

Multiscan Projector

Installation Manual for Dealers

Before operating the unit, please read this manual thoroughly and retain it for future reference.

Manuel d'installation destiné aux revendeurs

Avant de mettre cet appareil en exploitation, veuillez lire attentivement ce manuel et le ranger en lieu sûr aux fins de consultation ultérieure.

Manual de instalación para proveedores

Antes de utilizar la unidad, lea este manual en su totalidad y consérvelo para realizar consultas.

CAUTION

THIS INSTALLATION MANUAL IS FOR USE BY QUALIFIED PERSONNEL ONLY.

IMPORTANT

CE MANUEL D'INSTALLATION EST DESTINÉ AUX PROFESSIONNELS SEULEMENT.

IMPORTANTE

ESTE MANUAL DE INSTALACIÓN ES PARA SER USADO POR PERSONAL CUALIFICADO SOLAMENTE.

VPH-D50Q VPH-D50QM

Table of Contents

Installation

Installation Procedures	4(EN)
Installation Diagrams	5(EN)
Necessary Clearance for Installation and Maintenance	5(EN)
Using the Handles to Carry the Projector	8(EN)
Floor Installation Using Front Projection Flat Screen	9(EN)
Ceiling Installation Using Front Projection Flat Screen	11(EN)
Floor Installation Using Rear Projection Flat Screen	13(EN)
Notes on Screen	15(EN)
Modifying Parts	17(EN)
Removing the Upper Cover	17(EN)
Changing the Polarity	17(EN)
Adjusting the CRT Conversion Angle	20(EN)

Connections

Location and Function of Connectors	22(EN)
Switching the 75-ohm Terminate Connectors	24(EN)
Connecting Directly to the Projector	26(EN)
Using the Signal Interface Switcher	27(EN)
Connecting Multiple Projectors	31(EN)
Using the Linked ABL Function	34(EN)

Before Adjustment

Adjustment Procedures	36(EN)
For Remote Control	37(EN)
Preparation	37(EN)
Keys on the Remote Control	40(EN)
Using the Menu	43(EN)
Basic Menu Operation	43(EN)
The INPUT SELECT Menu	44(EN)
The PIC CTRL (Picture Control) Menu	45(EN)
The INPUT SETTING Menu	47(EN)
The SET SETTING Menu	50(EN)
The INPUT INFO (Information) Menu	52(EN)
The SERVICE SETTING Menu	54(EN)
The SET INFO (Information) Menu	55(EN)
The ABL (Automatic Brightness Limiter) LINK Menu	56(EN)
The OPTION Menu	57(EN)
Test Patterns	58(EN)
Test Patterns	58(EN)
Test Patterns in Each Mode	60(EN)

Adjustment

Adjusting the Focus	61(EN)
Focus Adjustment Procedure	61(EN)
Adjusting the Green Focus	62(EN)
Adjusting the Red and Blue Focus	66(EN)
Adjusting the Registration	68(EN)
Procedure	68(EN)
Preparation	69(EN)
Keys for Adjusting	70(EN)
Adjusting the Green Registration	71(EN)
Adjusting the Red Registration	80(EN)
Adjusting the Blue Registration	89(EN)
Saving the Standard Registration Data	90(EN)
Fine Adjustment for Each Input Signal	91(EN)
Adjusting the Video Input Signal	91(EN)
Adjusting the RGB Input Signal	93(EN)
Adjusting the White Balance	96(EN)
Saving the Adjustment Data	98(EN)
Resetting the Data	100(EN)
Resetting the Data	101(EN)
Protecting the Setting	102(EN)
Adjusting the Picture Quality	103(EN)

Others

Changing the Initialization Period	104(EN)
About Error Codes	105(EN)
List of the Projection Distance by Angle of Optical Axis	106(EN)
Index	111(EN)

Installation Procedures

By default, this projector is adjusted for 120-inch front projection on the floor/desk. If you install the projector in other conditions, you have to change some settings. Therefore, installation procedures depend on the screen size or type, and installation method.

- ① Verify the conditions of installation, such as angle of optical axis, projection distance, height of the projector and screen.
↓
- ② Change the polarity according to the projection patterns. *(page 17 (EN))*
↓
- ③ Install the projector and screen. *(page 9 (EN))*
↓
- ④ Reset the registration data to factory setting. *(page 101 (EN))*
↓
- ⑤ Adjust the CRT conversion angle. *(page 20 (EN))*
↓
- ⑥ Adjust the lens focus and flapping of the lens. *(page 62 (EN))*
↓
- ⑦ Adjust the registrations. *(page 68 (EN))*
↓
- ⑧ Connect other equipment. *(page 26 (EN))*
↓
- ⑨ Adjust each input signal. *(pages 91 (EN) to 97 (EN))*
 - Fine adjustment for the registrations. *(pages 91 (EN) and 94 (EN))*
 - Adjust the size or shift of the picture. *(pages 92 (EN), 94 (EN) and 95 (EN))*
 - Adjust the blanking. *(pages 93 (EN) and 95 (EN))*

Necessary Clearance for Installation and Maintenance

Make sure to provide enough room for maintenance service. Install the projector, making reference to the dimensions below. There should be a space of at least 30 cm (1 ³/₁₆ inches) around the ventilation holes. Never block the holes with any material.

Front

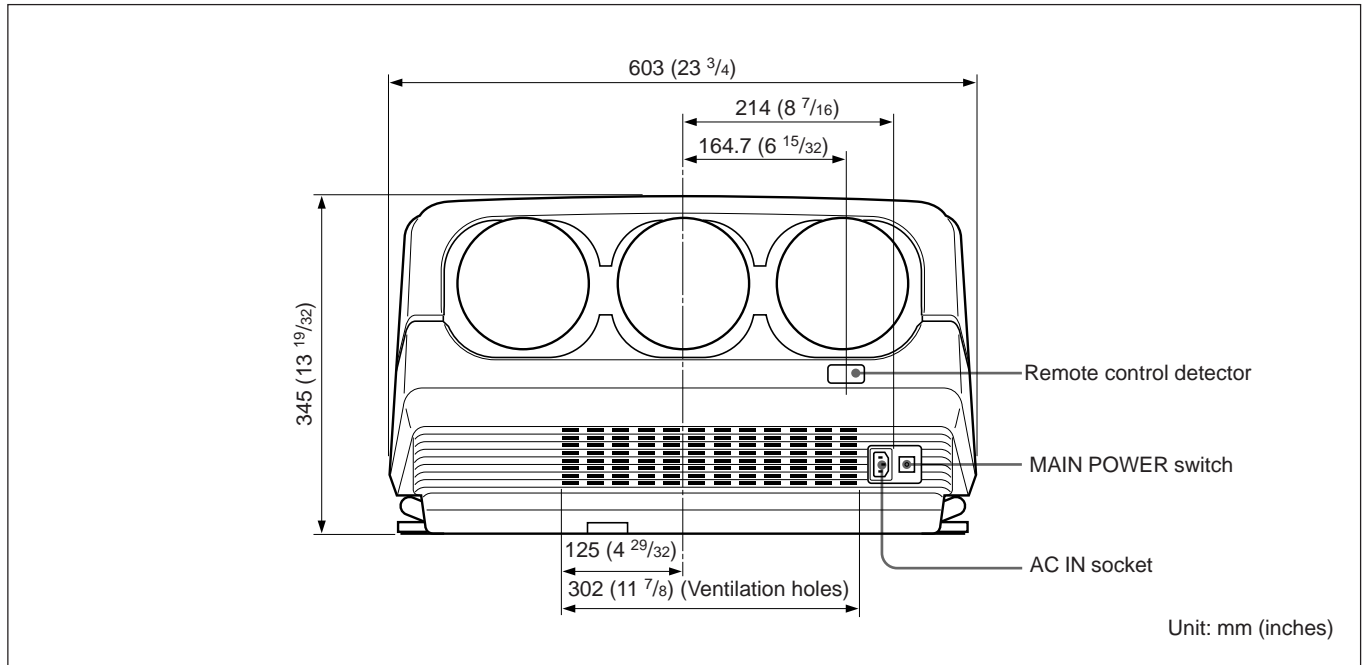

Rear

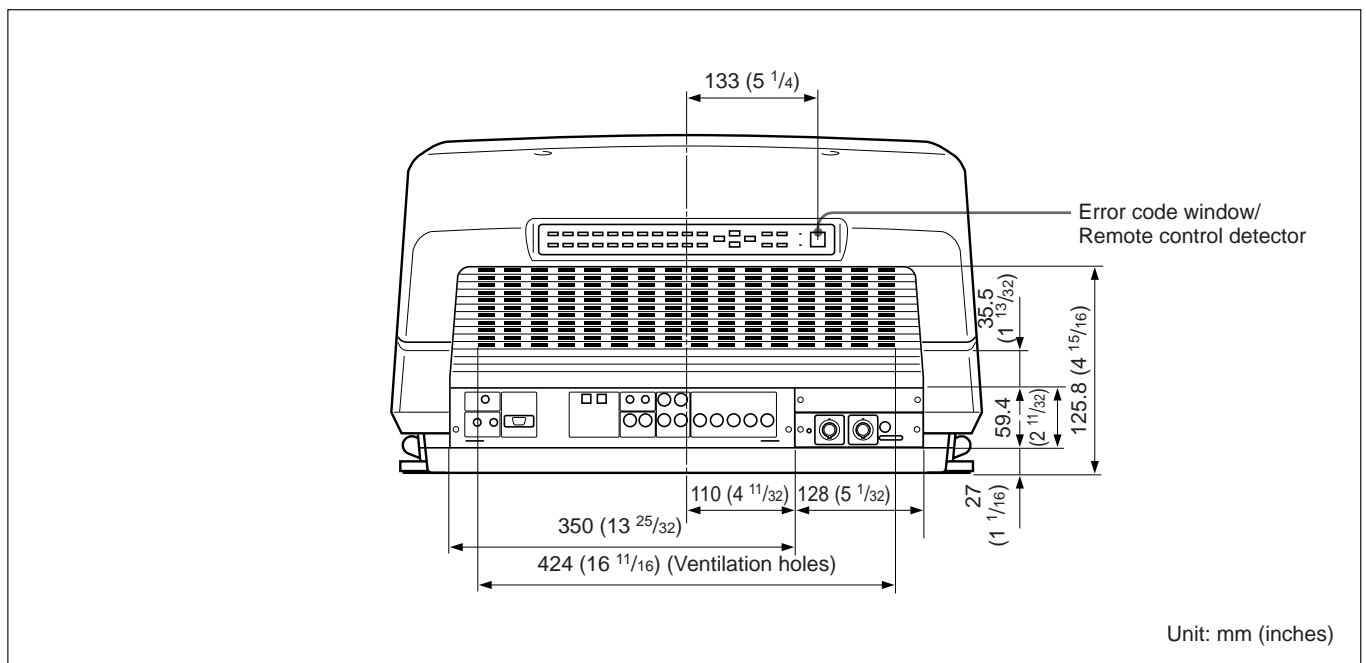

Bottom

The standard hole for installation on the bottom surface is useful for reference when measuring for installation. There are seven holes on the bottom surface of the projector. For ceiling installation using the optional PSS-70 Projector Suspension Support, use five holes to attach the PSS-70. The other two holes are spare ones.

Notes

- Use only the M8 meter screws of 10 mm ($13/32$ inches) to 30 mm ($1\ 3/16$ inches) long for the attachment holes for the PSS-70.
- When attaching the PSS-70, use the M8 meter screws of 20 mm ($25/32$ inches) supplied with the PSS-70.

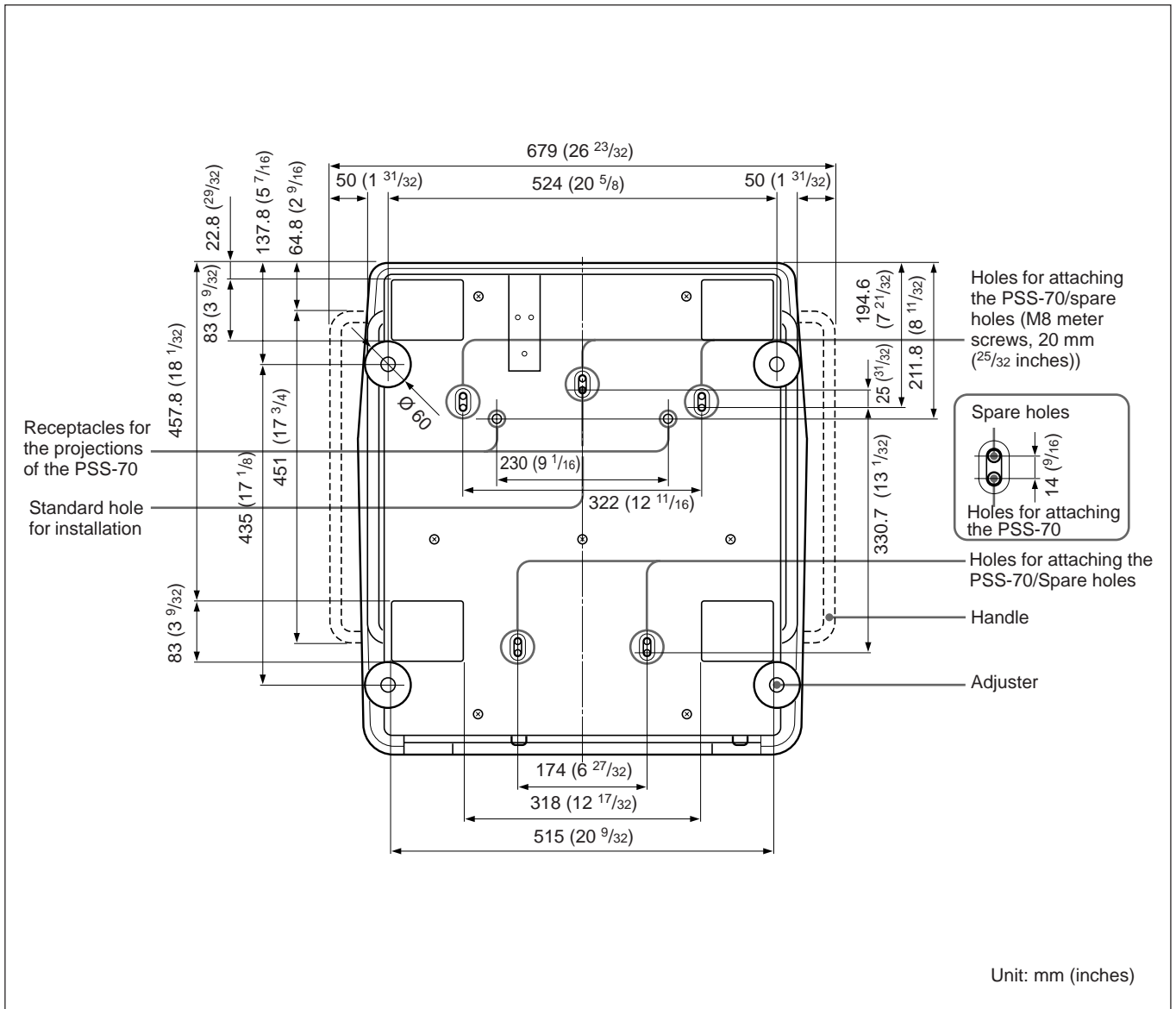

Side

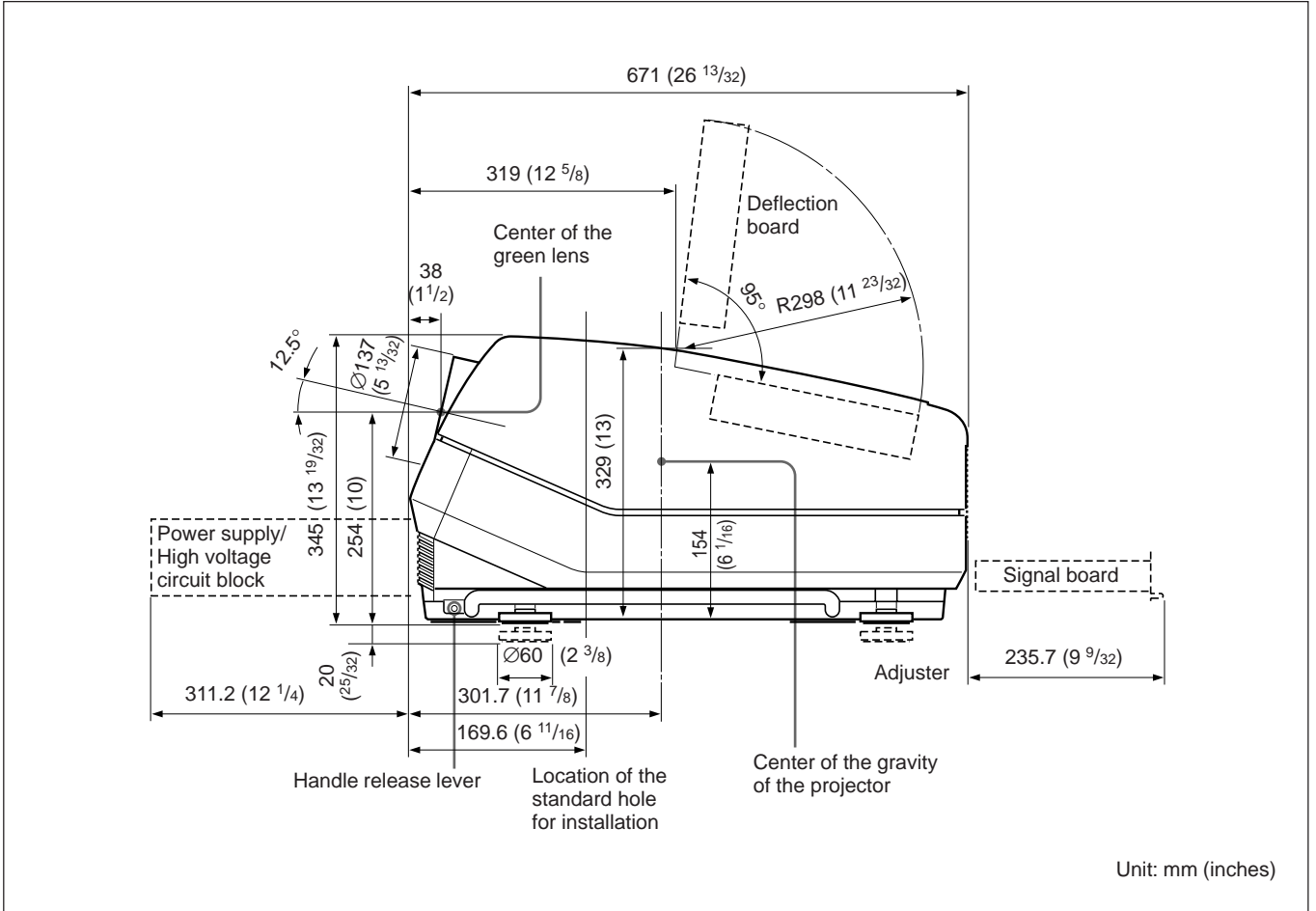

Using the Handles to Carry the Projector

You can carry the projector by using the side (right and left) handles.

Using the handles

Pull out the side handles.

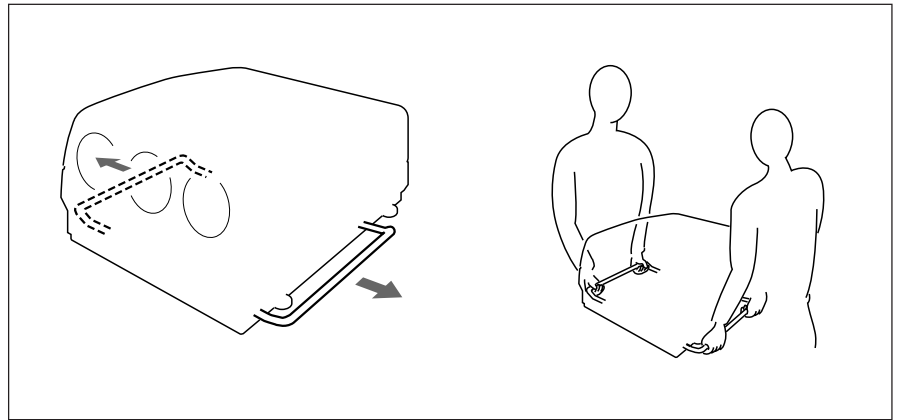

Putting away the handles

Pull the handle release lever under each handle towards you. The handle is automatically retracted.

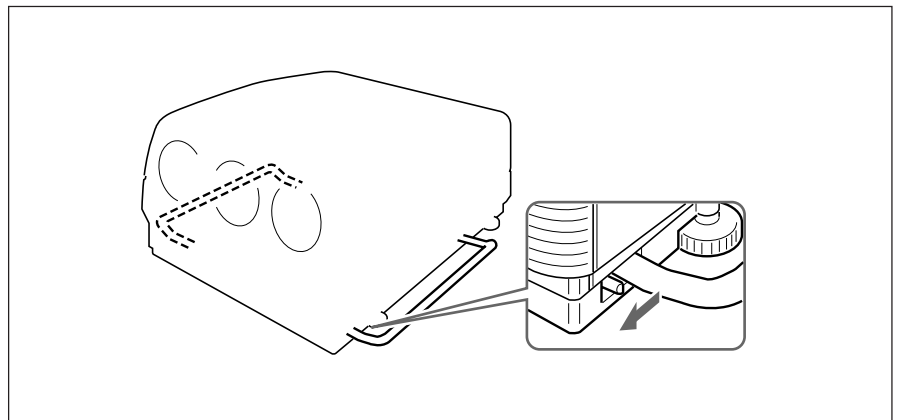

Floor Installation Using Front Projection Flat Screen

Be sure that the projector is level to the floor.

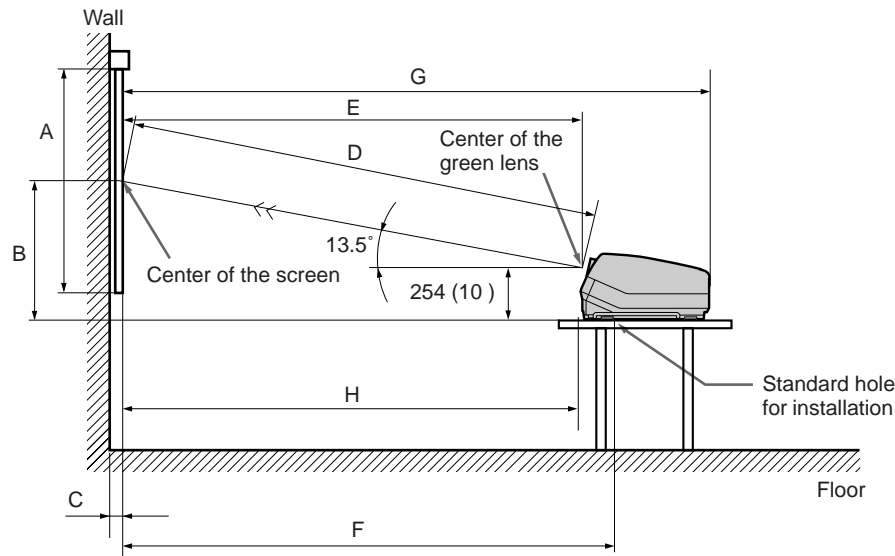

B: Difference in height between the projector's bottom surface and the center of the screen
 E: Horizontal distance between the center of the screen and the center of the green lens
 F: Horizontal distance between the center of the screen and the standard hole for installation

Tolerances
 B: $\pm 5\%$
 Other measurements: 0% to +5%

The distances in gray are the factory preset settings. Unit:mm (inches)

Screen size (inches)	60	70	80	90	100	120	150	180	200	250
A (Vsize)	914 (36)	1067 (42)	1219 (48)	1372 (54)	1524 (60)	1829 (72)	2286 (90)	2743 (108)	3048 (120)	3810 (150)
B (Hcent)	710 (28)	777 (30 ⁵ / ₈)	845 (33 ³ / ₈)	912 (36)	980 (38 ⁵ / ₈)	1114 (43 ⁷ / ₈)	1320 (52)	1526 (60 ¹ / ₈)	1662 (65 ¹ / ₂)	2005 (79)
C (Width)					28 ^{a)} (1 ¹ / ₈)	32 ^{b)} (1 ⁵ / ₁₆)	32 ^{c)} (1 ⁵ / ₁₆)			
D (TD)	1956 (77)	2240 (88 ¹ / ₄)	2529 (99 ⁵ / ₈)	2816 (110 ⁷ / ₈)	3102 (122 ¹ / ₄)	3673 (144 ⁵ / ₈)	4551 (179 ¹ / ₄)	5425 (213 ⁵ / ₈)	6012 (236 ³ / ₄)	7466 (294)
E (Xlens)	1902 (74 ⁷ / ₈)	2179 (85 ⁷ / ₈)	2459 (96 ⁷ / ₈)	2738 (107 ⁷ / ₈)	3016 (118 ⁷ / ₈)	3571 (140 ⁵ / ₈)	4424 (174 ¹ / ₄)	5274 (207 ⁵ / ₈)	5844 (230 ¹ / ₈)	7257 (285 ³ / ₄)
F (Lhole)	2033 (80 ¹ / ₈)	2310 (91)	2591 (102)	2869 (113)	3148 (124)	3703 (145 ⁷ / ₈)	4556 (179 ³ / ₈)	5405 (212 ⁷ / ₈)	5976 (235 ³ / ₈)	7389 (291)
G (Lmax)	2535 (99 ⁷ / ₈)	2812 (110 ³ / ₄)	3092 (121 ³ / ₄)	3371 (132 ³ / ₄)	3649 (143 ³ / ₄)	4204 (165 ⁵ / ₈)	5057 (199 ¹ / ₈)	5907 (232 ⁵ / ₈)	6477 (255 ¹ / ₈)	7890 (310 ³ / ₄)
H (Lfront)	1864 (73 ¹ / ₂)	2141 (84 ³ / ₈)	2421 (95 ³ / ₈)	2700 (106 ³ / ₈)	2978 (117 ³ / ₈)	3533 (139 ¹ / ₈)	4386 (172 ³ / ₄)	5236 (206 ¹ / ₄)	5806 (228 ⁵ / ₈)	7219 (284 ¹ / ₄)

a) Sony VPS-80FH and VPS-100FH

b) Sony VPS-100FM

c) Sony VPS-120FH and VPS-120FM

When the Screen Size is not Mentioned in the Tables

You can calculate the installation measurements described below when you use the screen whose size is not mentioned in the tables on pages 9 (EN) and 11 (EN).

Check your installation conditions:

- Screen size to be used (S)
- Installation measurements at the end of the manual, EL and BL for larger screen size and ES and BS for smaller screen size

See the tables on pages 106 (EN) to 110 (EN).

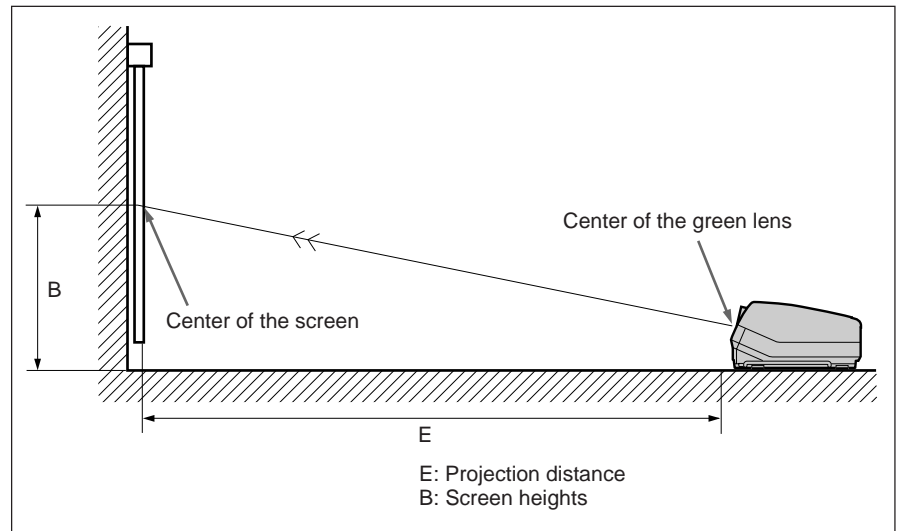

Now you can calculate the installation measurements as follows:

$$E \text{ (mm)} = ES + ((S - \text{smaller screen size}) \times (EL - ES) \times 0.1)$$

$$B \text{ (mm)} = BS + ((S - \text{smaller screen size}) \times (BL - BS) \times 0.1) + 254$$

Example: when using 124-inch screen

According to the tables on pages 107 (EN) and 108 (EN), the values E and B are as follows:

$$ES = 3571, BS = 860 \text{ (As the smaller screen size is 120 inch.)}$$

$$EL = 3856, BL = 929 \text{ (As the smaller screen size is 130 inch.)}$$

Therefore,

$$E \text{ (mm)} = 3571 + ((124 - 120) \times (3856 - 3571) \times 0.1) = 3685 \text{ (mm)}$$

$$B \text{ (mm)} = 860 + ((124 - 120) \times (929 - 860) \times 0.1) + 254 = 1142 \text{ (mm)}$$

Ceiling Installation Using Front Projection Flat Screen

Use the PSS-70 Projector Suspension Support (not supplied).

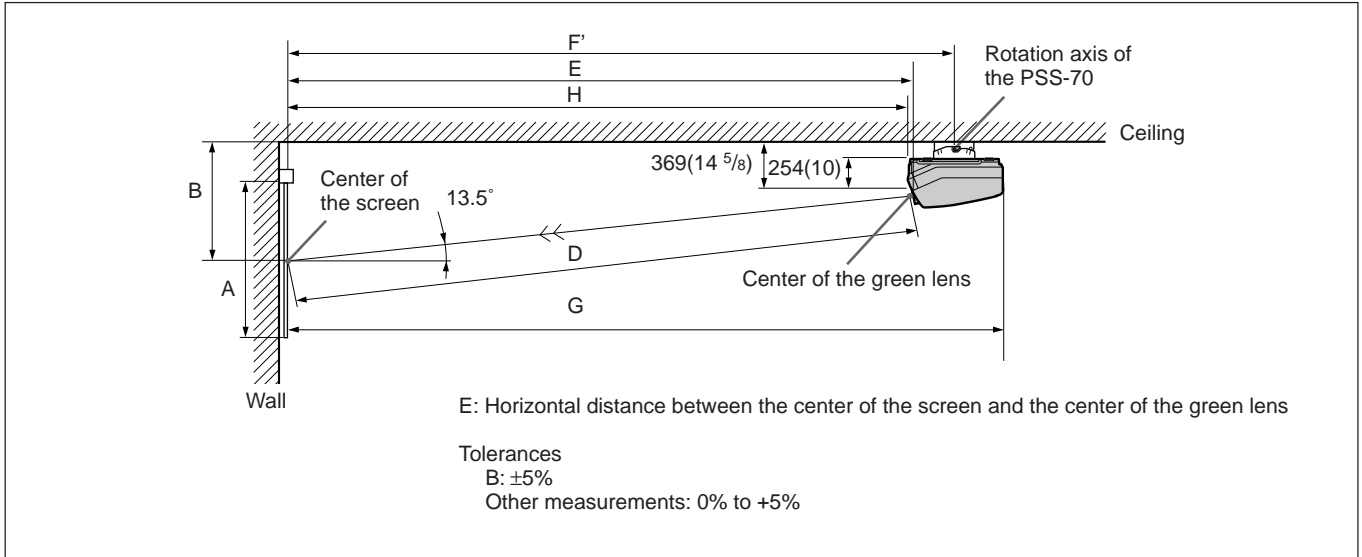

Unit:mm (inches)

Screen size (inches)	60	70	80	90	100	120	150	180	200	250
A (Vsize)	914 (36)	1067 (42)	1219 (48)	1372 (54)	1524 (60)	1829 (72)	2286 (90)	2743 (108)	3048 (120)	3810 (150)
B (Hcent)	825 (32 1/2)	892 (35 1/8)	960 (37 7/8)	1027 (40 1/2)	1094 (43 1/8)	1229 (48 3/8)	1435 (56 1/2)	1640 (64 5/8)	1777 (70)	2120 (83 1/2)
D (TD)	1956 (77)	2240 (88 1/4)	2529 (99 5/8)	2816 (110 7/8)	3102 (122 1/4)	3673 (144 5/8)	4551 (179 1/4)	5425 (213 5/8)	6012 (236 3/4)	7466 (294)
E (Xlens)	1902 (74 7/8)	2179 (85 7/8)	2459 (96 7/8)	2738 (107 7/8)	3016 (118 7/8)	3571 (140 5/8)	4424 (174 1/4)	5274 (207 5/8)	5844 (230 1/8)	7257 (285 3/4)
F' (Lpss)	2166 (85 3/8)	2442 (96 1/4)	2723 (107 1/4)	3001 (118 1/4)	3280 (129 1/4)	3835 (151)	4688 (184 5/8)	5537 (218 1/8)	6108 (240 1/2)	7521 (296 1/8)
G (Lmax)	2535 (99 7/8)	2812 (110 3/4)	3092 (121 3/4)	3371 (132 3/4)	3649 (143 3/4)	4204 (165 5/8)	5057 (199 1/8)	5907 (232 5/8)	6477 (255 1/8)	7890 (310 3/4)
H (Lfront)	1864 (73 1/2)	2141 (84 3/8)	2421 (95 3/8)	2700 (106 3/8)	2978 (117 3/8)	3533 (139 1/8)	4386 (172 3/4)	5236 (206 1/4)	5806 (228 5/8)	7219 (284 1/4)

Necessary parts modifications

Changing the polarity used for “Ceiling installation, front projection”

For details, see “Changing the Polarity” on page 17 (EN).

Attaching the PSS-70 Projector Suspension Support

Attach the projector mounting bracket to the bottom surface of the projector.

Use five each of the M8×20 bolts, M8 washers and spring washers, all of which are supplied with the PSS-70.

- 1** Align the two projections on the projector mounting bracket with the receptacles on the bottom surface of the projector.
- 2** Fasten the five bolts and washers to fix the mounting bracket to the five holes for attaching the PSS-70 on the bottom surface of the projector.

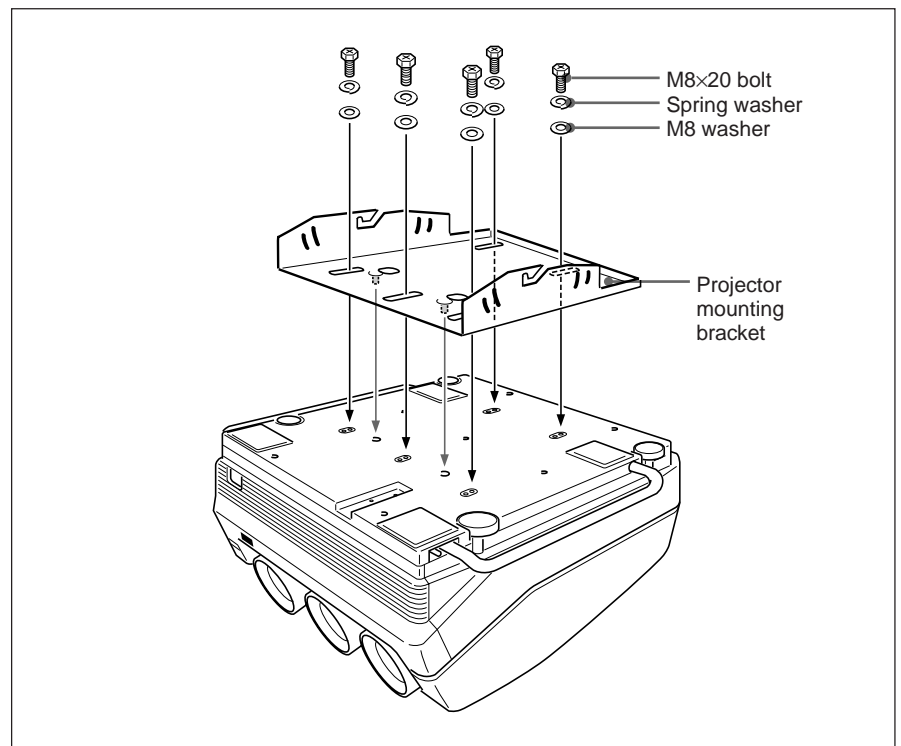

For attaching the PSS-70 to the ceiling, refer to the Installation Manual of the PSS-70 Projector Suspension Support.

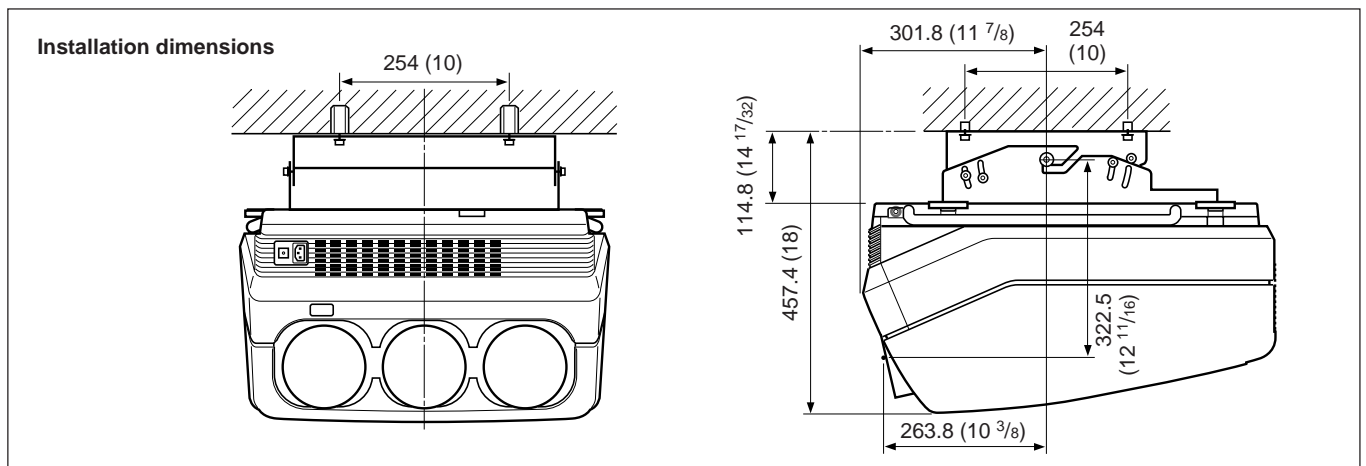

Floor Installation Using Rear Projection Flat Screen

What is the optical axis angle?

The optical axis angle is the angle between the horizontal level line and the straight line from the center of the projector's green lens to the center of the screen. When using a rear projection screen, you can get the brightest picture when the center of the screen is aligned with a straight line extension of the center of the green lens.

Therefore, the most suitable optical axis angle varies depending on the height of the screen and your line of sight.

When the optical axis angle is 2°

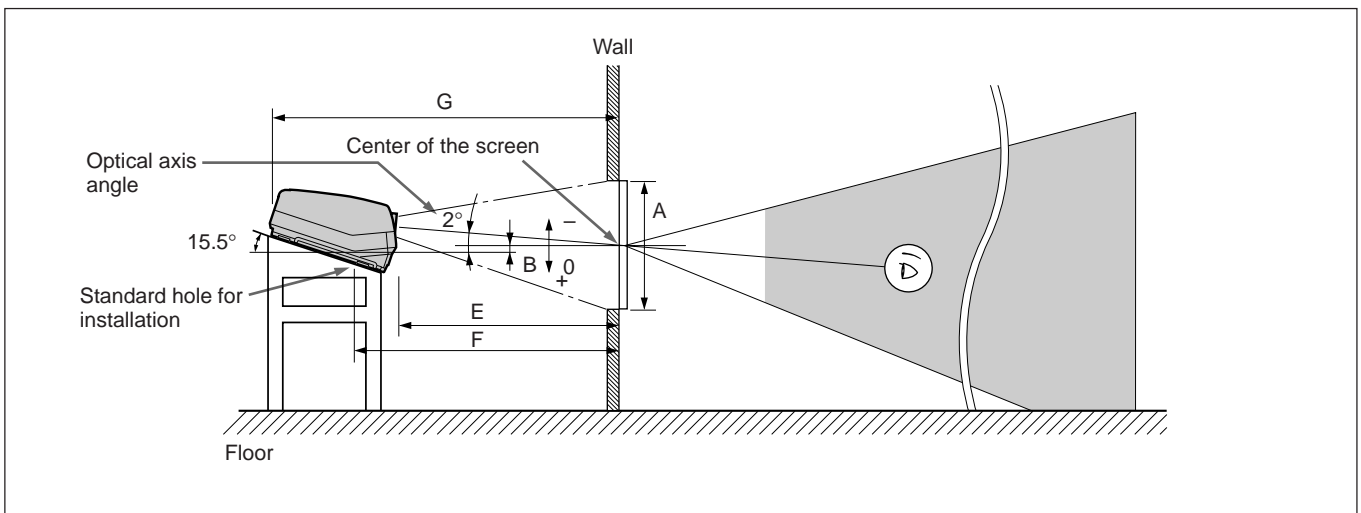

Unit: mm (inches)

Screen size (inches)	60	70	80	90	100	120	150	180	200	250
A (Vsize)	914 (36)	1067 (42)	1219 (48)	1372 (54)	1524 (60)	1829 (72)	2286 (90)	2743 (108)	3048 (120)	3810 (150)
B (Hcent)	140 (5 5/8)	130 (5 1/4)	120 (4 3/4)	110 (4 3/8)	100 (4)	80 (3 1/4)	49 (1 15/16)	18 (23/32)	-3 (-1/8)	-54 (-2 1/8)
E (Xlens)	1977 (77 7/8)	2265 (89 1/4)	2556 (100 3/4)	2846 (112 1/8)	3136 (123 1/2)	3712 (146 1/4)	4599 (181 1/8)	5482 (215 7/8)	6075 (239 1/4)	7544 (297 1/8)
F (Lhole)	2172 (85 5/8)	2460 (96 7/8)	2751 (108 3/8)	3041 (119 3/4)	3331 (131 1/8)	3907 (153 7/8)	4794 (188 3/4)	5677 (223 5/8)	6270 (246 7/8)	7739 (304 3/4)
G (Lmax)	2655 (104 5/8)	2943 (115 7/8)	3234 (127 3/8)	3524 (138 3/4)	3814 (150 1/4)	4390 (172 7/8)	5277 (207 7/8)	6160 (242 5/8)	6753 (265 7/8)	8222 (323 3/4)

Necessary parts modifications

Changing the polarity used for "Floor installation, rear projection"
 For details, see "Changing the Polarity" on page 17 (EN).

Variable Range of the Optical Axis Angle in Rear Projection

You can change the optical axis angle within the following ranges by adjusting flapping of the lens.

For adjusting flapping of the lens, see “Adjusting flapping of the green lens” on page 64 (EN).

On floor installation

You can install the projector within an angle of optical axis -13.5° to $+2^\circ$.

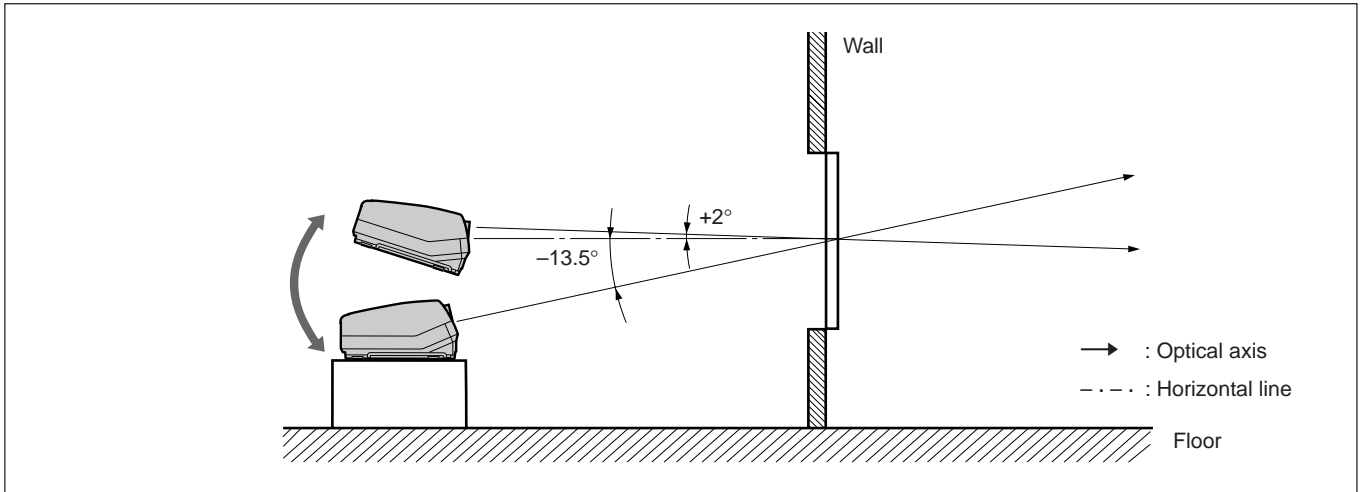

On ceiling installation

You can install the projector within an angle of optical axis $+3^\circ$ to $+13.5^\circ$.

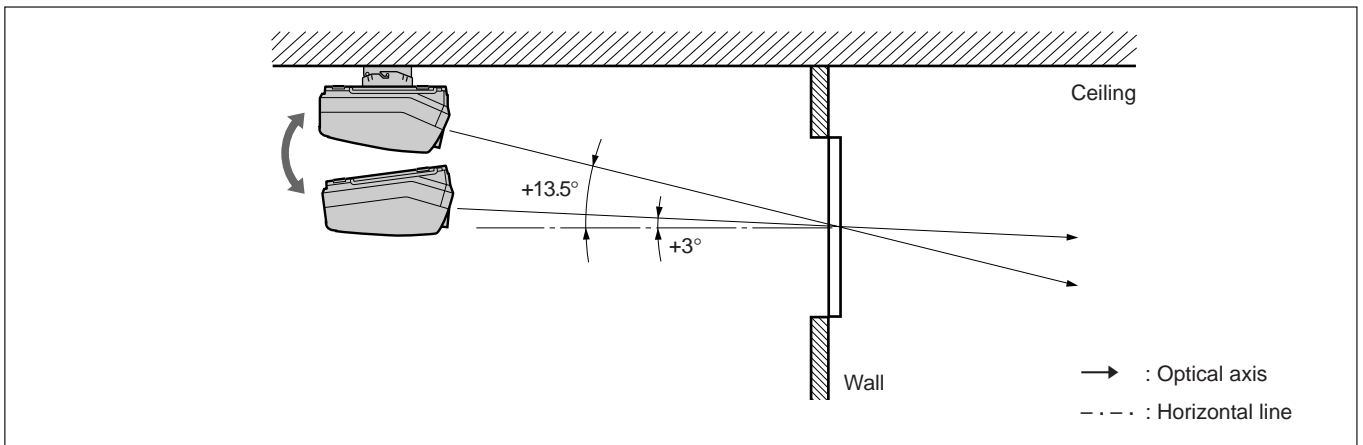

Notes on Screen

Screen size

The screen size is the diagonal length of the screen in inches, while the aspect ratio of the screen is 3:4. The ratio of the screen height, width, and diagonal is 3:4:5.

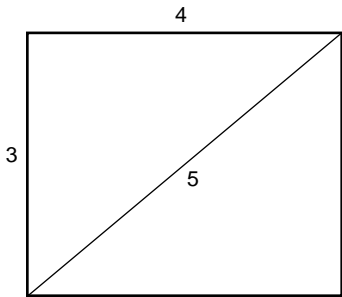

If you use a screen with 3:4 aspect ratio whose size is not given in the table below, you can calculate the screen height and width from the screen size (inches) as follows.
Calculate at the conversion rate of 25.4 mm to the inch.

Height (mm) = Screen size × 25.4 × ³/₅
 Width (mm) = Screen size × 25.4 × ⁴/₅

Screen size and dimensions

Screen size (inches) (Diagonal)	Height (mm)	Width (mm)
60	914	1219
70	1067	1422
80	1219	1626
90	1372	1829
100	1524	2032
120	1829	2438
150	2286	3048
180	2743	3658
200	3048	4064
250	3810	5080

Screens with an aspect ratio other than 3:4

When the height is greater

Calculate the screen size with 3:4 aspect ratio from the screen height as shown below. Install the projector and screen in accordance with the screen size obtained.

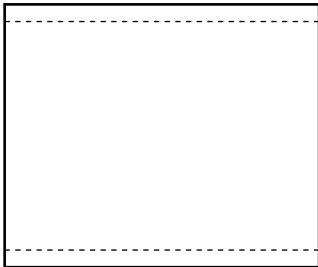

--- : Screen whose aspect ratio is 3:4

Screen size (inch) = (height (mm) × ⁵/₃) × ¹/_{25.4}

Example: When the screen height is 1500 mm
 (1500 (mm) × ⁵/₃) × ¹/_{25.4} = Approx. 98 inches

When the width is greater

Calculate the screen size with 3:4 aspect ratio from the screen width as shown below. Install the projector and screen in accordance with the screen size obtained.

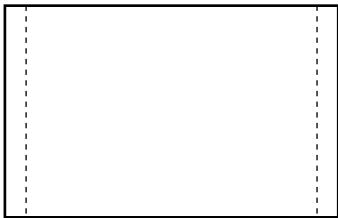

---: Screen whose aspect ratio is 3:4

Screen size (inch) = (width (mm) × ⁵/₄) × ¹/_{25.4}

Example: When the screen width is 2000 mm
 (2000 (mm) × ⁵/₄) × ¹/_{25.4} = Approx. 98 inches

Installation Diagrams

Types of screen

Front projection screen for floor installation

The bead screen is recommended. A screen of this type reflects the brightest light.

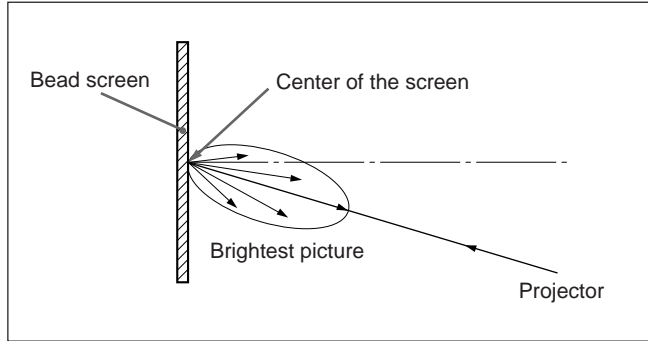

Front projection screen for ceiling installation

The silver screen is recommended. You can get a picture that is two to four times brighter than that of the white screens.

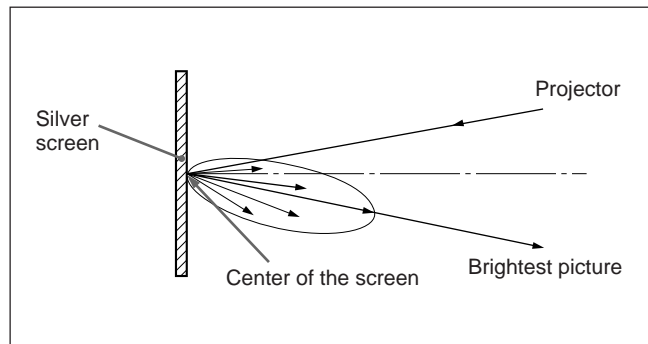

Rear projection screen

A screen manufactured using two sheets, the fresnel and lenticular, is recommended for a bright and clear full-screen picture projection.

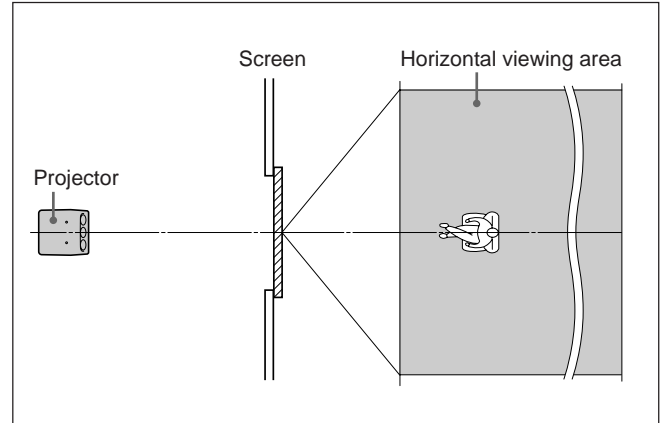

White screen

When viewers watch the projected picture in a wide area, you can obtain a picture that appears equally bright from all parts of the room using the white screen for both floor and ceiling installations. Note that you will not be able to get a clear picture in this case unless the room is dark.

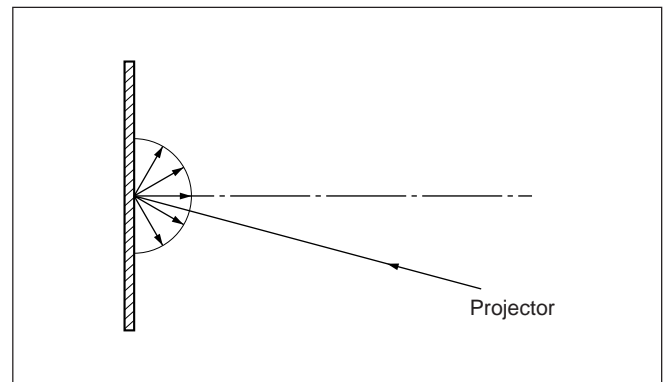

Modifying Parts

Removing the Upper Cover

- 1 Turn off the main power of the projector.
- 2 Unlock the two screws on the projector by using a screwdriver or a coin edge, and then open the upper cover.

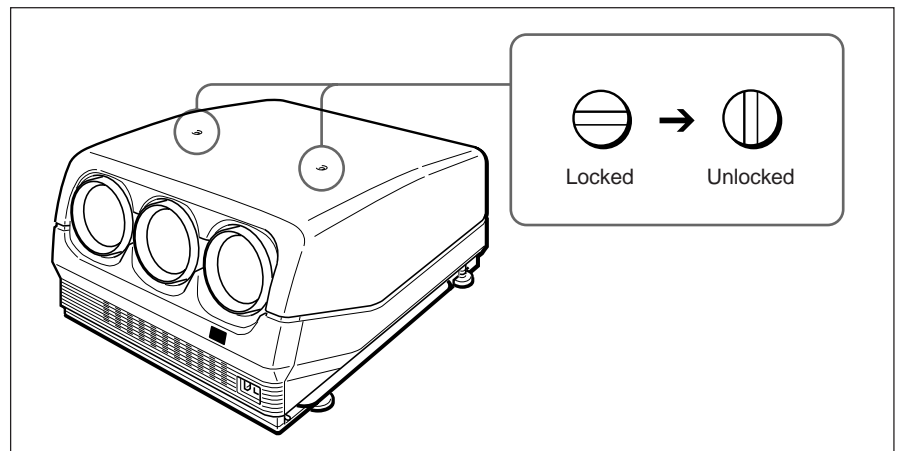

- 3 Slide the upper cover towards the rear and lift it to remove.

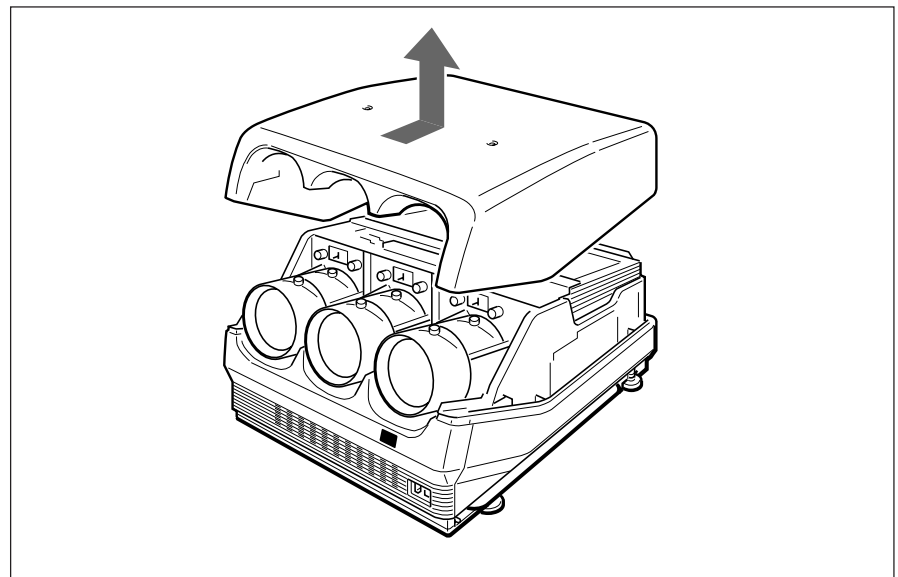

Changing the Polarity

The polarity of the projector is adjusted to use the projector for front projection on the floor.

When the projector is installed on the ceiling or used in rear projection, it is necessary to change the settings of the polarity switch and the polarity connectors.

(continued)

How to change the polarity

- 1 Turn off the power of the projector.
- 2 Remove the upper cover.
For how to remove the upper cover, see page 17 (EN).
- 3 Press to open the connector cover.
- 4 Check the polarity switch position and the connecting position of the polarity connectors.
For the installation methods of the projector and the settings of the switch and the connectors, see the diagram on the next page.

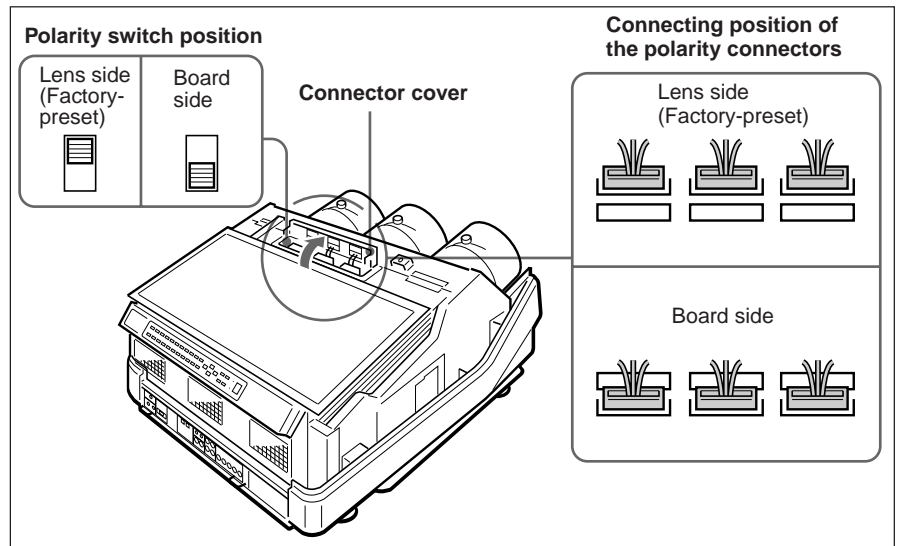

- 5 Change the switch position and/or the connecting position of the connectors, if necessary.
Polarity switch: Set to the lens side or board side position.
Polarity connectors: Disconnect the three connectors, then turn them over (180°) and reinsert into the receptacles on the lens side or the board side.

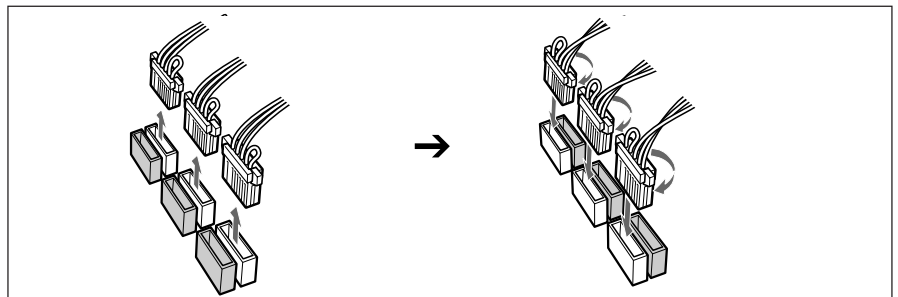

- 6 Make sure to insert the connectors correctly and to set the switch to the correct position, then restore the connector cover and the upper cover.

Note

If the connector cover does not shut firmly, the power of the projector is not turned on.

Installation methods and settings of the polarity switch and the polarity connectors

Installation methods	Position of the switch	Connecting position of the connectors	On-screen display by default (See below.)
Front projection, floor	L	L	Correct
Front projection, ceiling	B	B	C
Rear projection, floor	L	B	A
Rear projection, ceiling	B	L	B
Others	Display letters on the screen so that you can determine which changes to make. <i>For on-screen display and necessary changes, see below.</i>		

L: Lens side
B: Board side

Note

When installing the projector, make sure to leave space of more than 30 cm (12 inches) between the wall or floor and the ventilation holes of the projector.

Polarity and on-screen display

When the projector is installed on the ceiling or used in rear projection without changing the polarity, one of the following on-screen displays appears. In this case, you have to change the polarity corresponding to the installation methods.

A The letters are backward.
Change the connecting position of the polarity connectors.

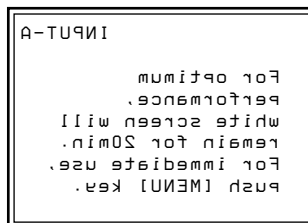

B The letters are upside down.
Change the polarity switch position.

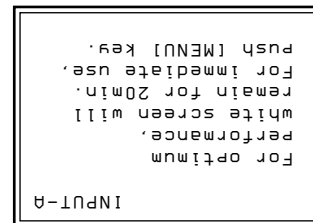

C The letters are upside down and backward.
Change the polarity switch position and the connecting position of the polarity connectors.

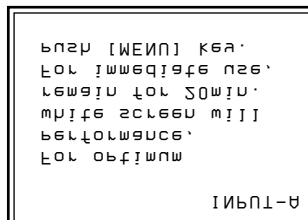

Adjusting the CRT Conversion Angle

Adjust the CRT conversion angle so that the three CRT images converge exactly.

- 1** Remove the upper cover.
For how to remove the upper cover, see page 17 (EN).
- 2** Turn on the power of the projector.
- 3** Set the remote control to the service adjustment mode.
For details, see "Preparation" on page 37 (EN).
- 4** Reset the green, red and blue centering.
For details, see "Resetting the Data" on page 100 (EN).
- 5** Make sure that the on-screen display is shown as follows:
 - The center of the green HATCH pattern aligns with the horizontal center of the screen.
 - The center of the red and blue HATCH patterns align at even intervals from the green HATCH pattern.

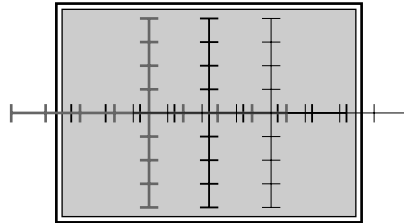

If the center of the green HATCH pattern does not align with the center of the screen, re-install the projector correctly.

- 6** Loosen the four red CRT fixing screws (black) by using the Philips screwdriver. Make sure not to remove the screws.

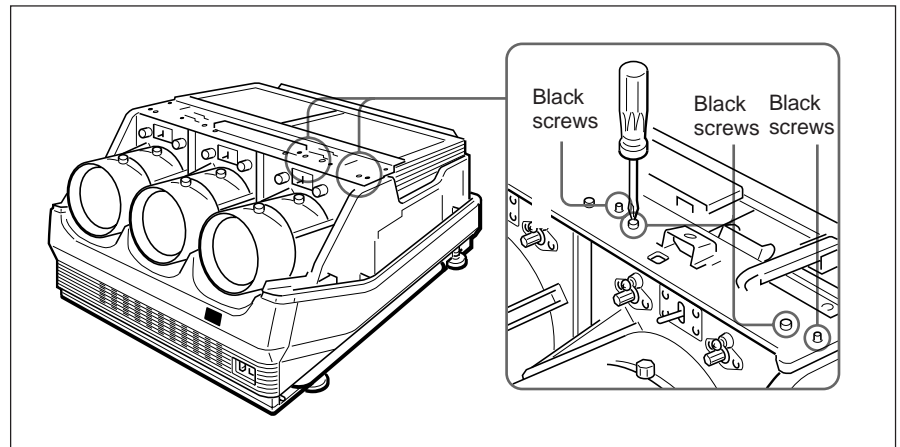

-
- 7** Move the red lens right and left to adjust the CRT conversion angle so that the vertical line of the red HATCH pattern converges with that of the green pattern.
 - 8** When the HATCH pattern aligns with the green pattern correctly, tighten the four CRT fixing screws loosened in step **6**.
 - 9** Repeat steps **6** to **8** to loosen the four blue CRT fixing screws (black), adjust the blue CRT conversion angle and tighten the four CRT fixing screws.

Location and Function of Connectors

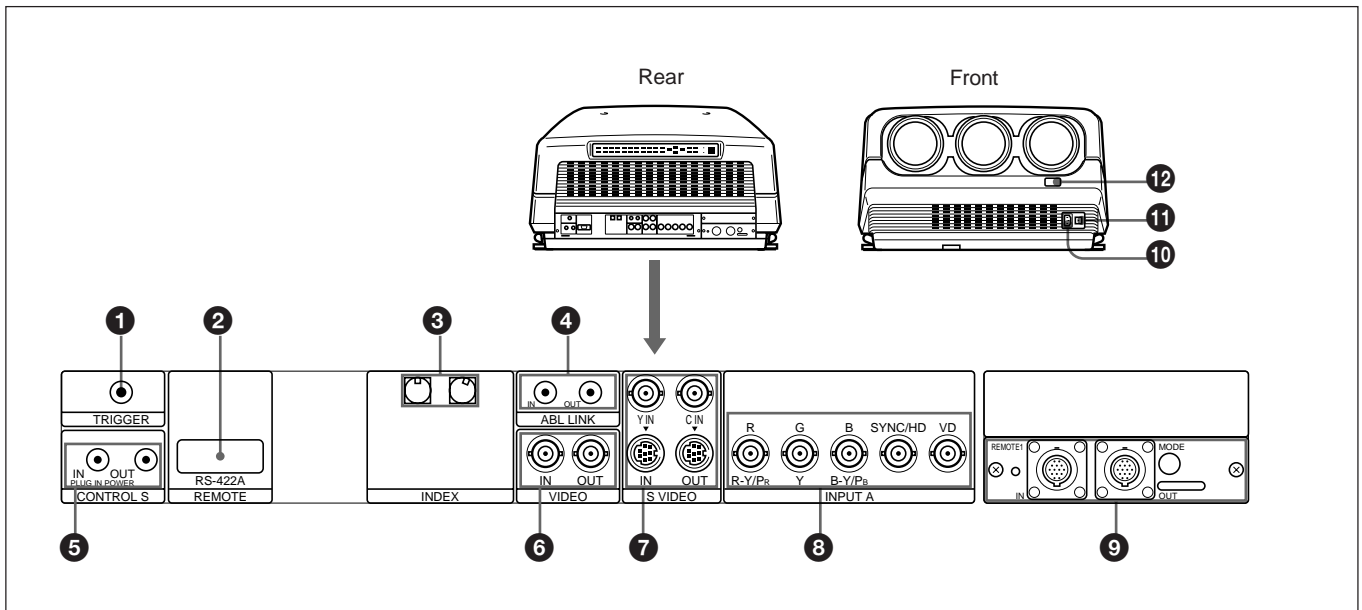

Rear

1 TRIGGER connector (minijack)

When the projector is turned on, 5 V is output and when it is turned off, 0 V is output. However, the connector is not used as the power source since the power is not output.

2 RS-422A REMOTE connector (D-sub 9-pin)

Used to expand the system connections using the RS-422A interface.

Before using the connector, remove the red cap.

3 INDEX NO. switches

When multiple projectors are connected, set the index number of each projector.

To display the index number on the screen, press the NORMAL key, and the ENTER key on the remote control.

Note

If you set the index number to “00,” the projector does not operate.

4 ABL (Automatic Brightness Limiter) LINK IN/OUT jacks (minijack)

When connecting multiple projectors, connects the ABL LINK OUT jack to the ABL LINK IN jack on another projector. You can synchronize the brightness limiting point among the projectors, allowing to make the whole screen brightness uniform.

5 CONTROL S jacks

IN/PLUG IN POWER (5 V) jack (stereo minijack):

Connects to the CONTROL S OUT jack of other Sony equipment. Also connects to the CONTROL S OUT jack of the supplied remote control with the supplied remote control cable (stereo cable) to be used as a wired remote control. In this case, this jack supplies 5 V to the remote control as power source.

OUT jack (stereo minijack): Connects to the CONTROL S IN jack of other Sony equipment.

Note

When using this jack, the remote control detector on the projector does not function.

6 VIDEO IN/OUT connectors

VIDEO IN connector (BNC type): Connects to the composite video output of the video equipment.

VIDEO OUT connector (BNC type): Connects to the composite video input of a color monitor.

7 S VIDEO IN/OUT connectors

Y IN, C IN connectors (BNC type): Connects to the Y and C video outputs of the video equipment.

S VIDEO IN/OUT connectors (4-pin, mini-DIN type): Connects to the S video output or input connector of the video equipment.

Note

The S VIDEO IN connector is disconnected when a cable is connected to the Y/C IN connectors.

8 INPUT A connectors (BNC type)

R/R-Y/P_R, G/Y, B/B-Y/P_B, SYNC/HD, VD

connectors: Connect to the outputs of a computer or a video camera. According to the connected equipment, the RGB (R, G, B), component (R-Y, G, B-Y) or HDTV (P_R, Y, P_B) signal is selected.

9 Signal interface board attachment part (INPUT B)

The IFB-40 Signal Interface Board is installed by default. Other optional signal interface boards can be attached to this section instead of the IFB-40.

Indicator (red): Lights up when the input of the IFB-40 is selected.

REMOTE 1 IN connector (14-pin multi): When connecting two projectors, connect to the REMOTE 1 OUT connector on the IFB-40 installed to another projector.

REMOTE 1 OUT connector (14-pin multi):

Connect to the REMOTE 1 IN connector on the IFB-40.

MODE selector: Turn the control switch of the MODE selector to the appropriate position according to the length of the cable connected to the REMOTE 1 OUT connector.

Cable length	up to 2 m	up to 10 m	up to 25 m	up to 50 m
Type of cable	SIC-M-1 CCQ-2BRS	SIC-M-5 CCQ-5BRS CCQ-10BRS	SIC-M-15 CCQ-25BRS SIC-M-25	SIC-M-50 CCQ-50BRS
Position	1	2	3	4

Front

10 AC IN socket

Connect the supplied AC power cord.

11 MAIN POWER switch

12 Front remote control detector

Switching the 75-ohm Terminate Connectors

Depending on the connections of the computer and color monitor to the projector, it may be necessary to switch the 75-ohm terminate connectors on the A board at the rear of the projector.

Removing the A Board

- 1** Loosen the two screws at the rear of the projector to remove the connector panel.

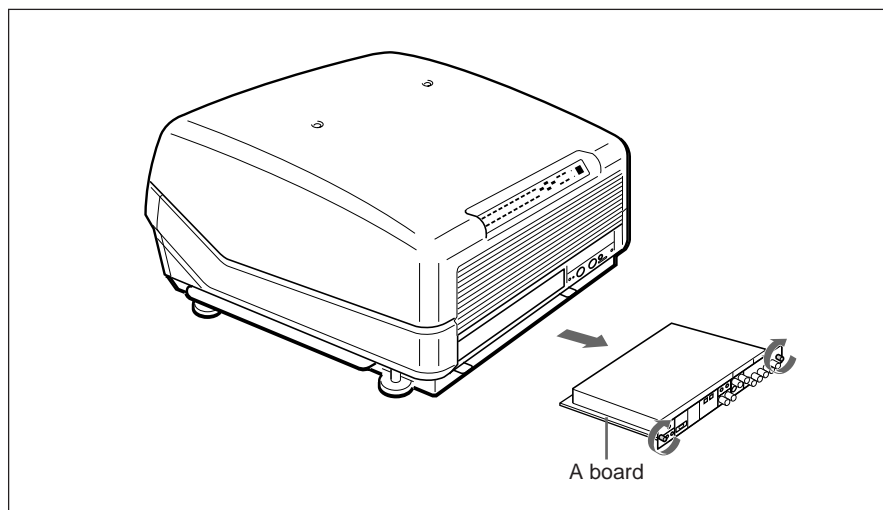

- 2** Switch the CN1004, CN1005 and CN1006 on the A board.
For details, see “Setting the CN1006 (R), CN1005 (G) and CN1004 (B) 75-ohm terminate connectors.”
- 3** Replace the A board by reversing step 1.

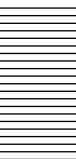

Setting the CN1006 (R), CN1005 (G) and CN1004 (B) 75-ohm terminate connectors

75 Ω (pin position 3): This position is selected at the factory.
 OPEN (pin position 1): Set to this position when the input signal is distributed into other equipment using a branch connector and is terminated at 75 ohms on that equipment.

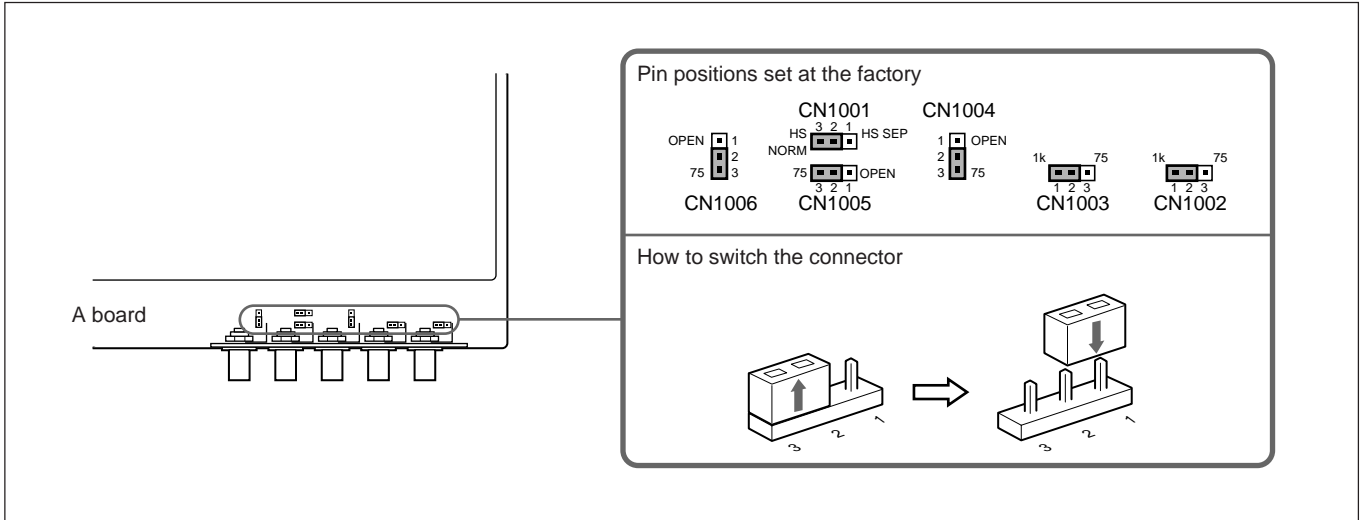

Note

The pin positions of the CN1001, CN1002 and CN1003 connectors are set at the factory as illustrated. Do not change the settings.

Connecting Directly to the Projector

You can expand the system connections by using the IFB-40 Signal Interface Board which is installed to the projector by default, or in combination shown in the examples below.

When multiple input sources are connected to the projector

Use the IFU-1271/1271M Signal Interface Unit.

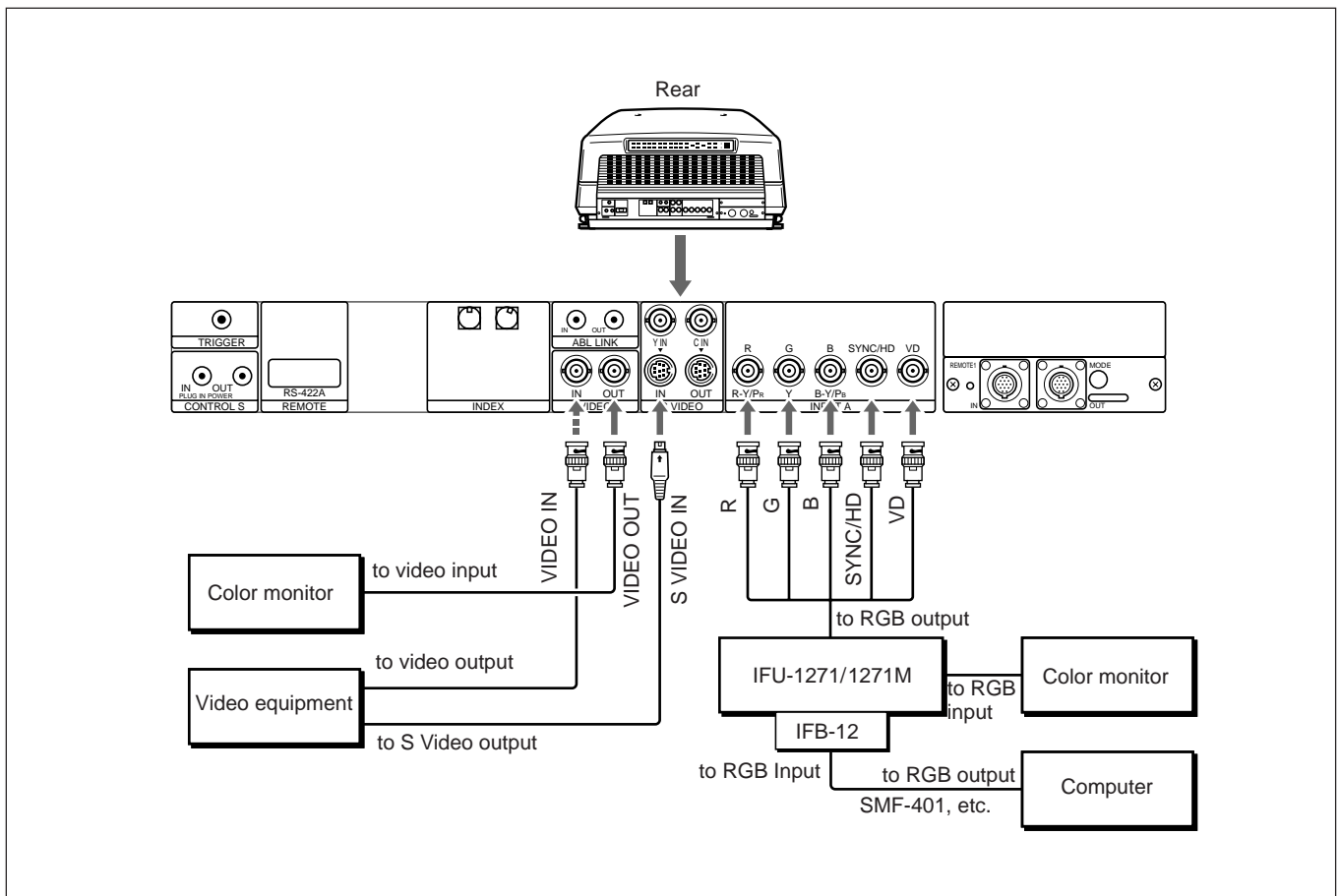

Setting up

- Set INPUT-A in the SET SETTING menu to RGB.
For details, see “The SET SETTING Menu” on page 50 (EN).
- Select VIDEO or S VIDEO by pressing the INPUT SELECT keys on the remote control or by setting VIDEO in the INPUT SELECT menu.
For details, see “The INPUT SELECT Menu” on page 44 (EN).
- Switch the 75-ohm terminate connectors according to the connections of the computer and color monitor.
For details, see “Switching the 75-ohm Terminate Connectors” on page 24 (EN).

Using the Signal Interface Switcher

When you connect the PC-1271/1271M Signal Interface Switcher (not supplied) to the IFB-40 Signal Interface Board (installed on the projector by default), you can connect easily various input sources.

You can select up to 16 inputs by pressing the SWITCHER/INDEX keys on the remote control or by setting SWITCHER in the INPUT SELECT menu.

When the switcher is connected to the projector using the SIC-M or CCQ-BRS connecting cable

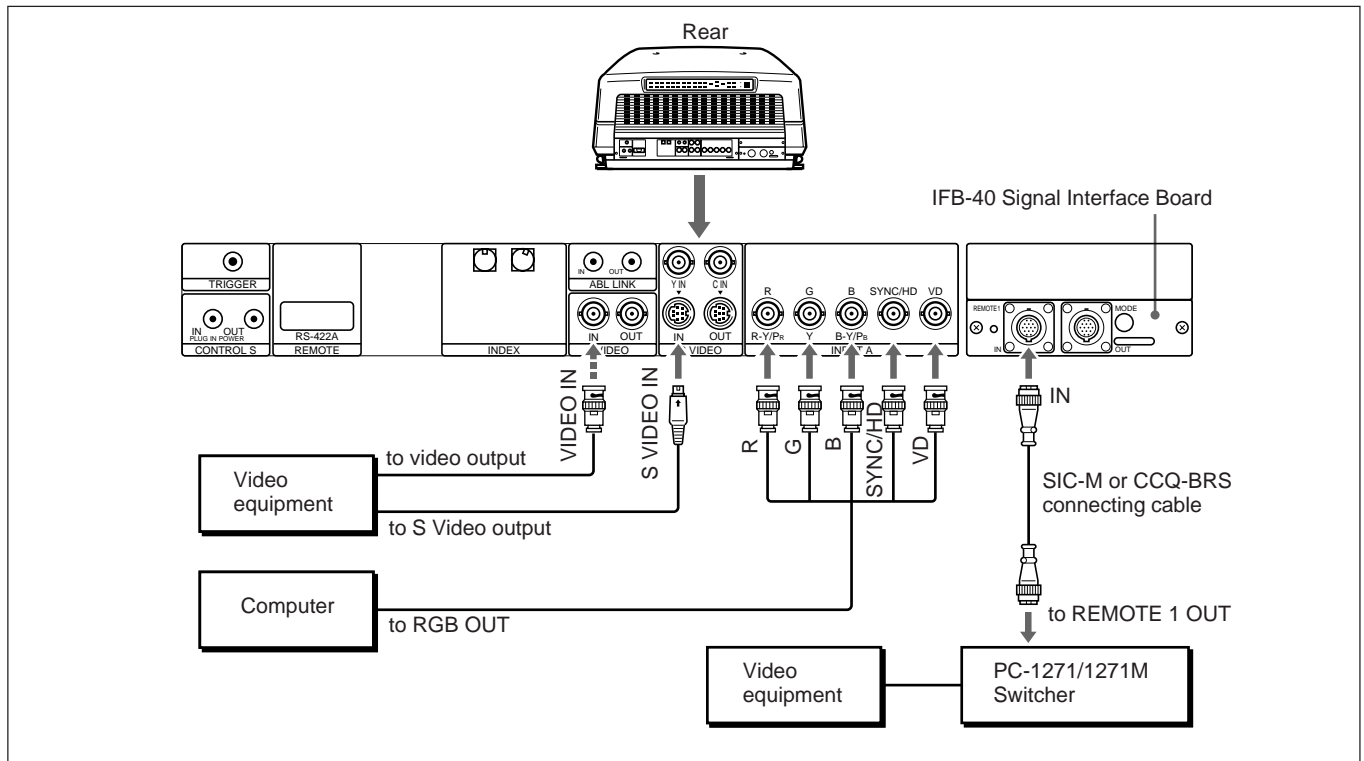

Choose the appropriate cable from the following table.

1 m	2 m	5 m	10 m	15 m	25 m	50 m
—	CCQ-2BRS	CCQ-5BRS	CCQ-10BRS	—	CCQ-25BRS	CCQ-50BRS
SIC-M-1	—	SIC-M-5	—	SIC-M-15	SIC-M-25	SIC-M-50

Notes

- Insert the female and male plugs of the SIC-M or CCQ-BRS cable correctly.
- You can extend the SIC-M or CCQ-BRS cable up to 50 m.
- The video signal input to the signal interface board installed to the INPUT B section should not exceed 70 MHz. When projecting the video signal which exceeds 70 MHz, connect the signal source to the INPUT A connectors using the 5BNC cables.

Setting up

- Set INPUT-A in the SET SETTING menu to RGB.
For details, see “The SET SETTING Menu” on page 50 (EN).
- Select VIDEO or S VIDEO by pressing the INPUT SELECT keys on the remote control or by setting VIDEO in the INPUT SELECT menu.
For details, see “The INPUT SELECT Menu” on page 44 (EN).
- Set the SINGLE/SECOND/OTHER select switch on the switcher to SINGLE.

Using the Signal Interface Switcher

When the switcher is connected to the projector using both the SIC-M or CCQ-BRS connecting cable and the 5BNC cables (5BNC mode 1)

When you connect both the video and RGB signal input sources to the switcher, use the SIC-M or CCQ-BRS connecting cable and the BNC cables for connection between the projector and switcher.

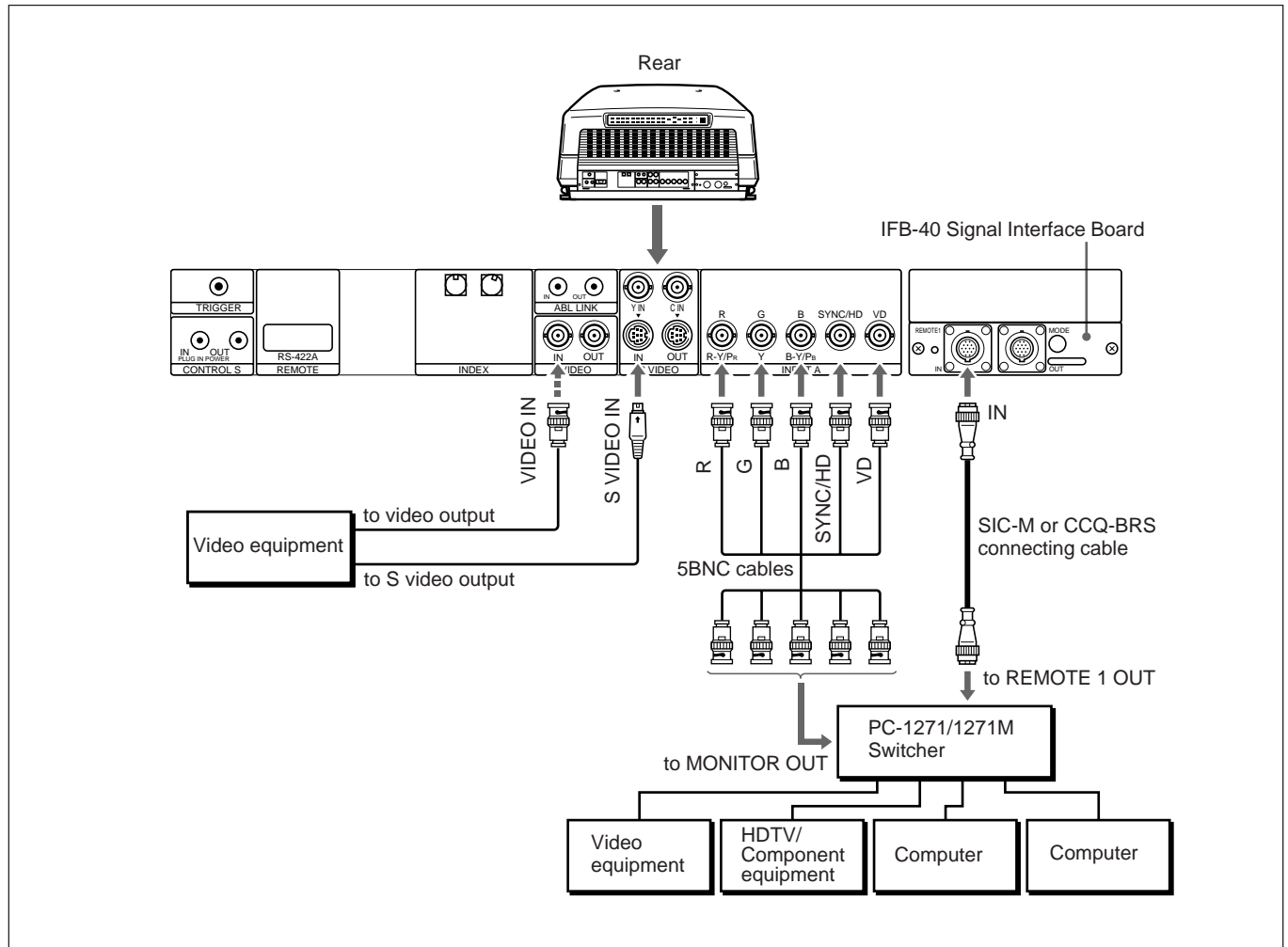

Notes

- Insert the female and male plugs of the SIC-M or CCQ-BRS cable correctly.
- You can extend the SIC-M or CCQ-BRS cable up to 50 m.
- The video signal input to the signal interface board installed to the INPUT B section should not exceed 70 MHz. When projecting the video signal which exceeds 70 MHz, connect the signal source to the INPUT A connectors using the 5BNC cables.

Setting up

- Set INPUT-A to RGB and 5BNC MODE to ON in the SET SETTING menu.
For details, see "The SET SETTING Menu" on page 50 (EN).
- Select VIDEO or S VIDEO by pressing the INPUT SELECT keys on the remote control or by setting VIDEO in the INPUT SELECT menu.
For details, see "The INPUT SELECT Menu" on page 44 (EN).
- Set the SINGLE/SECOND/OTHER select switch on the switcher to SINGLE.

When the switcher is connected to the projector using the 5BNC cables (5BNC mode 2)

When the switcher to be connected is more than 50 m away from the projector, or the SIC-M or CCQ-BRS cable cannot be used for the connection between the projector and switcher, connect the RGB signal sources to the switcher and the video signal sources to the projector.

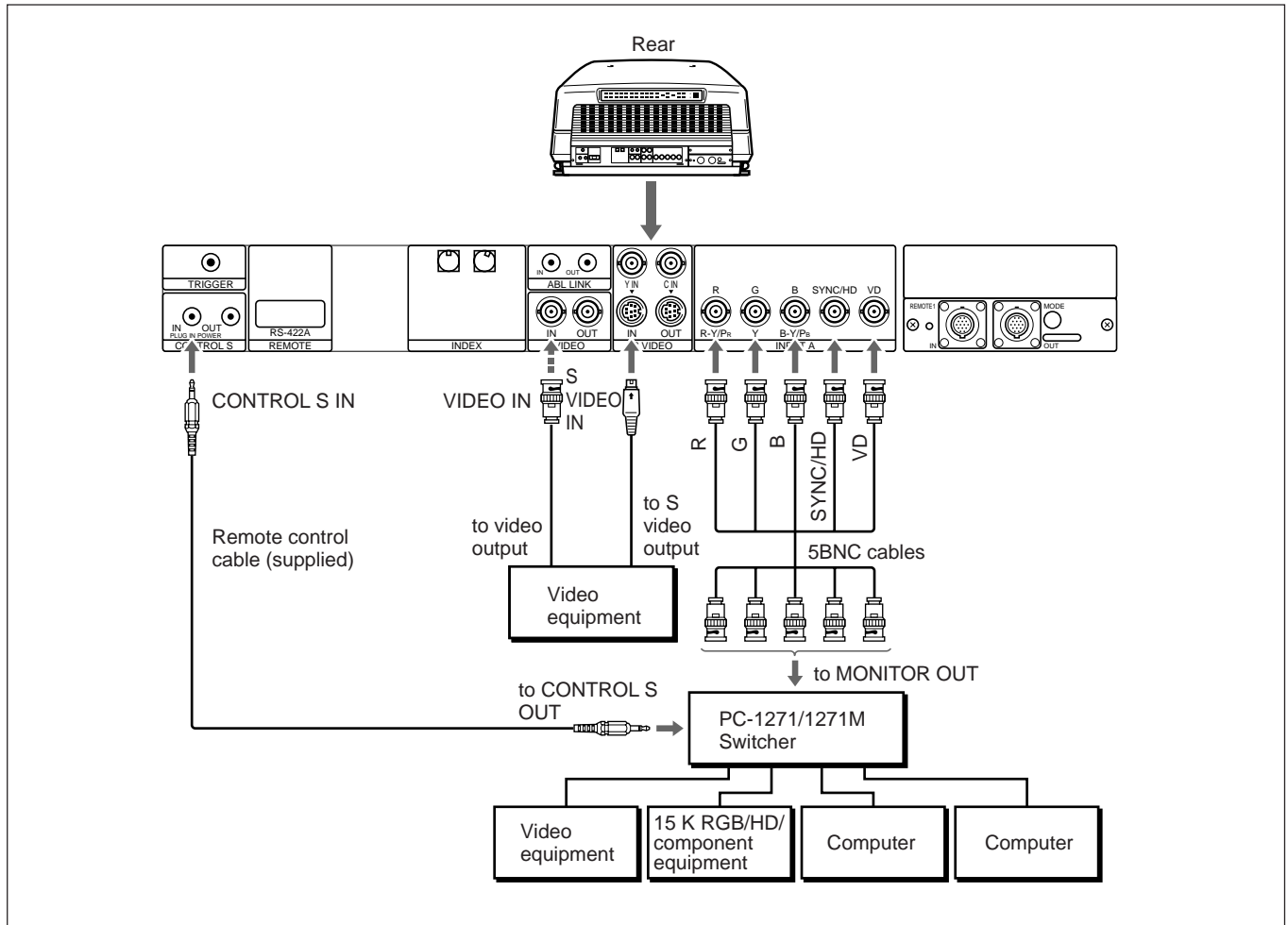

Setting up

- Set INPUT-A to RGB and 5BNC MODE to ON in the SET SETTING menu.
For details, see “The SET SETTING Menu” on page 50 (EN).
- Select VIDEO or S VIDEO by pressing the INPUT SELECT keys on the remote control or by setting VIDEO in the INPUT SELECT menu.
For details, see “The INPUT SELECT Menu” on page 44 (EN).
- Set the SINGLE/SECOND/OTHER select switch on the switcher to SINGLE.
- When the HDTV signal is input to the switcher, set the output of the connected equipment or the IFB-1301 Signal Interface Board installed to the switcher to GBR OUT.
- When the component signal is input to the switcher, set the output of the connected equipment or the IFB-1200 Signal Interface Board installed to the switcher to RGB OUT.

Using the Signal Interface Switcher

When two signal interface switchers are connected

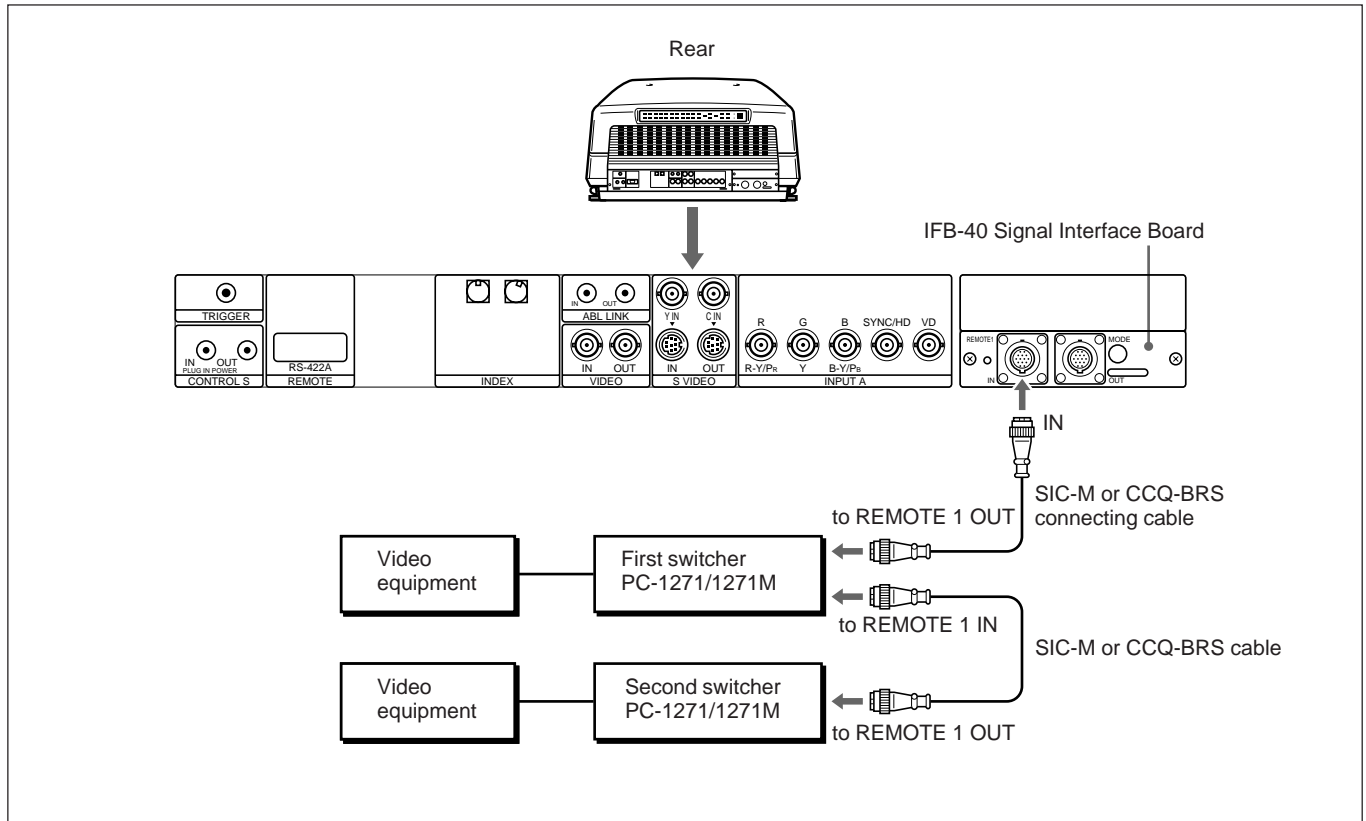

Notes

- Insert the female and male plugs of the SIC-M or CCQ-BRS cable correctly.
- You can extend the SIC-M or CCQ-BRS cable between the projector and the switcher up to 50 m.
- The video signal input to the signal interface board installed to the INPUT B section should not exceed 70 MHz.

Setting up

- Set the SINGLE/SECOND/OTHER select switch on the first switcher to SINGLE.
- Set the SINGLE/SECOND/OTHER select switch on the second switcher to SECOND.

Connecting Multiple Projectors

When connecting multiple projectors, you can project the multi-screen picture.

When the projectors are connected using the SIC-M or CCQ-BRS cable

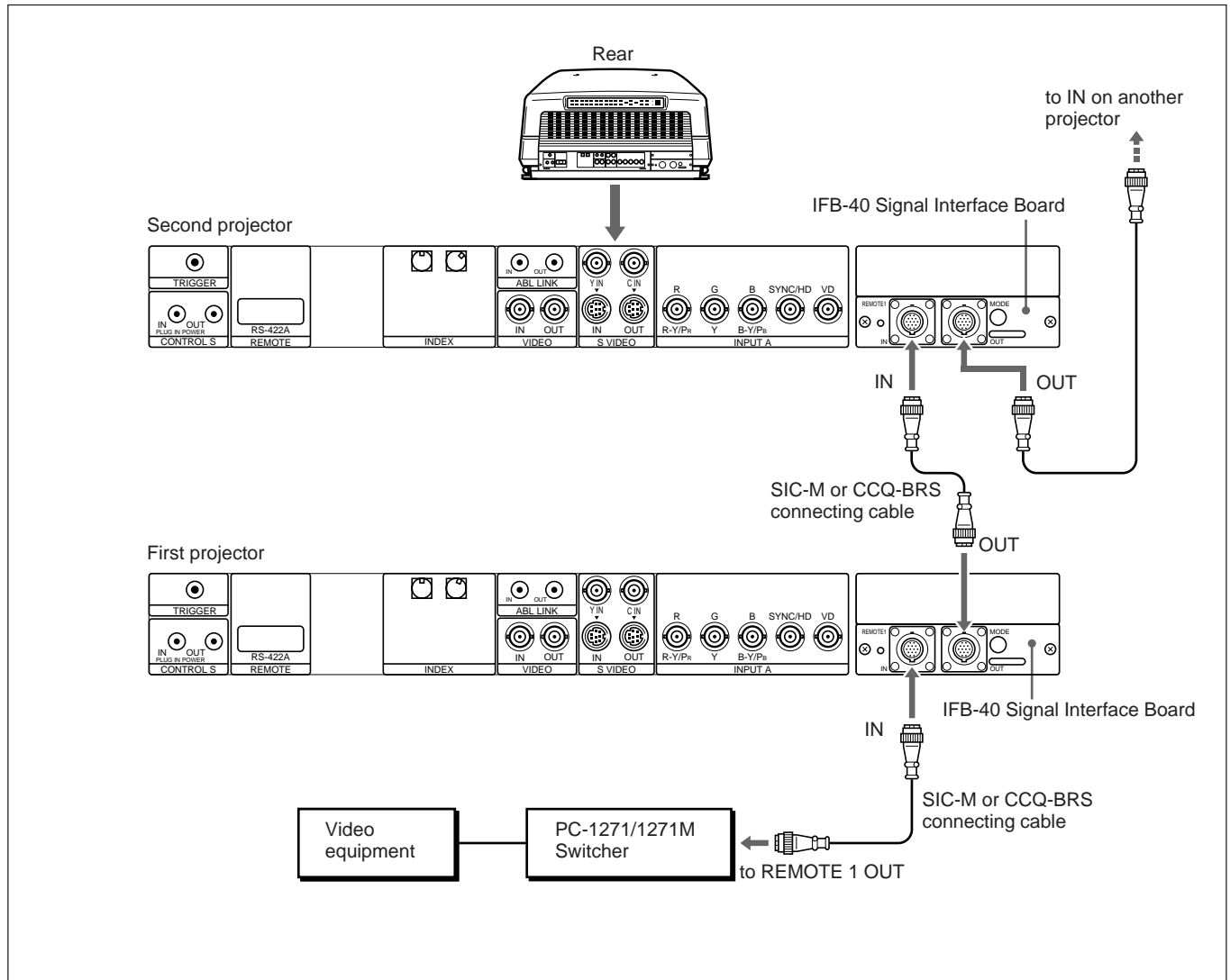

Notes

- Insert the female and male plugs of the SIC-M or CCQ-BRS cable correctly.
- You can extend the SIC-M or CCQ-BRS cable between the projector and the switcher up to 50 m.
- The video signal input to the signal interface board installed to the INPUT B section should not exceed 70 MHz.

Setting up

- Set the SINGLE/SECOND/OTHER select switch on the switcher to SINGLE.
- To control the projectors using the index number, set the sequential number from 01 to 08 on each projector using the INDEX NO. switches on the rear panel.

Connecting Multiple Projectors

When the projectors are connected using both the SIC-M or CCQ-BRS cable and the 5BNC cables

When you connect both the video and RGB signal input sources to the switcher, connect each projector to the switcher using both the SIC-M or CCQ-BRS connecting cable and the 5BNC cables. Use the IFU-1271/1271M Signal Interface Unit.

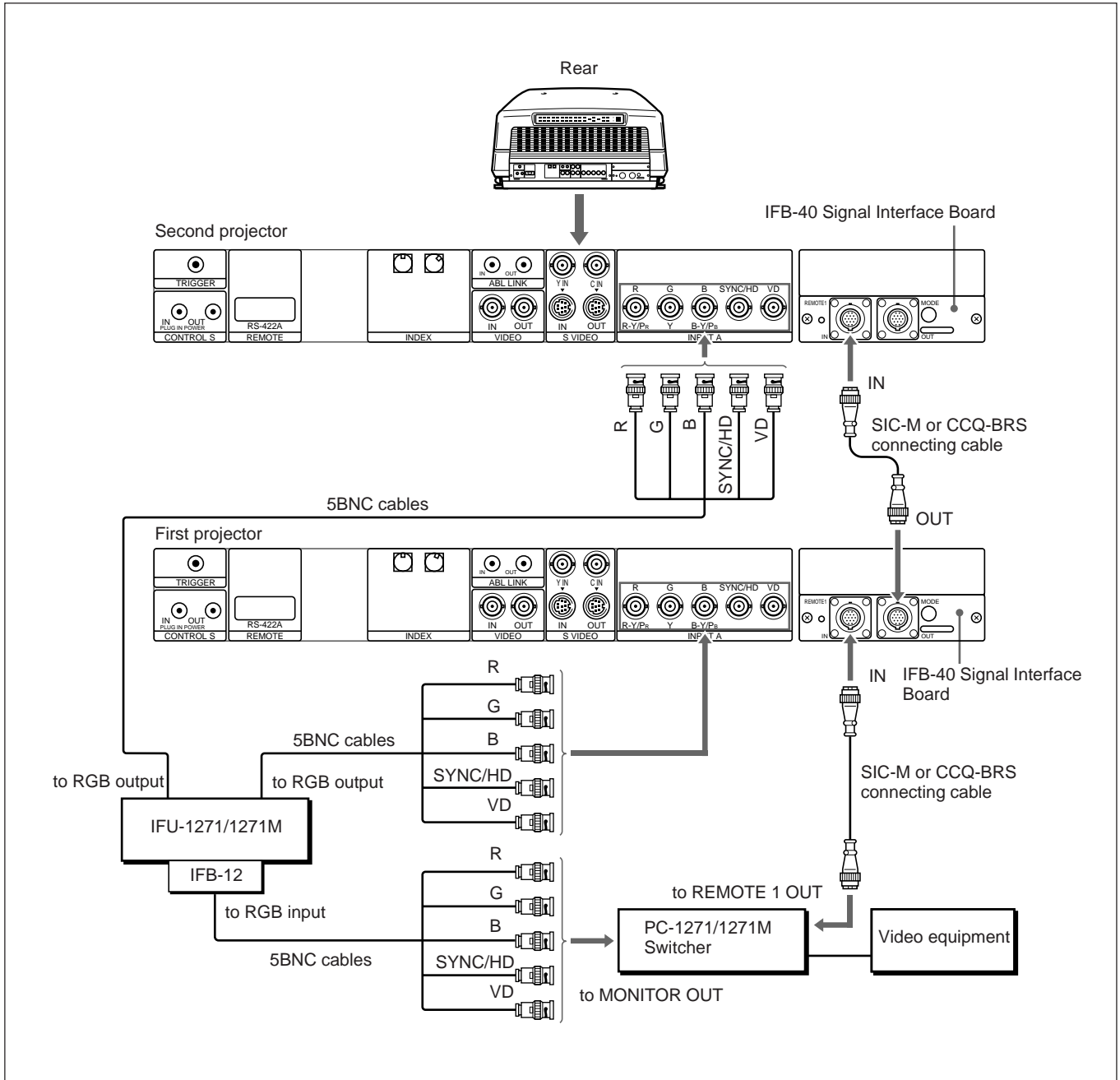

Notes

- Insert the female and male plugs of the SIC-M or CCQ-BRS cable correctly.
- You can extend the SIC-M or CCQ-BRS cable between the switcher and the first projector up to 50 m.
- The video signal input to the signal interface board installed to the INPUT B section should not exceed 70 MHz. When projecting the video signal which exceeds 70 MHz, connect the signal source to the INPUT A connectors using the 5BNC cables.

Setting up

- Set INPUT-A to RGB and 5BNC MODE to ON in the SET SETTING menu.
For details, see “The SET SETTING Menu” on page 50 (EN).
- Set the SINGLE/SECOND/OTHER select switch on the switcher to SINGLE.
- To control the projectors using the index number, set the sequential number from 01 to 08 on each projector using the INDEX NO. switches on the rear panel.
- Set the MODE selector on the IFB-40 installed to the first projector to the appropriate position according to the length of the SIC-M or CCQ-BRS cable between the first and second projectors.
For details, see “Location and Function of Connectors” on page 23 (EN).



Connecting Multiple Projectors

Using the Linked ABL Function

What is linked ABL function?

The ABL (Automatic Brightness Limiter) function is incorporated with the projector. The ABL function prevents CRT burn by controlling the brightness of the screen if it becomes too high.

If you connect the ABL LINK jacks of each projector when connecting multiple projectors to display a multi-screen, the ABL functions on all projectors once the ABL functions on any one projector. The linked ABL function allows the multi-screen's brightness uniform.

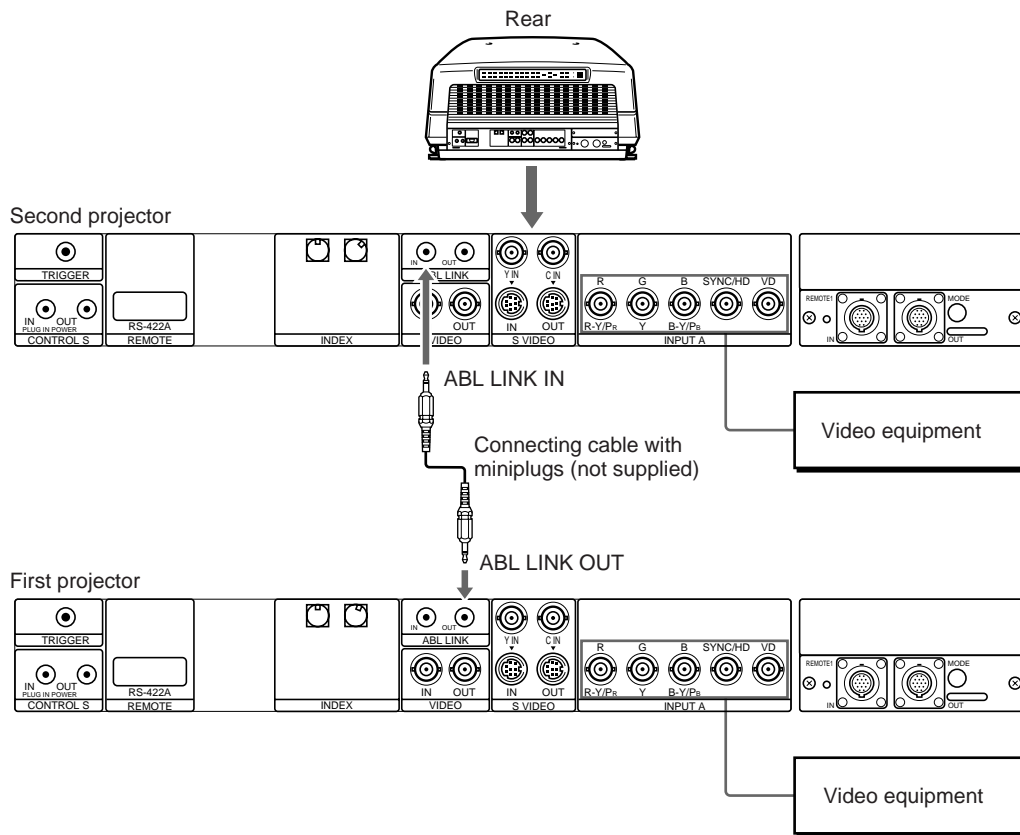

Setting up

Set ABL LINK in the ABL LINK menu to ON.

For details, see "The ABL LINK Menu" on page 56 (EN).

Adjusting the ABL LINK

- 1** Set the remote control to the service adjustment mode.
For details, see "Preparation" on page 37 (EN).
- 2** Set the CONTRAST levels of all projectors to the same level.
- 3** Adjust the brightness of each projector to make its black level uniform.
- 4** Input an external signal to display the 1/16 window pattern.
- 5** Display the ABL LINK menu, select SUB CONTRAST with the **▲** or **▼** key, then press the ENTER key.
For details, see "The ABL LINK Menu" on page 56 (EN).

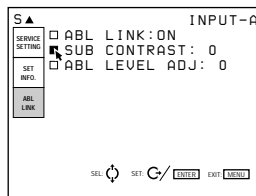

- 6** Press the **▲** or **▼** key to adjust the projector so that the brightness looks the same as that of the darkest projector, then press the ENTER key.

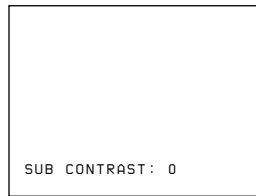

- 7** Repeat steps **4** to **6** on each projector so that the brightness of all projectors looks the same.
- 8** Input an external signal to display the all white pattern.
- 9** Select ABL LEVEL ADJ in the ABL LINK menu, then press the ENTER key.
- 10** Press the **▲** or **▼** key to adjust the projector so that the brightness looks the same as that of the darkest projector, then press the ENTER key.

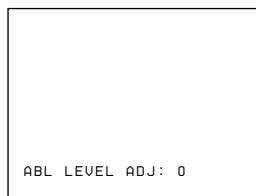

- 11** Repeat steps **8** to **10** on each projector so that the brightness of all projectors looks the same.
- 12** Set ABL LINK in the ABL LINK menu to ON, then press the ENTER key.
If the ABL functions on any one projector, the brightness of all projectors becomes uniform.

Warm-up before adjustment

Before adjusting the registration, make sure to turn on the projector and allow it to warm up for 20 minutes.

The projector is designed with a warm-up period of about 20 minutes after turning on the power. During this period, it displays a white screen with the message shown below. 35 seconds after the warm-up starts, the message will disappear temporarily and will appear subsequently for 5 seconds every 30 seconds.

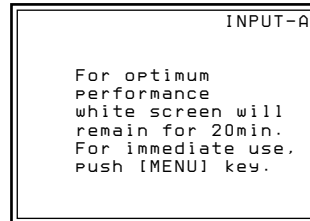

Press the MENU key to cancel the warm-up, if you wish to see the picture immediately.

You may also set the projector for a shorter, longer or no warm-up period. For details, see "Changing the Initialization Period" on page 104 (EN).

Adjustment procedures

Perform each adjustment with the supplied remote control before connecting to the external equipment. After the adjustment, save the data. Next, perform fine adjustment for each input signal connected to the projector.

Follow the procedure below.

- ① Prepare the remote control. (page 37 (EN))
↓
- ② Set the remote control to the service adjustment mode. (page 37 (EN))
↓
- ③ Adjust roughly without input signal. (pages 62 (EN) to 89 (EN))
↓
- ④ Save the adjustment data as the standard data. (page 90 (EN))
↓
- ⑤ Adjust fine for each input signal. (pages 91 (EN) to 97 (EN))
↓
- ⑥ Activate the memory protection of the remote control. (page 102 (EN))
↓
- ⑦ Adjust the picture. (page 103 (EN))

For Remote Control

All adjustments, except focusing the lens and adjusting flapping of the lens, can be made with the supplied remote control. Normally, the adjustment keys on the remote control are inoperable to prevent accidental adjustments. Cancel the protection before adjusting. Since the remote control uses infrared, you can use it without a wire. However, in order to correctly control the projector, you should connect the remote control to the projector with the supplied remote control cable.

Preparation

- 1** Insert three of the supplied AA size batteries (R6) with the polarities lined up correctly.
For details, see "Battery installation" on page 38 (EN).
- 2** Connect the remote control to the projector.
See "Connecting the remote control to the projector" on page 39 (EN).
- 3** Make sure that the COMMAND ON/OFF switch on the remote control is set to ON.
- 4** Turn on the MAIN POWER switch on the projector, and then press the POWER ON key on the remote control.
- 5** Open the panel cover of the adjustment keys.

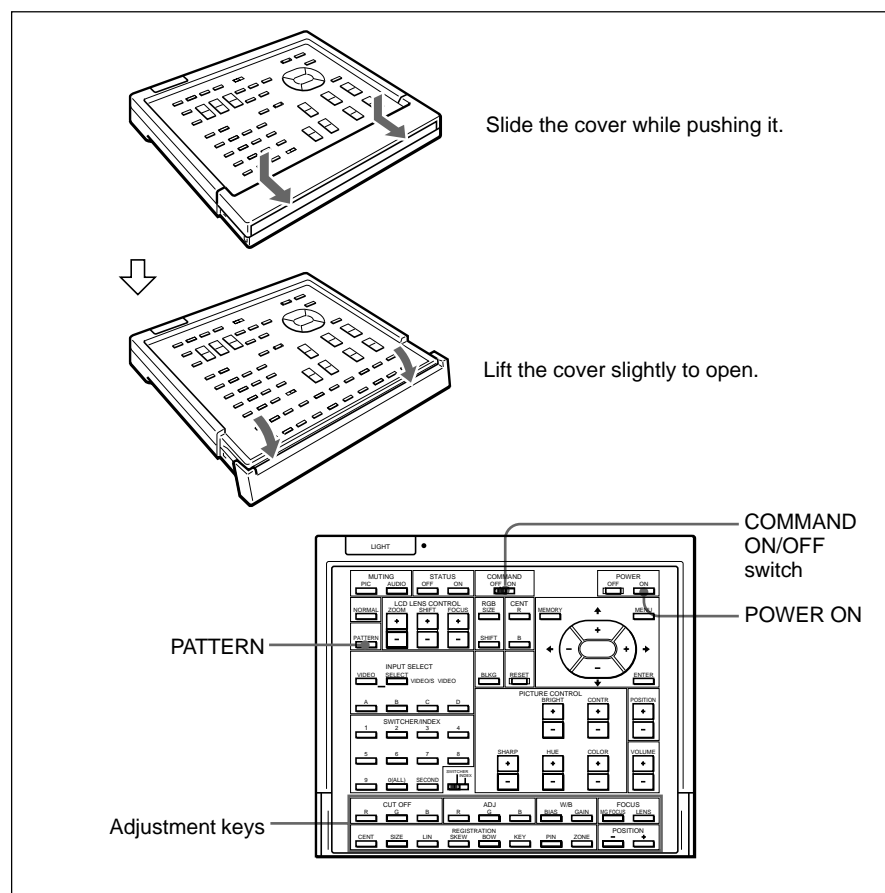

- 6** Press the keys in the following order:
ENTER → ENTER → ▲ → ▼ → ENTER

The following display appears.

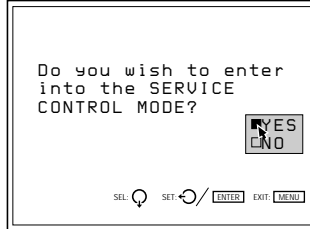

- 7** Press the ▲ or ▼ key to select YES, then press the ENTER key.

The protection on the adjustment keys is removed and the service adjustment keys are enabled (service adjustment mode).

After the adjustment, reactivate the protection.

For details, see "Protecting the Setting" on page 102 (EN).

Notes for wireless remote control operation

- Be sure that there are no obstructions between the remote control and the projector.
- Operating range is limited. The shorter the distance between the remote control and the projector, the wider the angle in which the remote control can control the projector.

Battery installation

- 1** Push to open the lid.

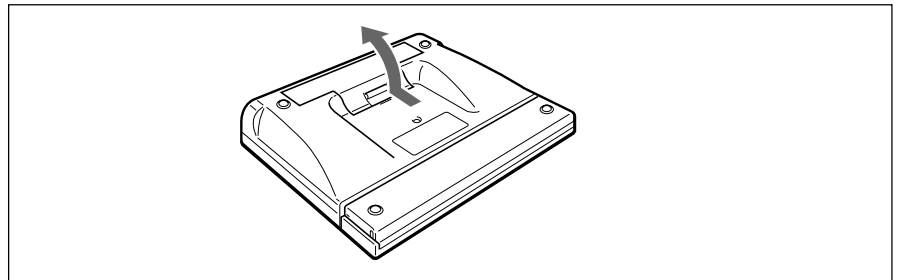

- 2** Install three size AA (R6) batteries (supplied) with the correct polarity.

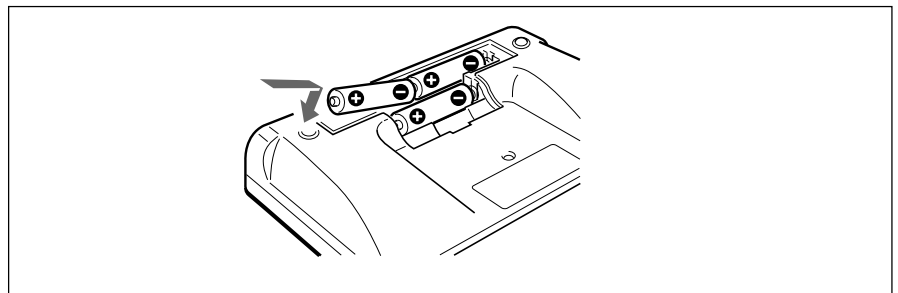

3 Replace the lid.

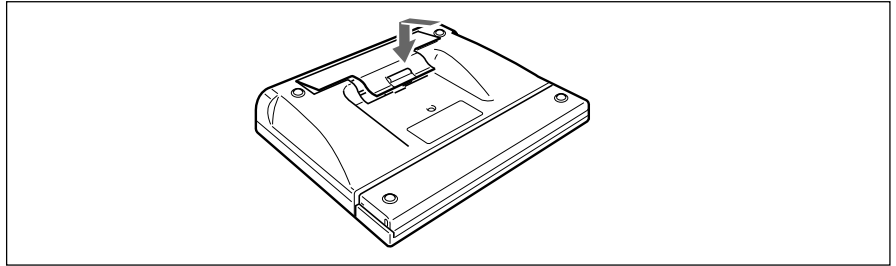

Notes on batteries

- If the projector does not operate properly, the batteries might be worn out. Replace all three of them with new ones.
- The life of the batteries depends on frequency of usage and how often you use the LIGHT button. If they are worn out quickly, replace them with new alkaline batteries.
- To avoid damage from possible battery leakage, remove the batteries when the remote control will not be used for a long time.

Connecting the remote control to the projector

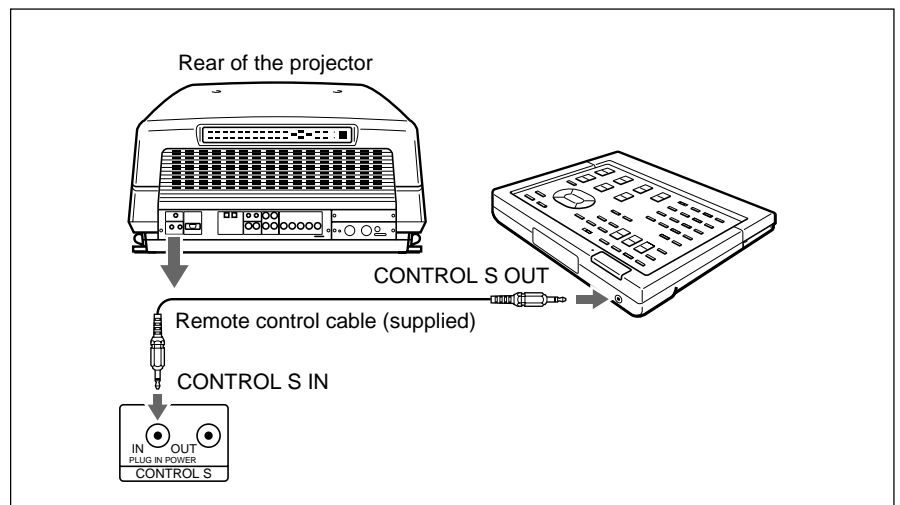

Note

When you connect the remote control to the projector as mentioned above, the remote control detector of the projector does not function. For wireless operation, be sure to disconnect both plugs from the projector and the remote control.

Keys on the Remote Control

Notes

- The VOLUME +/- 14, MG FOCUS 15, FOCUS LENS 16, INPUT SELECT C and D 24, AUDIO MUTING 28 and LCD LENS CONTROL 29 keys do not function with this projector.
- The W/B BIAS/GAIN 18, REGISTRATION 19, ADJ R/G/B 20 and CUT OFF R/G/B 21 keys function only in service adjustment mode.

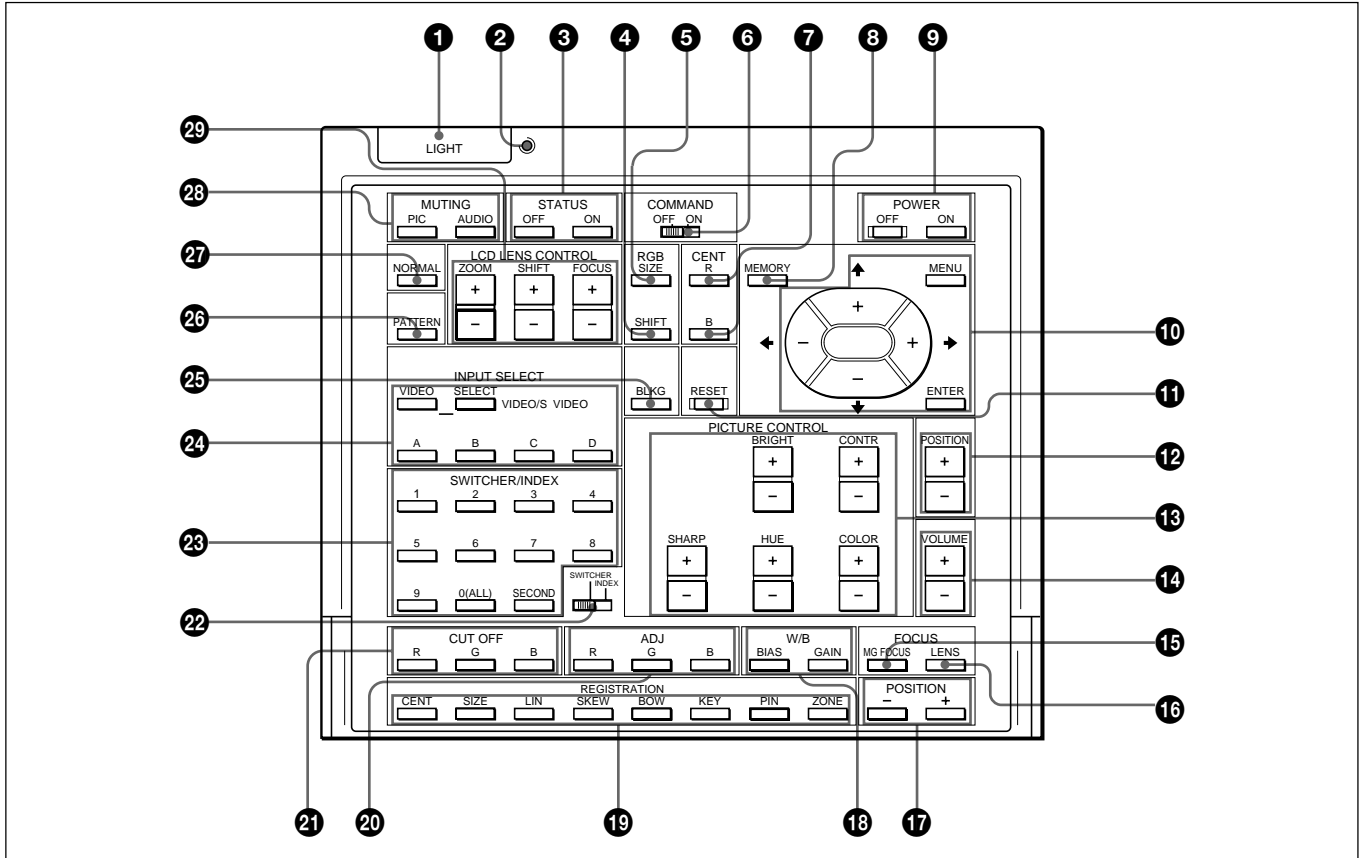

Before adjustment

1 LIGHT button

Illuminates the key indicators when the COMMAND switch 6 is set to ON. If the COMMAND switch is set to OFF, only the COMMAND switch is illuminated.

The key indicators turn off if you press the LIGHT button again.

If you do not press any key for more than 30 seconds, the indicators also turn off automatically.

When the remote control is connected to the CONTROL S IN/PLUG IN POWER jack of the projector via the remote control cable, the power is supplied to the remote control from the projector.

2 Transmission indicator

Lights each time you press a key. If it does not light, replace the batteries with new ones.

3 STATUS ON/OFF key

Press OFF to eliminate the on-screen display. Press ON to restore the on-screen display.

Note

The menus and warning messages appear even if the OFF key is pressed.

4 RGB SHIFT key

Enters the shift adjustment mode for the input signal. Next adjust the position of the picture using the four arrow keys. The picture shifts in the direction of the arrow on the pressed key.

Press the MEMORY key **8** to store the adjusted value and display the adjusted picture.

5 RGB SIZE key

Enters the size adjustment mode for the input signal. Next adjust the size of the picture using the four arrow keys.

- ← : to reduce horizontal size
- : to expand horizontal size
- ↑ : to expand vertical size
- ↓ : to reduce vertical size

Press the MEMORY key **8** to store the adjusted value and display the adjusted picture.

6 COMMAND ON/OFF switch

No keys on the remote control except the LIGHT key **1** function when this switch is set to OFF. This saves battery power.

7 CENT R/B keys

Enter the centering adjustment mode of the red and blue.

R: Press to enter the red centering adjustment mode.
B: Press to enter the blue centering adjustment mode.
 Perform the centering adjustment using the four arrow keys.

8 MEMORY key

Stores various adjusted data into memory.

9 POWER ON/OFF keys

Turn on and off the projector when the MAIN POWER switch on the projector is set to ON.

10 Menu operation keys

Used for various adjustment functions and for menu operations.

MENU: Displays the main menu. Press it again to turn off the menu.

Arrow keys: Adjusts the value or selects the item in the menu.

ENTER: Stores the settings in the menu.

11 RESET key

Resets the adjusted levels to the factory preset or service adjusted levels.

12 POSITION +/- keys

Select the position to be adjusted on the screen in focus, registration or blanking adjustment mode.

Also, set V SHIFT to WIDE or NARROW in the RGB input signal's SHIFT adjustment mode.

13 PICTURE CONTROL keys

Adjust the picture conditions: CONTR (contrast), BRIGHT (brightness), COLOR, HUE and SHARP (sharpness).

14 VOLUME +/- keys

These keys do not function with this projector.

15 MG FOCUS key

This key does not function with this projector.

16 FOCUS LENS key

This key does not function with this projector.

17 POSITION +/- keys

Function the same as the POSITION +/- **12** keys. Select the position to be adjusted on the screen in focus, registration or blanking adjustment mode.

18 W/B (white balance) keys

Enter the white balance adjustment mode.

BIAS: Adjusts cut off.

GAIN: Adjusts drive.

19 REGISTRATION keys

CENT/SIZE/LIN/SKEW/BOW/KEY/PIN/ZONE

Select the desired item for registration adjustment with each key, then adjust the item with the arrow keys.

For details, see "Keys for Adjusting" on page 70 (EN).

20 ADJ R/G/B (adjust red/green/blue) keys

Select color to be adjusted when adjusting the focus, registration and white balance adjustments.

R: Red signal

G: Green signal

B: Blue signal

21 CUT OFF keys

Select the color to be turned off when adjusting the registration. Press again to turn on the color.

R: Red signal

G: Green signal

B: Blue signal

For Remote Control

22 SWITCHER/INDEX select switch

Selects the function of the SWITCHER/INDEX keys. Set to SWITCHER to select the input from the PC-1271/1271M Signal Interface Switcher. Set to INDEX to assign the index number of each projector when multiple projectors are used.

23 SWITCHER/INDEX keys

When the SWITCHER/INDEX select switch is set to SWITCHER

When the PC-1271/1271M switcher (not supplied) is connected to the projector, press a number key (1 – 8) to select the input from the switcher. The number key 9 does not function.

To select the input from the second switcher (when the SINGLE/SECOND/OTHER switch on the switcher is set to SECOND), press a number key between 1 and 8 within two seconds after pressing the SECOND key.

When the SWITCHER/INDEX select switch is set to INDEX

When multiple projectors are connected, select the index number, which is set with the INDEX NO. switch on the rear panel, of the projector to be adjusted. Press a number key (1 – 9) to designate the index number, then press the ENTER key. When adjusting all the projectors simultaneously, press the 0 (ALL) key, then the ENTER key.

24 INPUT SELECT keys

Select the input signal.

VIDEO: The signal input from the VIDEO IN or S VIDEO IN (or Y/C IN) connectors

SELECT VIDEO/S VIDEO: Selects the signal input from the VIDEO IN or S VIDEO IN (or Y/C IN) connectors after pressing the VIDEO key.

A: The RGB, component or HDTV signal input from the INPUT A connectors

B: The signal input from the INPUT B section when the optional interface board other than the IFB-40 is installed

C, D: These keys do not function with this projector.

Note

To switch the input signal from the INPUT A or INPUT B to the S VIDEO IN (or Y/C IN) connectors, first press the VIDEO key, then press the SELECT VIDEO/S VIDEO key.

25 BLKG (blanking) key

Enters the blanking adjustment mode.

You can adjust the blanking with the four arrow keys. For details, see “Blanking Adjustment” on pages 93 (EN) and 95 (EN).

26 PATTERN key

Displays the internal test patterns of the projector.

Each press of the key advances the test pattern sequentially.

In the focus, registration or white balance adjustment mode, only the test patterns suitable for the adjustment will be displayed.

For details, see “Test Patterns” on page 58 (EN).

27 NORMAL key

Erases the test pattern or cancels the various adjustment modes.

28 MUTING keys

PIC (Picture): Cuts off the picture. To restore the picture, press the key again.

AUDIO: This key does not function with this projector.

29 LCD LENS CONTROL keys

These keys do not function with this projector.

Using the MENU

The projector is equipped with an on-screen menu for making various adjustments and settings.

The language used in the menu can be changed to French, German, Italian, Spanish, Japanese or Chinese.

For details, see "LANGUAGE" on page 51 (EN).

Basic Menu Operation

- 1 Press the MENU key.
The menu display appears.
The menu presently selected is highlighted in blue.

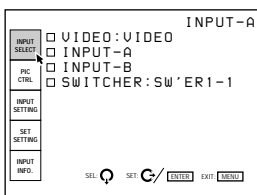

- 2 Use the ↓ or ↑ keys to select a menu, then press the → key or the ENTER key.
The selected menu appears.
The setting items that are indicated in white cannot be selected.

Menu items Setting items

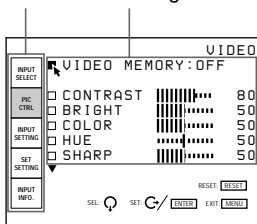

- 3 Use the ↓ or ↑ keys to select a setting item, then press the → key or the ENTER key.
The adjustment menu or the setting menu (pop-up menu) appears.

If there are two or more pages for a menu

The ▼ indication appears below the bottom item. To go to the next page, move the cursor to the bottom item with the ↓ key, then press the ↓ key. To go back to the previous page, move the cursor to the top item with the ↑ key, then press the ↑ key.

- 4 Make adjustment or setting on the menu.

To change the adjustment level

To increase the level, press the ↑ or → key.

To decrease the level, press the ↓ or ← key.

Then press the ENTER key to store the level. The original screen is restored.

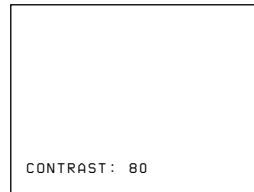

To select an item

Use the ↓ or ↑ key to select an item in a pop-up menu, then press the ← key or the ENTER key. The selected setting is stored and the pop-up menu disappears.

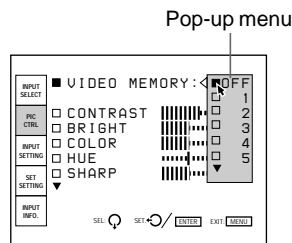

For details on setting individual items, see the relevant menu pages.

To clear the menu display

Press the MENU key.

The menu display also disappears automatically if no key is pressed for about one minute.

To reset the settings that have been adjusted

Press the RESET key. "Reset complete!" appears on the screen and the settings appearing on the screen will be reset to the factory preset or service adjusted levels.

Memory of the settings

The settings in the menus are automatically stored in the projector memory. You can also store the settings by pressing the MEMORY key.

Before adjustment

Using the MENU

The INPUT SELECT Menu

The INPUT SELECT menu is used for selecting the input signal.

Items that can be selected are highlighted in green. You cannot select the items indicated in white.

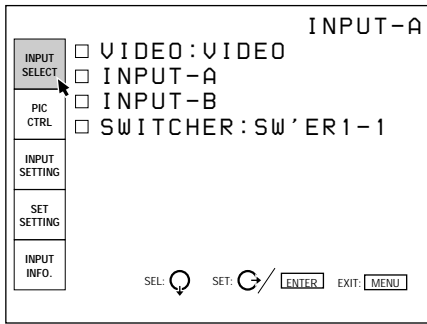

Before adjustment

VIDEO

Selects signal input from the VIDEO IN or S VIDEO IN (or Y/C IN) connectors.

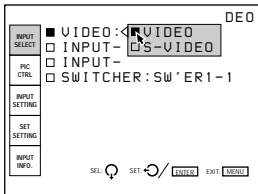

Select VIDEO or S-VIDEO in the pop-up menu.

INPUT-A

Selects signal input from the INPUT A connectors.

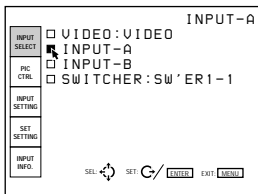

Notes

- When the INPUT A connectors are connected to the PC-1271/1271M Switcher with the 5BNC cables, INPUT-A cannot be selected.
- If the setting of INPUT-A in the SET SETTING menu is incorrect, the picture may be distorted.
For details, see page 50 (EN).

INPUT-B

Selects signal input from the connectors on the optional signal interface board installed to the INPUT B section.

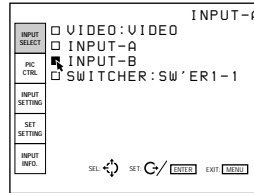

Notes

- When the PC-1271/1271M Signal Interface Switcher is connected to the projector via the IFB-40 Signal Interface Board installed to the INPUT B section, INPUT-B cannot be selected.
- If the setting of INPUT-B in the SET SETTING menu is incorrect, the picture may be distorted.
For details, see page 50 (EN).

SWITCHER

When the PC-1271/1271M Signal Interface Switcher is connected to the projector, selects signal input from the switcher.

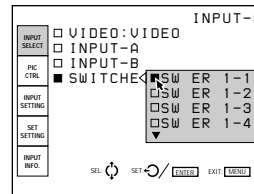

You can select SW'ER1-1 to SW'ER2-8 in the pop-up menu. They are always displayed in green even when no signal is input.

Note

SWITCHER can be selected only when the IFB-40 Signal Interface Board is installed to the INPUT B section, or when 5BNC MODE in the SET SETTING menu is set to ON.

The PIC CTRL (Picture Control) Menu

The PIC CTRL menu is used for adjusting the picture. Items that can be adjusted are highlighted in green. You cannot select the items indicated in white.

Page 1

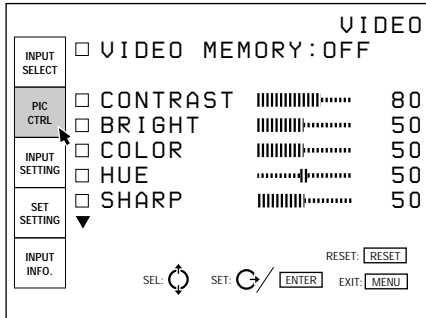

Page 2

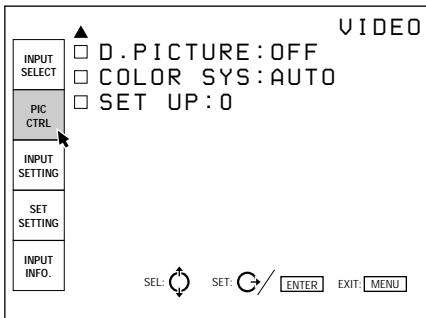

VIDEO MEMORY

Selects a memory number of the adjusted picture levels.

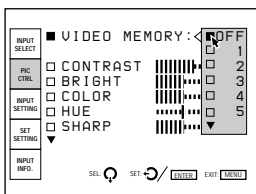

Select a number from 1 to 10 in the pop-up menu, then the picture levels that have been adjusted will be stored in the number of the projector's memory.

If you want to use the data at the factory preset levels, select OFF.

The items to be stored in the VIDEO MEMORY are shown in the table of the memory architecture under "Input memory" (except for the items, "clamp position" and "registration"). (page 99)

CONTRAST

Adjusts the picture contrast.



The higher the setting, the greater the contrast.
The lower the setting, the lower the contrast.

BRIGHT (brightness)

Adjusts the picture brightness.



The higher the setting, the brighter the picture.
The lower the setting, the darker the picture.

COLOR

Adjusts color intensity.



The higher the setting, the greater the intensity.
The lower the setting, the lower the intensity.

HUE

Adjusts skin tones.

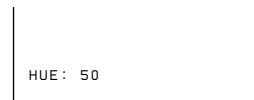

At high settings, the picture becomes greenish.
At low settings, the picture becomes purplish.

SHARP (sharpness)

Adjusts the picture sharpness.



The higher the setting, the sharper the picture.
The lower the setting, the softer the picture.

Using the MENU

D. (Dynamic) PICTURE

Emphasizes the black of the composite video, S video (Y/C) or component signal.

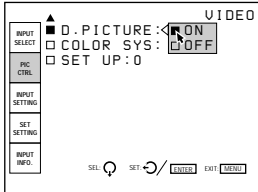

ON: Emphasizes the black to produce a bolder “dynamic” picture.

OFF: Reproduces the dark portions of the picture accurately, in accordance with the source signal.

COLOR SYS (System)

Selects the color system of the composite video or S video (Y/C) signal.

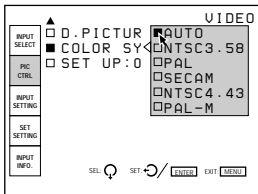

Normally, set to AUTO.

If the picture is distorted or colorless, select the color system according to the input signal.

SET UP

Changes the set up level (standard black level) to 0 IRE or 7.5 IRE according to the NTSC source signal.

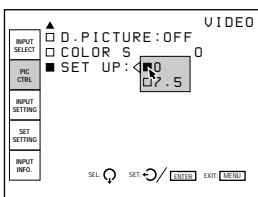

0 IRE: Normally, set to this position.

7.5 IRE: Set to this position when the black color is too light.

Input signals and adjustable/setting items

Item	Input signal			
	Video or S video (Y/C)	Component	HDTV	RGB
CONTRAST	Y	Y	Y	Y
BRIGHT	Y	Y	Y	Y
COLOR	Y	Y	Y	N
HUE	Y (NTSC _{3.58} / NTSC _{4.43} system only)	N	Y	N
SHARP	Y	Y	Y	N
D. PICTURE	Y	Y	N	N
COLOR SYS	Y	N	N	N
SET UP	Y (NTSC _{3.58} / NTSC _{4.43} system only)	N	N	N

Y: Adjustable/can be set

N: Not adjustable/cannot be set

The INPUT SETTING Menu

The INPUT SETTING menu is used to adjust the input signal.

Items that can be adjusted are displayed in green. You cannot select the items indicated in white.

Page 1

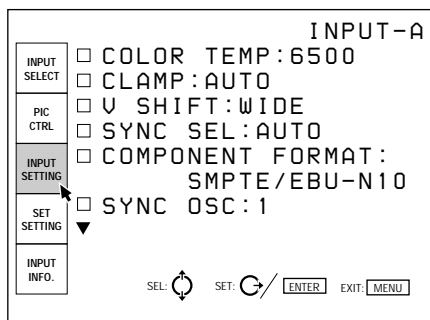

Page 2

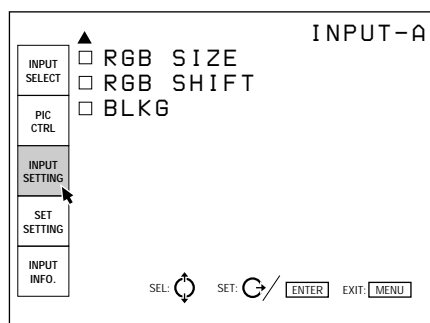

COLOR TEMP (Temperature)

Selects the appropriate color temperature according to your application and the input source signal.

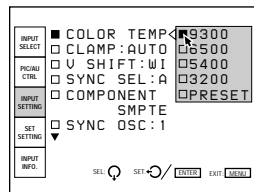

If you wish to make the color of a particular input signal uniform to that of a color monitor, select PRESET, then adjust the white balance.

For details, see “Adjusting the White Balance” on page 96 (EN).

CLAMP

Corrects the luminance of the input picture.

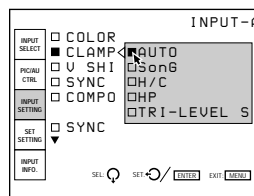

CLAMP is used as a standard for setting the black level of a picture correctly. The standard position of the clamp depends on the kind of sync signal being used. Normally, the projector CPU judges the signal and sets the position automatically. However, the CPU can misjudge the signal because of noise. If the luminance of the picture seems to be incorrect, the clamp position may need to be changed.

AUTO: Automatic setting mode. Normally set to this position.

SonG: Set to this position if the black seems too light or greenish.

H/C: Set to this position if the picture is too dark or luminance is unstable.

HP: If the luminance is still incorrect after changing to the SonG or H/C position, set to this position and perform the H-SHIFT adjustment.

TRI-LEVEL S: Set to this position if the picture is dark when using the tri-level sync.

Note

If the luminance is still incorrect after changing the clamp setting, check the input signal and the connections.

Using the MENU

V (Vertical) SHIFT

Sets the adjustable range of the vertical shift of the input signal.

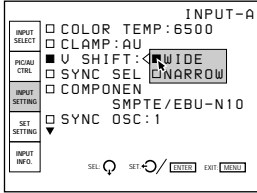

WIDE: Normally, set to this position (factory preset).

NARROW: When some signal such as a superimposed signal with unstable vertical sync. signal is input, the picture may be distorted vertically. In this case, set to this position. Adjustable range in the lower direction will become narrow.

Note

When the video, S video or component signal is input, V SHIFT is fixed to NARROW.

SYNC SEL (select)

Selects the sync signal.

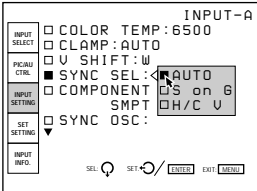

AUTO: Automatic setting mode. Normally set to this position.

SonG: Set to this position if you project the picture using the sync on G signal.

H/C V: Set to this position if you project the picture using the external sync signal.

When an HDTV signal is input

You can select the items below instead of the above items.

INT: Set to this position when using the internal sync signal.

EXT (C): Set to this position when using the external composite sync signal.

EXT (HV): Set to this position when using the external horizontal/vertical sync signal.

COMPONENT FORMAT

Selects the format of the component input signal.

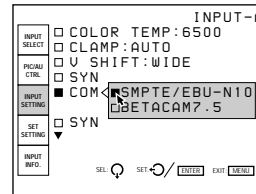

SMPT/EBU-N10: Set to this position if the input signal is the SMPT or EBU-N10 format component signal.

BETACAM7.5: Set to this position if the input signal is the Betacam format component signal.

SYNC OSC (oscillation)

Normally, set to 1. When synchronization is distorted according to the type of the input signal, set to 2.

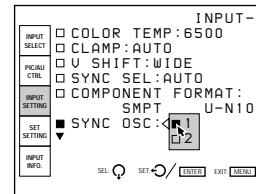

RGB SIZE

Adjusts the picture size of the input signal.

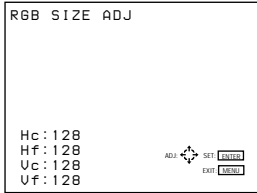

Use the ◀ or ▶ key to adjust the horizontal size.

Use the ▲ or ▼ key to adjust the vertical size.

Hc and Hf show the size adjustment levels for the horizontal direction and Vc and Vf show those for the vertical direction. The higher the setting level, the greater the picture size.

RGB SHIFT

Adjusts the picture position of the input signal.

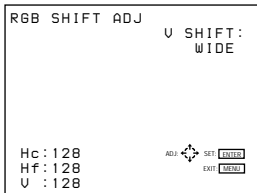

Use the ◀ or ▶ key to adjust the horizontal position.

Use the ▲ or ▼ key to adjust the vertical position.

Hc and Hf show the shift adjustment levels for the horizontal direction and V shows the level for the vertical direction.

BLKG (Blanking)

Cuts off the excess parts if the displayed picture is larger than the screen.

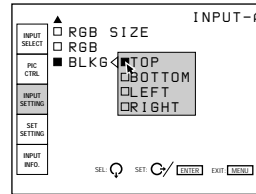

Select the part to be adjusted among TOP, BOTTOM, LEFT and RIGHT, then press the ▶ key or the ENTER key to display the blanking adjustment screen.

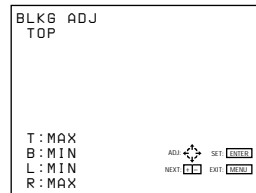

Use the ▲ or ▼ key to adjust the TOP and BOTTOM parts.

Use the ◀ or ▶ key to adjust the LEFT and RIGHT parts.

Input signals and adjustable/setting items

Items	Input signal			
	Video or S video (Y/C)	Component	HDTV	RGB
COLOR TEMP	Y	Y	Y	Y
CLAMP	N	N	Y	Y
V SHIFT	N	N	Y	Y
SYNC SEL	N	N	Y	Y
COMPONENT FORMAT	N	Y	N	N
SYNC OSC	Y	Y	Y	Y
RGB SIZE	Y	Y	Y	Y
RGB SHIFT	Y	Y	Y	Y
BLKG	Y	Y	Y	Y

Y: Adjustable/can be set

N: Not adjustable/cannot be set

Using the MENU

The SET SETTING Menu

The SET SETTING menu is used for changing the default settings of the projector. Items that can be adjusted are highlighted in green. You cannot select the items indicated in white.

Page 1

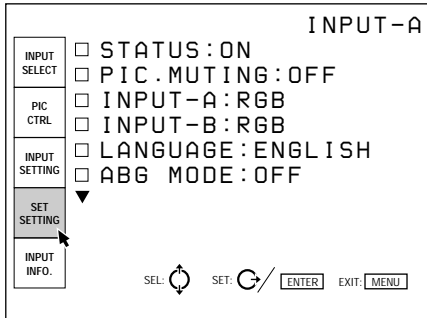

Page 2

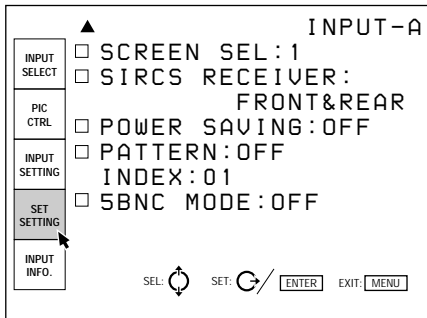

Before adjustment

PIC. (Picture) MUTING

Set to ON to cut off the picture. When set to ON, "PIC MUTING" appears on the screen.

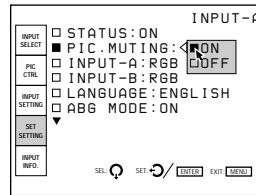

INPUT-A

Selects the signal input from the INPUT A connectors.

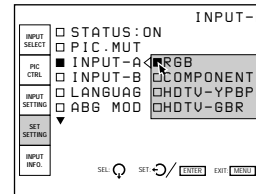

RGB: Inputs the RGB signal.

COMPONENT: Inputs the component signal.

HDTV-YPBPR: Inputs the HDTV (YPBPR) signal.

HDTV-GBR: Inputs the HDTV(GBR) signal.

INPUT-B

Selects the signal input from the IFB-12 Signal Interface Board (not supplied) installed to the INPUT B section.

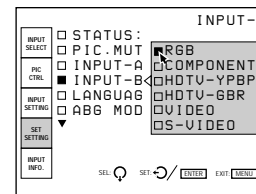

RGB: Inputs the RGB signal.

COMPONENT: Inputs the component signal.

HDTV-YPBPR: Inputs the HDTV (YPBPR) signal.

HDTV-GBR: Inputs the HDTV(GBR) signal.

VIDEO: Inputs the composite video signal.

S-VIDEO: Inputs the S video signal.

Note

When a signal interface board other than the IFB-12 is installed, the menu items cannot be selected.

STATUS

Selects the on-screen display mode.

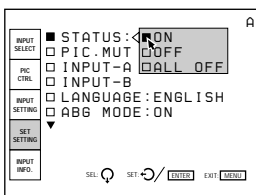

ON: Shows all of the on-screen displays.

OFF: Turns off the on-screen displays except for "NO INPUT," "PIC MUTING," warning messages and menu displays.

ALL OFF: Turns off all of the on-screen displays except for warning messages and menu displays.

LANGUAGE

Selects the language used in the on-screen displays.

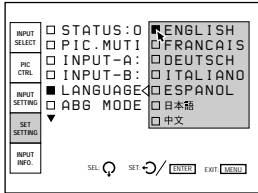

Available languages are: English, French, German, Italian, Spanish, Japanese and Chinese.

ABG (Automatic Background) MODE

Normally, set to ON (factory setting). Cutoff luminance will be set to a certain level. Set to OFF if you want to erase the horizontal luminescent line for cutoff level detection that may appear at the upper part of the picture.

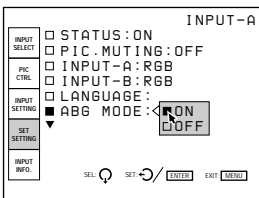

Note

When ABG MODE is set to OFF, the black level of the white balance may change.

SCREEN SEL (Select)

Selects the screen to be used.

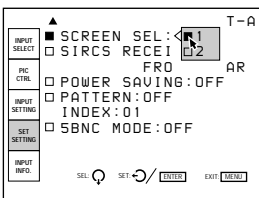

- 1: Bead screen
- 2: Mat screen

SIRCS RECEIVER

Selects the remote control detectors on the front and rear of the projector, if the wireless remote control does not operate correctly due to the influence of a fluorescent lamp, etc.

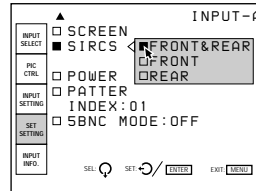

FRONT & REAR: Activates both the front and rear detectors.

FRONT: Activates the front detector only.

REAR: Activates the rear detector only.

POWER SAVING

When set to ON, the projector goes into the power saving mode if no signal is input for 10 minutes. The screen enters cut-off mode. The power saving mode is canceled when a signal is input or whenever any key is pressed.

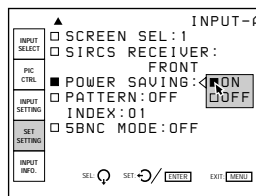

Using the MENU

PATTERN

Selects the type of the test pattern to be displayed.

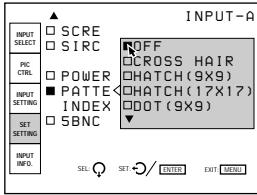

Selectable patterns are: CROSS HAIR, HATCH (9 × 9), HATCH (17 × 17), DOT (9 × 9), H, H INV (inverse), ME, ME INV (inverse), ALL WHITE, WINDOW, WINDOW&LINE and COLOR BAR (service adjustment mode).

Set to OFF when you do not want to display a test pattern.

For displaying the test patterns, see “Test Patterns” on page 58 (EN).

INDEX (Index number)

Indicates the index number of the projector set with the INDEX NO. switches on the rear panel.

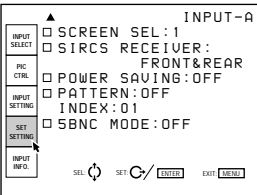

5BNC MODE

Set to ON when you connect the MONITOR OUT connector on the PC-1271/1271M Signal Interface Switcher (not supplied) to the INPUT A connectors with the 5BNC cables.

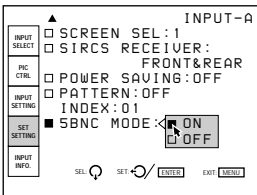

The INPUT INFO (Information) Menu

The INPUT INFO menu displays the information on the current input signal.

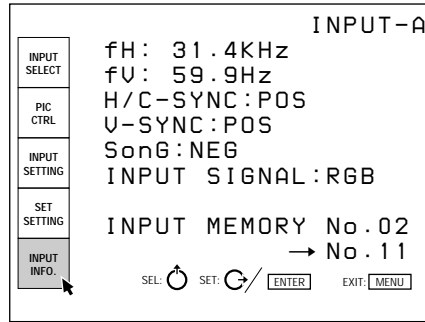

fH (Horizontal frequency)

Indicates the horizontal frequency of the input signal. This indication is not an absolute value, but is only used as a reference.

fV (Vertical frequency)

Indicates the vertical frequency of the input signal. This indication is not an absolute value, but is only used as a reference.

H/C (Horizontal/Composite)-SYNC

Indicates the polarity of the horizontal or composite sync signal. When the picture is being projected using this type of sync signal, the POS (NEG) is displayed in green. When the picture is being projected without using this type of sync signal, the POS (NEG) is displayed in white.

POS: The polarity of the sync signal is positive.

NEG: The polarity of the sync signal is negative.

--: No sync signal is input.

V (Vertical)-SYNC

Indicates the polarity of the vertical or composite sync signal.

When the picture is being projected using this type of sync signal, the POS (NEG) is displayed in green. When the picture is being projected without using this type of sync signal, the POS (NEG) is displayed in white.

POS: The polarity of the sync signal is positive.

NEG: The polarity of the sync signal is negative.

-- -: No sync signal is input.

SonG (Sync on Green)

Indicates the polarity of the sync on Green. When the picture is being projected using this type of sync signal, the NEG is displayed in green. When the picture is being projected without using this type of sync signal, the NEG is displayed in white.

NEG: The polarity of the sync signal is negative.

-- -: No sync signal is input.

INPUT SIGNAL

Displays the type of current input signal.

NTSC 3.58: NTSC_{3.58} input signal

PAL: PAL input signal

SECAM: SECAM input signal

NTSC 4.43: NTSC_{4.43} input signal

PAL-M: PAL-M input signal

B/W: Black and white input signal

Y/C: S video input signal

RGB: RGB input signal

COMPONENT: Component input signal

HDTV YPBPR: HDTV YP_BP_R input signal

HDTV GBR: HDTV GBR input signal

IDTV: IDTV input signal from the optional PC-1271/1271M Signal Interface Switcher via the optional IFB-3000 Interface Board installed to the PC-1271/1271M.

INPUT MEMORY No.

The upper number is the memory number of the data automatically loaded when the current signal is input. The lower number is the new memory number in which the adjustment data of the current input signal is stored. The existent memory number is displayed in green, and a new memory number in yellow.

For details, see "Memory structure" on page 98 (EN).

By default seven basic data are stored in the following memory numbers.

Memory number	Preset signal frequencies		Types of the input signal
	fH	fV	
00	15.7 kHz	60 Hz	Video (NTSC _{3.58})
01	24.8 kHz	56 Hz	RGB
02	31.5 kHz	60 Hz	RGB
03	48.3 kHz	60 Hz	RGB
04	64.0 kHz	60 Hz	RGB
05	31.5 kHz	60 Hz	IDTV (NTSC _{3.58})
06	33.8 kHz	60 Hz	HDTV (Y/P _B /P _R)

FREQUENCY SENSITIVITY

Selects the sensitivity to the frequency deviation of the input signal, with which the INPUT MEMORY data is switched automatically. This item can be selected only for RGB input signals.

Press the **▶** key or the ENTER key on the INPUT INFO menu, and the INPUT MEM. OPTION menu appears. Press the **▶** key or the ENTER key again to show the frequency sensitivity options.

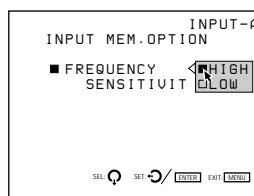

HIGH: This position is selected at the factory.

LOW: Set to this position if the input signal is unstable or flickers. This phenomenon may appear during variable speed playback by the VCR, etc.

Using the MENU

The SERVICE SETTING Menu

The SERVICE SETTING menu is used for adjustments performed in service adjustment mode. "S" appears at the top left corner of the menu, indicating service adjustment mode.

Page 1

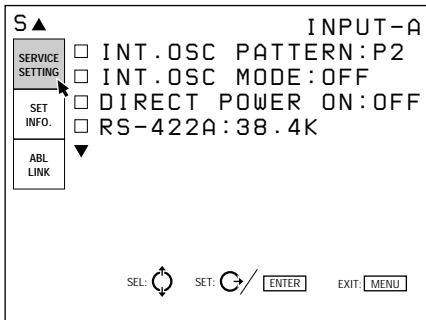

Page 2

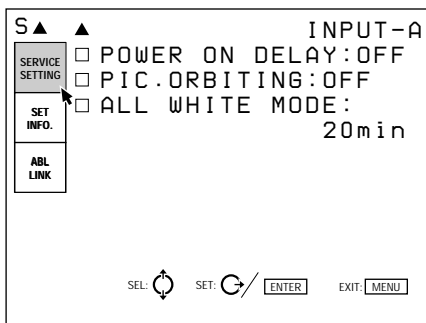

Before adjustment

INT. (internal) OSC (oscillation) PATTERN

Selects the oscillation frequency pattern generated with the internal oscillator.

The horizontal and vertical frequencies for the selected pattern are displayed in the pop-up menu on the screen.

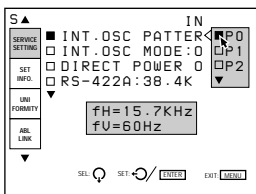

- P0:** fH = 15.7 kHz, fV = 60 Hz
- P1:** fH = 24.8 kHz, fV = 56 Hz
- P2:** fH = 31.5 kHz, fV = 60 Hz
- P3:** fH = 48.3 kHz, fV = 60 Hz
- P4:** fH = 64.0 kHz, fV = 60 Hz

INT. (internal) OSC (ocillation) MODE

Set to ON to activate the internal oscillator.

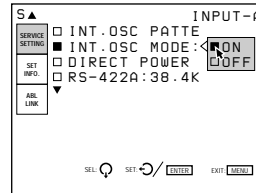

Note

When no signal is input, you cannot select this item.

DIRECT POWER ON

Set to ON to turn on the projector by pressing the MAIN POWER switch on the projector. Set to OFF to enter standby mode by pressing the MAIN POWER switch.

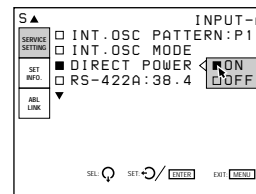

Note

When the projector is in standby mode (it is turned off by pressing the POWER OFF key on the remote control) with DIRECT POWER ON set to ON, the projector will be turned on automatically if the power interruption occurred and has been restored.

RS-422A

Sets the communication baud rate for the RS-422A terminal to 38.4K, 19.2K, 9600 or 4800.

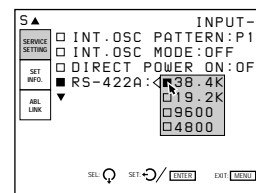

POWER ON DELAY

When connecting multiple projectors, set to ON to turn on the projectors sequentially one by one.

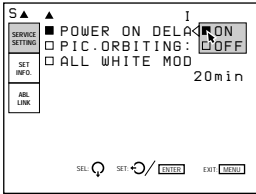

PIC. (picture) ORBITING

Set to ON to activate the function which shifts the picture slightly to reduce CRT burn.

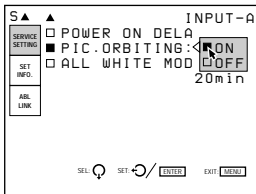

ALL WHITE MODE

Sets the duration of all white mode during a warm-up period.

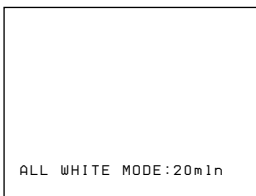

Use the **▲**, **▼**, **◀** or **▶** key to set the duration in 1 minute increments from 0 to 99 minutes.

To set the projector to display the picture immediately after the projector is turned on, set the duration to “0 min.”

For details, see “Changing the Initialization Period” on page 104 (EN).

The SET INFO (information) Menu

The SET INFO menu displays the information on the projector such as the serial number, a ROM version, the use time of the projector.

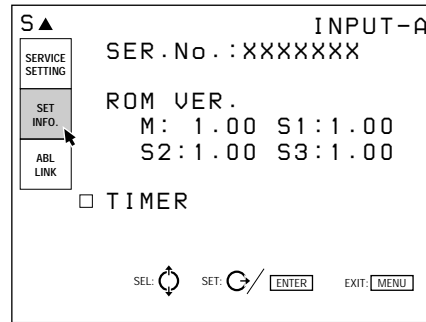

SER. (serial) No.

Indicates the serial number of the projector.

ROM VER. (version)

Indicates the ROM version (M, S1, S2 and S3) used for the projector.

TIMER

Indicates the use time of the projector and that of each CRT.

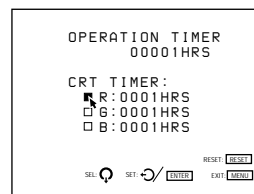

OPERATION TIMER: Indicates the total use time of the projector.

CRT TIMER: Indicates the use time of the red, green and blue CRTs, respectively.

(continued)

Using the MENU

The ABL (Automatic Brightness Limiter) LINK Menu

The ABL LINK menu is used for adjusting to make the brightness of the multi-screen uniform when connecting multiple projectors.

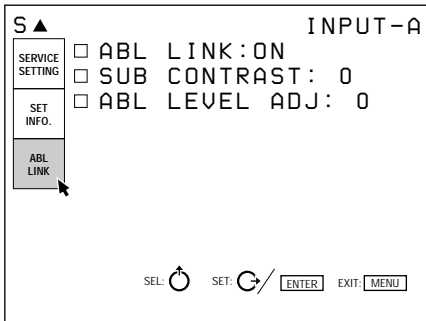

For details, see “Using the Linked ABL Function” on page 34 (EN).

ABL LINK

When set to ON, the ABL (Automatic Brightness Limiter; to control the brightness of the picture when it is too high) functions on all projectors once the ABL functions on any projector.

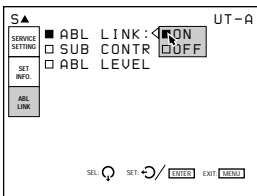

SUB CONTRAST

When ABL LINK is set to ON, adjust the brightness of each projector so that the brightness of all projectors looks the same.

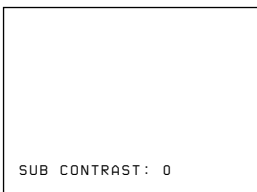

ABL LEVEL ADJ (adjust)

When ABL LINK is set to ON, adjust the brightness of each projector so that the brightness of all projectors looks the same.

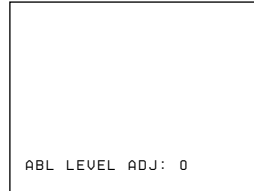

Before adjustment

The OPTION Menu

The OPTION Menu is used when installing the EXB-DS10 Extension Board to the projector.

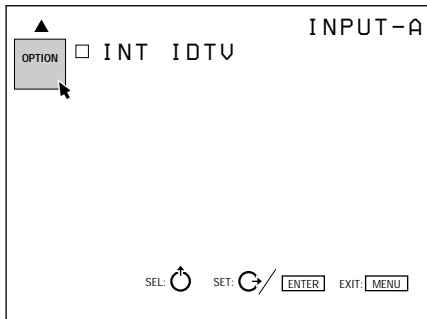

INT. (internal) IDTV

Set to ON to project the video, S video, component or RGB (15 kHz) signal at double density.

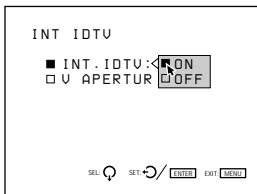

V. (vertical) APERTURE

Corrects the sharpness in the vertical direction. You can set the sharpness to the LOW, MID (middle) or HIGH level.

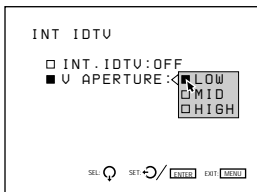

Test Patterns

Test Patterns

In each adjustment mode, an appropriate test pattern appears. In addition, you can display other test patterns by pressing the PATTERN key.

1 CROSS HAIR

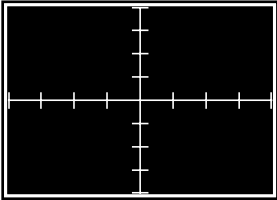

2 HATCH (9 x 9)

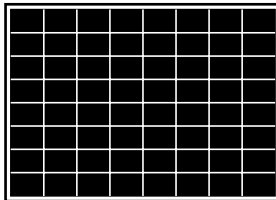

3 HATCH (17 x 17)

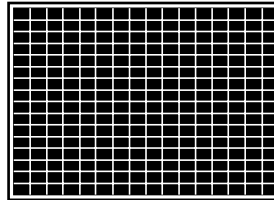

4 DOT (9 x 9)

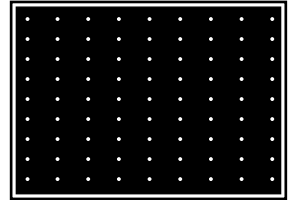

5 H

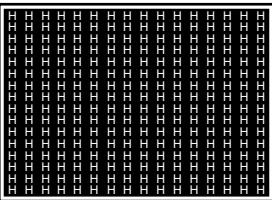

6 H INV (inverse)

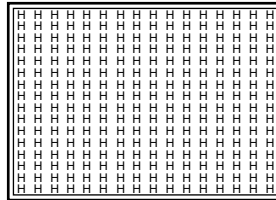

7 ME

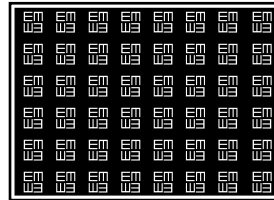

8 ME INV (inverse)

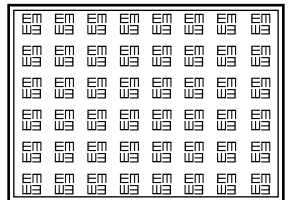

9 ALL WHITE

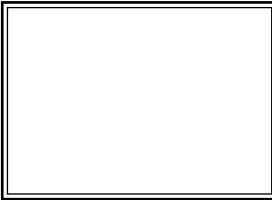

10 WINDOW

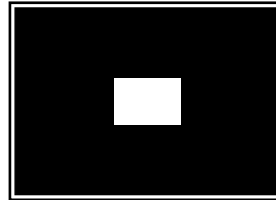

11 WINDOW&LINE

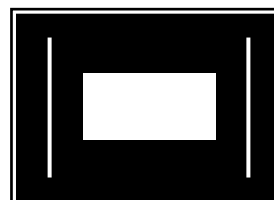

12 COLOR BAR

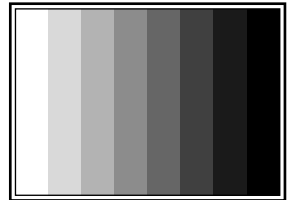

13 HACHT INV (invert) (17 x 17) (for adjusting registration only)

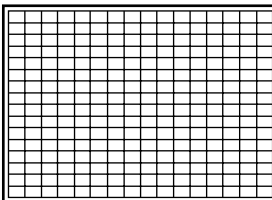

14 Sub-pattern 1 (subsidiary adjustment pattern 1) (for adjusting SIZE, LIN, SKEW and BOW only)

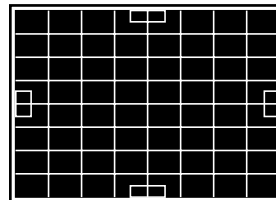

15 Sub-pattern 2 (subsidiary adjustment pattern 2) (for adjusting KEY and PIN only)

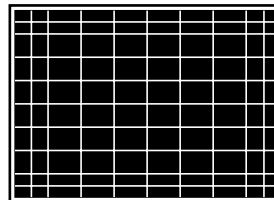

16 CROSS (9 x 9) (for adjusting ZONE only)

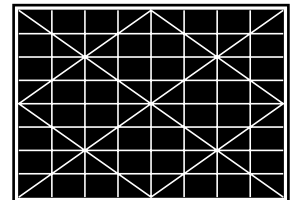

Before adjustment

17 PLUGE (for adjusting BIAS only)

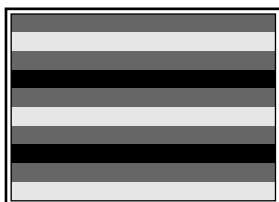

18 Stair step (for adjusting GAIN only)

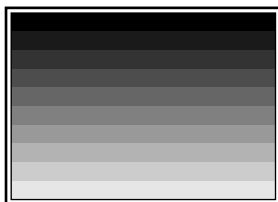

19 5 IRE (for adjusting BIAS only)



20 100 IRE (for adjusting GAIN and BIAS only)

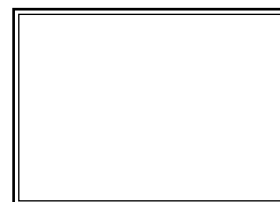

The patterns **1** to **12** appear in numerical order when pressing the PATTERN key in service adjustment mode.

The patterns **13** to **20** appear in specified adjustment modes only.

The outmost bold line of each pattern in the illustration stands for the edge of the screen.

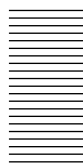

Before adjustment

Test Patterns

Test Patterns in Each Mode

The patterns cycle through the following order by pressing the PATTERN key.

Adjustment mode	Test pattern
CENT	CROSS HAIR → HATCH (9 × 9) → HATCH (17 × 17) → HATCH INV (17 × 17) → External signal / HATCH (17 × 17) → External signal → CROSS HAIR ...
SIZE LIN SKEW BOW	CROSS HAIR → Sub-pattern 1 → HATCH (17 × 17) → HATCH INV (17 × 17) → External signal / HATCH (17 × 17) → External signal → CROSS HAIR ...
KEY PIN KEY BALANCE PIN BALANCE	HATCH (9 × 9) → Sub-pattern 2 → HATCH (17 × 17) → HATCH INV (17 × 17) → External signal / HATCH (17 × 17) → External signal → HATCH (9 × 9) ...
ZONE	HATCH (9 × 9) → CROSS (9 × 9) → HATCH (17 × 17) → HATCH INV (17 × 17) → External signal / HATCH (9 × 9) → External signal → HATCH (9 × 9) ...
GAIN	Stair step → 100 IRE → WINDOW → External signal → Stair step ...
BIAS	PLUGE → 5 IRE → 100 IRE → External signal → PLUGE...
BLKG	External signal / HATCH (17 × 17) ↔ External signal
RGB SIZE RGB SHIFT	External signal ↔ External signal / HATCH (17 × 17)
Service adjustment mode	Test patterns ❶ to ❷ shown on page 58 (EN).
User adjustment mode	CROSS HAIR → HATCH (9 × 9) → ME → COLOR BAR → CROSS HAIR ...

Before adjustment

Focus Adjustment Procedure

Before starting the adjustments

- Make sure that the projector is installed correctly and the CRT conversion angle is adjusted correctly.
- When the picture is larger than the screen or is projected from the rear of the screen, roughly adjust the registration before proceeding to the focus adjustment.

Procedure

- ① Remove the upper cover. *(page 17 (EN))*
↓
- ② Set the remote control to the service adjustment mode. *(page 37 (EN))*
↓
- ③ Select the NO INPUT mode. *(page 62 (EN))*
↓
- ④ Select the internal oscillation pattern (fH = 31.5 kHz). *(page 62 (EN))*
↓
- ⑤ Display the H-pattern. *(page 62 (EN))*
↓
- ⑥ Reset both CONTRAST and BRIGHT levels. *(page 63 (EN))*
↓
- ⑦ Adjust the green lens focus. *(page 63 (EN))*
↓
- ⑧ Adjust flapping of the green lens. *(page 64 (EN))*
↓
- ⑨ Adjust the red lens focus. *(page 66 (EN))*
↓
- ⑩ Adjust flapping of the red lens. *(page 66 (EN))*
↓
- ⑪ Adjust the blue lens focus. *(page 67 (EN))*
↓
- ⑫ Adjust flapping of the blue lens. *(page 67 (EN))*
↓

Proceed to the registration adjustment.

Adjusting the Focus

Adjusting the Green Focus

1 Adjusting the green lens focus

- 1 Remove the upper cover.
For how to remove the upper cover, see page 17 (EN).
- 2 Set the remote control to the service adjustment mode.
For details, see "Preparation" on page 37 (EN).
- 3 Press one of the INPUT SELECT keys on the remote control corresponding to a line that is not connected to a signal.
Or, set the SWITCHER/INDEX select switch to SWITCHER, and then press a number key from 1 to 8 corresponding to a line that is not connected to a signal.

"NO INPUT" appears on the screen.

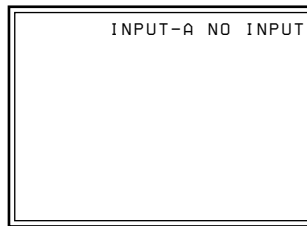

- 4 Display the SERVICE SETTING menu and set INT. OSC PATTERN to P2 (fH = 31.5 kHz).
For details, see "The SERVICE SETTING Menu" on page 54 (EN).

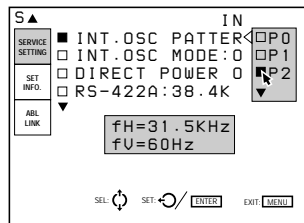

- 5 Reset the centering adjustment data of the green signal.
For details, see "Resetting the Data" on page 100 (EN).
- 6 Press the NORMAL key on the remote control to turn off the test pattern.
- 7 Press the PATTERN key on the remote control until the H-pattern appears.

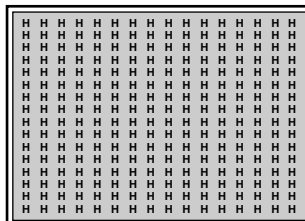

- 8** Reset the CONTRAST and BRIGHT levels.
 The CONTR level resets to 80 by pressing the RESET key after pressing the PICTURE CONTROL CONTR key.
 The BRIGHT level resets to 50 by pressing the RESET key after pressing the PICTURE CONTROL BRIGHT key.
For details, see “Adjusting the Picture Quality” on page 103 (EN).

- 9** Press the CUT OFF R and B keys to display the green signal only.

- 10** Adjust the center-focus.
 Loosen the G1 screw, slide it so that the letters H at the center of the screen are in focus, and then tighten the screw.

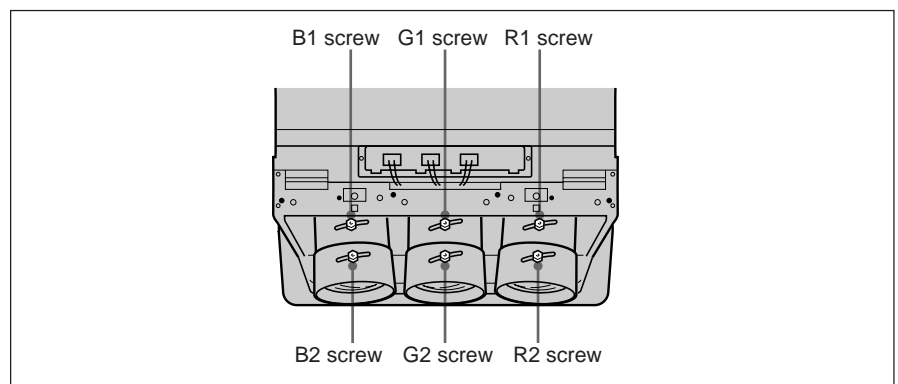

- 11** Adjust the corner-focus.
 Loosen the G2 screw, slide it so that the letters H at all four corners of the screen (white areas illustrated below) are in focus, and then tighten the screw.
 Repeat steps **10** and **11** until the green focus adjustment is completed.
 (If the corner-focus cannot be adjusted completely, adjust it again after finishing the flapping adjustment of the green lens.)

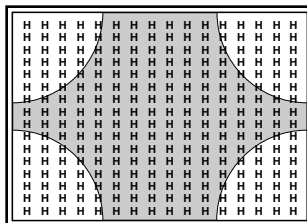

Hint for the lens focus adjustment

The letter “H” is made up of dots. Adjust the focus so that dots of the letter “H” can be clearly seen as illustrated below.

Placing a white paper over the front of the screen will make it easier to see the dots.

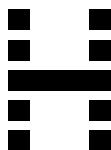

Proceed to the adjustment for flapping of the green lens.

2 Adjusting flapping of the green lens

After finishing the lens focus adjustment, adjust flapping of the green lens (angle of the green CRT) so that the upper and lower parts, and the left and right parts of the screen are equally in focus.

- 1 Place a white paper over the front of the screen. Note whether the focal surfaces on the upper, lower, left and right parts of the screen appear to be leaning forward or backward.

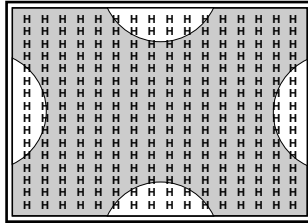

- 2 Adjust the focus on the upper and lower parts with the V screw on the green CRT using the supplied tool. Loosen the screw for fixing the washer (a), then turn the V screw (b). Make sure to tighten the screw to fix the washer after adjustment.

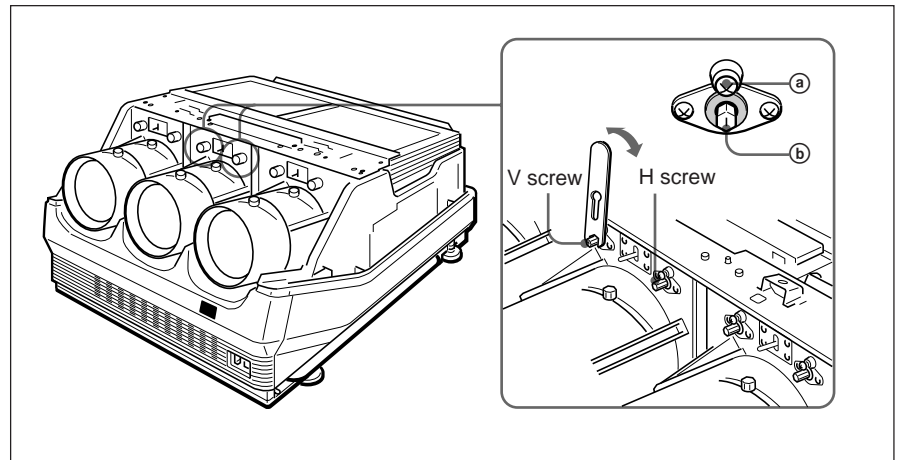

Note

Normally, adjust only the V screw for the green CRT. Adjusting the H screw is required only for non-standard installation.

For flapping adjustments of the red and blue lenses, adjust both the H and V screws.

By turning the V screw, the CRT moves vertically to adjust the vertical tilt of the focal surface.

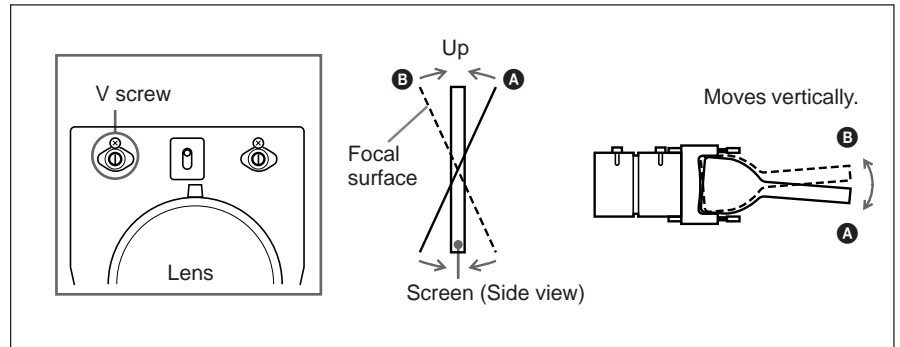

By turning the H screw, the CRT moves horizontally to adjust the horizontal tilt of the focal surface.

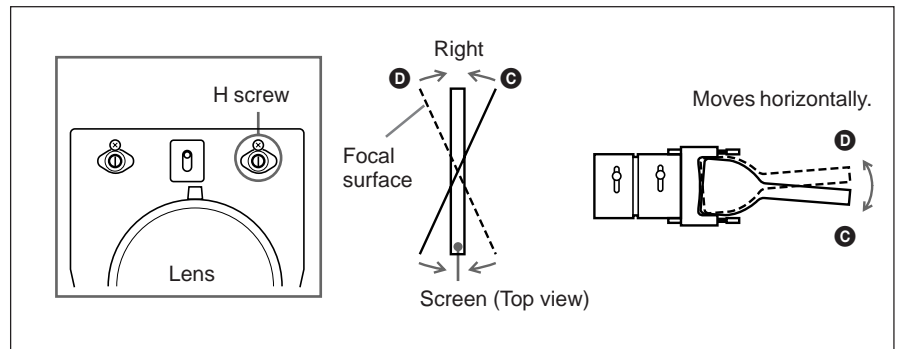

Repeat the above process until the upper and lower parts and the right and left parts of the screen are in focus.

Proceed to the red lens focus adjustment if the green signal is completely in focus.

Adjusting the Red and Blue Focus

3 Adjusting the red lens focus

- 1** Reset the centering adjustment data of the red signal.
For details, see “Resetting the data” on page 100 (EN).
- 2** Press the PATTERN key until the H-pattern is displayed.
- 3** Press the CUT OFF G and B keys to display the red signal only.
- 4** Loosen the R1 screw, slide it so that the letters H at the center of the screen are in focus, then tighten the screw.
For details, see “Adjusting the green lens focus” on page 62 (EN).
- 5** Loosen the R2 screw, slide it so that the letters H at all four corners of the screen are in focus, then tighten the screw.
Repeat steps **4** and **5** until the red focus adjustment is completed.

Proceed to adjust flapping of the red lens.

4 Adjusting flapping of the red lens

After adjusting the red lens focus, adjust flapping of the red lens (angle of the red CRT).

Check the tilt of the focal surfaces at the upper, lower, left and right parts of the screen, then adjust the focus with the H and V screws on the red CRT.

For details, see “Adjusting flapping of the green lens” on page 64 (EN).

Proceed to the blue lens focus adjustment if the red signal is completely in focus.

5 Adjusting the blue lens focus

- 1** Reset the centering adjustment data of the blue signal.
For details, see “Resetting the data” on page 100 (EN).
- 2** Press the PATTERN key until the H-pattern is displayed.
- 3** Press the CUT OFF G and R keys to display the blue signal only.
- 4** Loosen the B1 screw, slide it so that the letters H at the center of the screen are in focus, then tighten the screw.
For details, see “Adjusting the green lens focus” on page 62 (EN).
- 5** Loosen the B2 screw, slide it so that the letters H at all four corners of the screen are in focus, then tighten the screw.
Repeat steps **4** and **5** until the blue focus adjustment is completed.

Proceed to adjust flapping of the blue lens.

6 Adjusting flapping of the blue lens

After adjusting the blue lens focus, adjust flapping of the blue lens (angle of the blue CRT).

Check the tilt of the focal surfaces at the upper, lower, left and right parts of the screen, then adjust the focus with the H and V screws on the blue CRT.

For details, see “Adjusting flapping of the green lens” on page 64 (EN).

Proceed to adjust the registration if the blue signal is completely in focus.

Adjusting the Registration

Procedure

- ① Mark the center of the screen. *(page 69 (EN))*
↓
 - ② Set the remote control to the service adjustment mode.
(page 37 (EN))
↓
 - ③ Select NO INPUT mode. *(page 69 (EN))*
↓
 - ④ Select the internal oscillation pattern to be used for the registration adjustment. *(page 69 (EN))*
↓
 - ⑤ Reset the registration data to the factory preset levels. (Only if the adjustment data has been modified before) *(page 100 (EN))*
↓
 - ⑥ Adjust the green registration. *(pages 71 (EN) to 79 (EN))*
 - 1 CENT adjustment
 - 2 SIZE and LIN adjustments
 - 3 SKEW and BOW adjustments
 - 4 KEY and PIN adjustments
 - 5 KEY BALANCE and PIN BALANCE adjustments↓
 - ⑦ Adjust the red registration. *(pages 80 (EN) to 88 (EN))*
 - 1 CENT adjustment
 - 2 SIZE and LIN adjustments
 - 3 SKEW and BOW adjustments
 - 4 KEY and PIN adjustments
 - 5 KEY BALANCE and PIN BALANCE adjustments
 - 6 ZONE adjustment↓
 - ⑧ Adjust the blue registration. *(page 89 (EN))*
 - 1 CENT adjustment
 - 2 SIZE and LIN adjustments
 - 3 SKEW and BOW adjustments
 - 4 KEY and PIN adjustments
 - 5 KEY BALANCE and PIN BALANCE adjustments
 - 6 ZONE adjustment↓
 - ⑨ Save the adjusted data as the standard data. *(page 90 (EN))*
↓
 - ⑩ Adjust fine for each input signal. *(pages 91 (EN) to 97 (EN))*
 - 1 Adjustment of video input signal
 - 2 Adjustment of RGB input signal
 - 3 White balance adjustment↓
 - ⑪ Activate the protection of the remote control. *(page 102 (EN))*
↓
 - ⑫ Adjust the picture. *(page 103 (EN))*
↓
- Complete**

Preparation

- 1 Mark the center of the screen.
Measure the height and width of the screen to determine the center.
Marking five points with white tape, as illustrated below, will help you adjust registration.

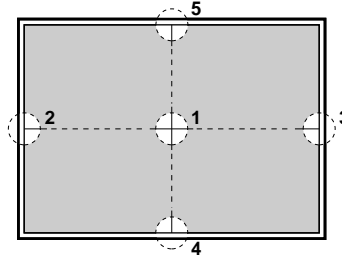

- 2 Set the remote control to the service adjustment mode.
For details, see “For Remote Control” on page 37 (EN).
- 3 Press one of the INPUT SELECT keys corresponding to a line that is not connected to a signal so that “NO INPUT” appears.
Or, set the SWITCHER/INDEX select switch to SWITCHER and then press the number key from 1 to 8, corresponding to a line that is not connected to a signal.

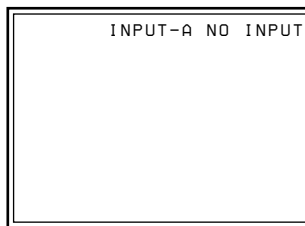

- 4 Display the SERVICE SETTING menu, select INT. OSC PATTERN, then select the frequency to be used for the adjustment.
For details, see “The SERVICE SETTING Menu” on page 54 (EN).

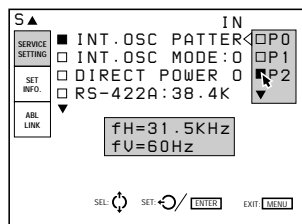

- 5 Reset the standard data to the factory preset level.
(Only when you have adjusted the registration and have saved the adjustment data.)
For details, see “Resetting the Data” on page 100 (EN).

Notes

- The center of the screen and the center of the CROSS HAIR pattern can be aligned by performing the centering adjustment.
For details, see “Green CENT (centering) adjustment” on page 71 (EN).
- When the optical axis angle is smaller, the HATCH pattern becomes trapezoidal. Perform the KEY (keystone) adjustment to correct the distortion.
For details, see “Green KEY and PIN adjustments” on page 76 (EN).

Adjusting the Registration

Keys for Adjusting

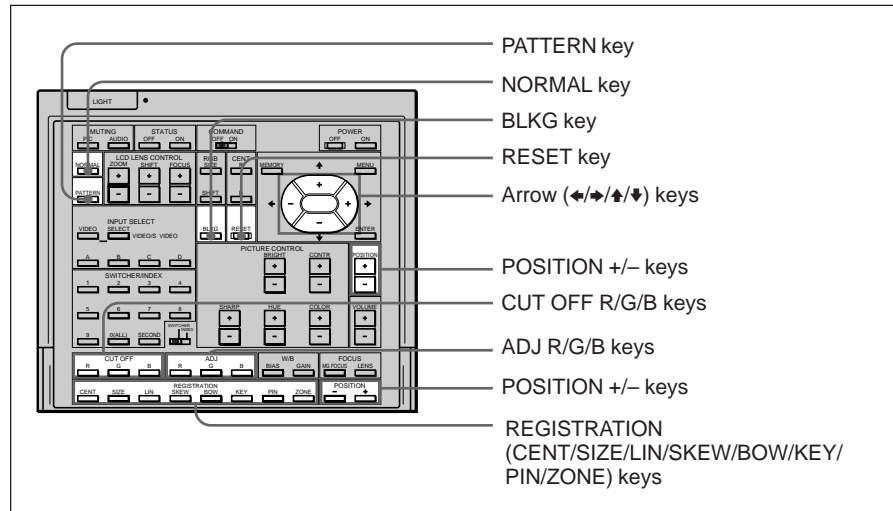

Indications on the REGISTRATION keys and the adjustment items

Indicated on the control	Adjustment Items
CENT	Centering
SIZE	Size
LIN	Linearity
SKEW	Skew
BOW	Bow
KEY	Keystone, Keystone balance
PIN	Pincushion, Pincushion balance
ZONE	Zone

Adjustments

Adjusting the Green Registration

Be sure to adjust the green registration first.

When adjusting green, do not greatly change the ZONE adjustment. If you change the green ZONE in the large range considerably, the adjustment for red and blue may be difficult.

1 Green CENT (centering) adjustment

Adjust so that the center of the test pattern is aligned with the center of the screen.

- 1 Press the CENT key.
The CROSS HAIR pattern and the cursor appear.
- 2 Press the ADJ G key.
- 3 Press the CUT OFF R and B keys to display green only.
- 4 Press the arrow keys to align the center of the CROSS HAIR pattern with the center of the screen.

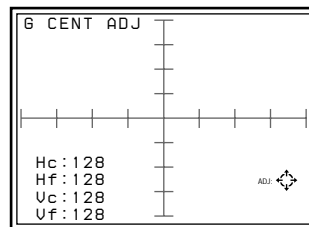

Notes

- If the test pattern is off-centered by a large amount, check if the projector is installed or adjusted correctly.
- If the upper, lower, left or right part of the screen is de-focused, check if flapping of the lenses is adjusted correctly.
For details, see “Adjusting flapping of the green lens” on page 64 (EN).

Adjusting the Registration

2 Green SIZE and LIN (linearity) adjustment

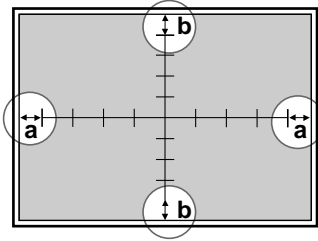

Adjust the picture size with respect to the screen, and the picture's up, down, left and right balance.

1 Press the LIN key.
The CROSS HAIR pattern appears.
You can also change to the 9×9 HATCH pattern by pressing the PATTERN key.

2 Press the ADJ G key.
Pay attention only to the encircled portions illustrated on the left.

3 Adjust with the \leftarrow and \rightarrow keys until parts (a) (distances from the right and left ends of the screen to the first vertical lines) are of equal length.

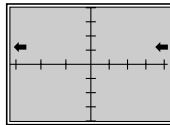

\leftarrow : The left and right vertical lines are shifted to the left while the vertical center line remains unmoved.

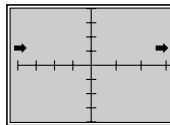

\rightarrow : The left and right vertical lines are shifted to the right while the vertical center line remains unmoved.

4 Press the SIZE key.

5 Adjust with the \leftarrow and \rightarrow keys until parts (a) on the left and right are 15 to 20 mm long.

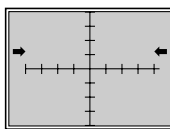

\leftarrow : The horizontal scale is reduced.

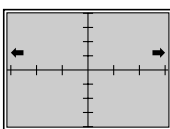

\rightarrow : The horizontal scale is expanded.

6 If they are not aligned, press the LIN key and repeat steps 3 to 5.

7 If the CROSS HAIR pattern is off-centered on the screen, adjust the centering again and repeat steps 1 to 6 for the horizontal scale adjustment.

For details of the centering adjustment, see "Green CENT (centering) adjustment" on page 71 (EN).

8 Press the LIN key.

9 Adjust with the \uparrow and \downarrow keys until parts (b) (distances from the top and bottom ends of the screen to the first horizontal lines) are of equal length.

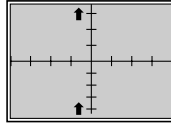

\uparrow : The upper and lower horizontal lines are shifted upward while the horizontal center line remains unmoved.

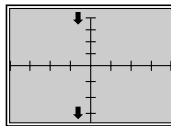

\downarrow : The upper and lower horizontal lines are shifted downward while the horizontal center line remains unmoved.

10 Press the SIZE key.

11 Adjust with the \uparrow and \downarrow keys until parts (b) at the top and bottom are about 15 to 20 mm long.

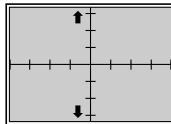

\uparrow : The vertical scale is expanded.

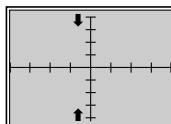

\downarrow : The vertical scale is reduced.

12 If they are not aligned, repeat steps **8** to **11**.

13 If the CROSS HAIR pattern is off-centered on the screen, adjust the centering again and then repeat steps **8** to **12** for the vertical scale adjustment.

For details of the centering adjustment, see “Green CENT (centering) adjustment” on page 71 (EN).

Adjusting the Registration

3 Green SKEW and BOW adjustments

Adjust the bow-like or skew distortion of the horizontal and vertical center lines to make them parallel to the screen edges.

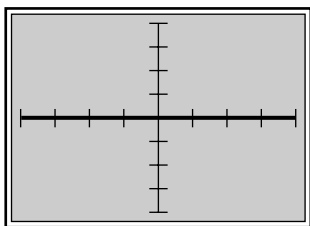

A Horizontal line adjustment

If the horizontal line of the picture is as shown by the dotted line in the illustrations below, adjust it with the corresponding arrow key so that it is perpendicular to the vertical line (bold line illustrated on the left).

- 1 Press the BOW key.
The CROSS HAIR pattern appears.
You can also change to the 9×9 HATCH pattern by pressing the PATTERN key.

- 2 Adjust the distortion as illustrated below with the \uparrow and \downarrow keys.

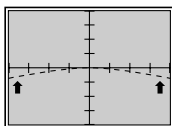

\uparrow : The left and right ends of the horizontal line curve upward while the center remains unchanged.

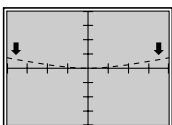

\downarrow : The left and right ends of the horizontal line curve downward while the center remains unchanged.

- 3 Press the SKEW key.

- 4 Adjust the distortion as illustrated below with the \uparrow and \downarrow keys.

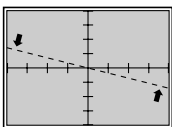

\uparrow : The horizontal line rotates counter-clockwise, rotating around the center.

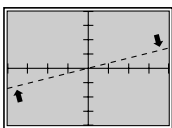

\downarrow : The horizontal line rotates clockwise, rotating around the center.

- 5 Repeat steps 1 to 4 until the horizontal lines become parallel to the screen edges.

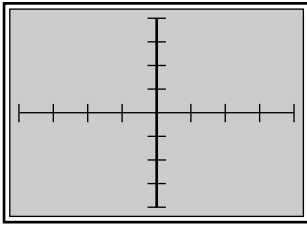

B Vertical line adjustment

If the vertical line of the picture is as shown by the dotted line in the illustrations below, adjust it with the corresponding arrow key so that it is perpendicular to the horizontal line (bold line illustrated on the left).

- 1** Press the BOW key.
The CROSS HAIR pattern appears.
You can also change to the 9×9 HATCH pattern by pressing the PATTERN key.
- 2** Adjust the distortion as illustrated below with the ◀ and ▶ keys.

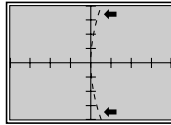

◀ : The upper and lower ends of the vertical line curve towards the left while the center remains unchanged.

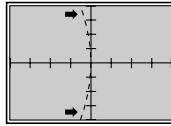

▶ : The upper and lower ends of the vertical line curve towards the right while the center remains unchanged.

- 3** Press the SKEW key.
- 4** Adjust the distortion as illustrated below with the ◀ and ▶ keys.

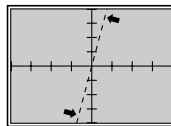

◀ : The vertical line rotates counter-clockwise, rotating around the center.

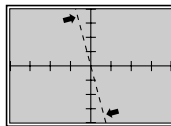

▶ : The vertical line rotates clockwise, rotating around the center.

- 5** Repeat steps **1** to **4** until the vertical lines become parallel to the screen edges.

4 Green KEY (keystone) and PIN (pincushion) adjustments

Adjust the trapezoidal distortion and the pin-cushion distortion in the vertical and horizontal directions.

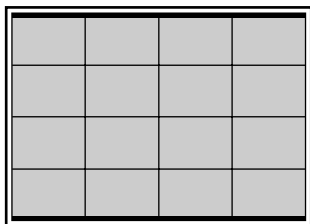

A Horizontal line adjustment

If the picture's borders are as shown by the dotted line in the illustrations below, adjust them with the corresponding arrow key so that they are parallel (bold lines illustrated on the left).

- 1 Press the KEY key.
The HATCH pattern appears.

- 2 Adjust the distortion as illustrated below with the \uparrow and \downarrow keys.

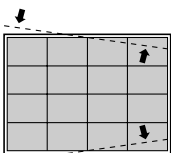

\uparrow : The lines spread apart on the right side and come together on the left side while the center remains unmoved.

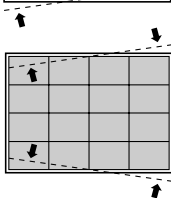

\downarrow : The lines spread apart on the left side and come together on the right side while the center remains unmoved.

- 3 Press the PIN key.

- 4 Adjust the distortion as illustrated below with the \uparrow and \downarrow keys.

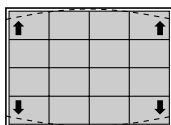

\uparrow : The ends of the top and bottom lines spread apart while the center remains unmoved.

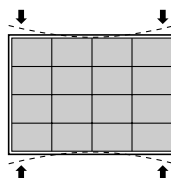

\downarrow : The ends of the top and bottom lines come together while the center remains unmoved.

- 5 Repeat steps 1 to 4 until the horizontal lines become parallel to the screen edges.

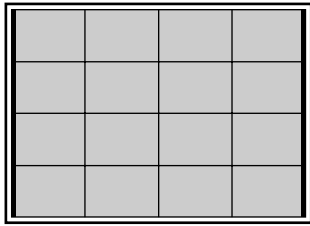

B Vertical line adjustment

If the picture's borders are as shown by the dotted line in the illustrations below, adjust them with the corresponding arrow key so that they are parallel (bold lines illustrated on the left).

1 Press the KEY key.
The HATCH pattern appears.

2 Adjust the distortion as illustrated below with the ◀ and ▶ keys.

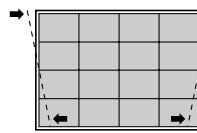

◀ : The lines spread apart at the bottom and come together at the top while the center remains unmoved.

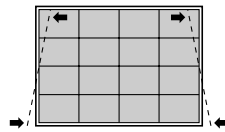

▶ : The lines spread apart at the top and come together at the bottom while the center remains unmoved.

3 Press the PIN key.

4 Adjust the distortion as illustrated below with the ◀ and ▶ keys.

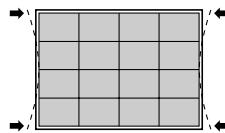

◀ : The ends of the left and right side lines come together while the center remains unmoved.

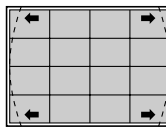

▶ : The ends of the left and right lines spread apart while the center remains unmoved.

5 Repeat steps 1 to 4 until the vertical lines become parallel to the screen edges.

Adjusting the Registration

5 Green KEY (keystone) BALANCE and PIN (pincushion) BALANCE

Adjust the trapezoidal and pincushion distortion which may still remain even after completing the KEY and PIN adjustments.

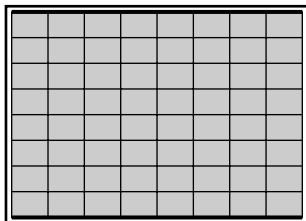

A Horizontal line adjustment

If the picture's borders are as shown by the dotted line in the illustrations below, adjust them with the corresponding arrow key so that they are parallel (bold lines illustrated on the left).

1 Press the KEY key twice.
The 9 × 9 HATCH pattern appears.

2 Adjust the distortion as illustrated below with the **↑** and **↓** keys.

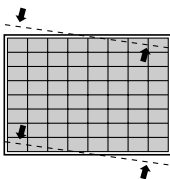

↑ : The right ends of the lines are raised and the left ends are lowered while the center remains unmoved.

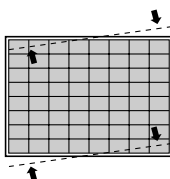

↓ : The left ends of the lines are raised and the right ends are lowered while the center remains unmoved.

3 Press the PIN key twice.

4 Adjust the distortion as illustrated below with the **↑** and **↓** keys.

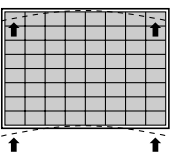

↑ : The ends of the top and bottom lines curve upward while the center remains unmoved.

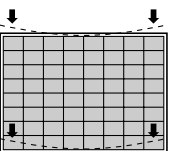

↓ : The ends of the lines curve downward while the center remains unmoved.

5 Repeat steps **1** to **4** until the horizontal lines become parallel to the screen edges.

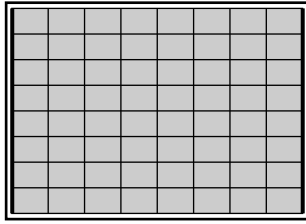

B Vertical line adjustment

If the picture's borders are as shown by the dotted line in the illustrations below, adjust them with the corresponding arrow key so that they are parallel (bold lines illustrated on the left).

1 Press the KEY key twice.
The 9×9 HATCH pattern appears.

2 Adjust the distortion as illustrated below with the ◀ and ▶ keys.

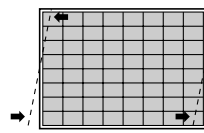

◀: The upper ends of the lines move towards the left and the lower ends move towards the right while the center remains unmoved.

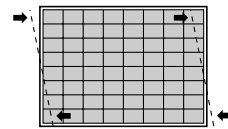

▶: The upper ends of the lines move towards the right and the lower ends move towards the left while the center remains unmoved.

3 Press the PIN key twice.

4 Adjust the distortion as illustrated below with the ◀ and ▶ keys.

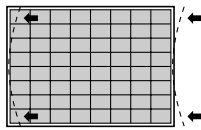

◀: The upper and lower ends of the lines curve towards the left while the center remains unmoved.

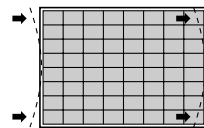

▶: The upper and lower ends of the lines curve towards the right while the center remains unmoved.

5 Repeat steps **1** to **4** until the vertical lines become parallel to the screen edges.

6 After the adjustment is complete, press the MEMORY key to save the adjustment data.

**The green registration adjustment is all completed.
Proceed to the adjustment for the red signal.**

Adjusting the Red Registration

Adjust the red signal so that it converges with the green signal and is seen as yellow.

Note

When you have adjusted the red registration data and have saved the adjustment data, reset the red centering to the factory preset level.

For the procedure to reset, see page 100 (EN).

6 Red CENT (centering) adjustment

Adjust so that the center of the red CROSS HAIR pattern is aligned with that of the green CROSS HAIR pattern.

- 1 Press the CENT key.
The CROSS HAIR pattern and the cursor appear.
- 2 Press the ADJ R key.
- 3 Press the CUT OFF B key to display green and red.
- 4 Press the arrow keys to align the center of the red CROSS HAIR pattern with that of the green pattern.

Notes

- If the red vertical line is not aligned with that of the green pattern, adjust the red CRT conversion angle again.
For details, see “Adjusting the CRT Conversion Angle” on page 20 (EN).
- If the upper, lower, left or right part of the screen is de-focused, adjust flapping of the red lens again.
For details, see “Adjusting flapping of the red lens” on page 66 (EN).

7 Red SIZE and LIN (linearity) adjustments

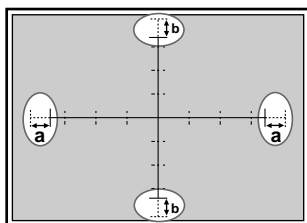

- 1 Press the LIN key.
The CROSS HAIR pattern appears.
You can also change to the 9×9 HATCH pattern by pressing the PATTERN key.
- 2 Press the ADJ R key.
Pay attention only to the encircled portions in the illustration on the left.
- 3 Adjust with the \leftarrow and \rightarrow keys until the parts (a) on the left and right are of equal length.
 - \leftarrow : The left and right vertical lines are shifted to the left while the vertical center line remains unmoved.
 - \rightarrow : The left and right vertical lines are shifted to the right while the vertical center line remains unmoved.

-
- 4** Press the SIZE key.
 - 5** Adjust with the ◀ and ▶ keys so that the red and green lines in the right and left encircled portions converge.
 - ◀: The horizontal scale is reduced.
 - ▶: The horizontal scale is expanded.
 - 6** If the lines do not converge, press the LIN key and repeat steps **3** to **5**.
 - 7** If the CROSS HAIR pattern is off-centered on the screen, adjust the centering again and repeat steps **1** to **6** for the horizontal scale adjustment.

For details of the centering adjustment, see “Red CENT (centering) adjustment” on page 80 (EN).
 - 8** Press the LIN key.
 - 9** Adjust with the ▲ and ▼ keys until parts (ⓑ) at the top and bottom are of equal length.
 - ▲: The upper and lower horizontal lines are shifted upward while the horizontal center line remains unmoved.
 - ▼: The upper and lower horizontal lines are shifted downward while the horizontal center line remains unmoved.
 - 10** Press the SIZE key.
 - 11** Adjust with the ▲ and ▼ keys so that the red and green lines at the top and bottom encircled portions converge.
 - ▲: The vertical scale is expanded.
 - ▼: The vertical scale is reduced.
 - 12** If the lines do not converge, repeat steps **8** to **11**.
 - 13** If the CROSS HAIR pattern is off-centered on the screen, adjust the centering again and repeat steps **8** to **12** for the vertical scale adjustment.

For details of the centering adjustment, see “Red CENT (centering) adjustment” on page 80 (EN).

Adjusting the Registration

8 Red SKEW and BOW adjustments

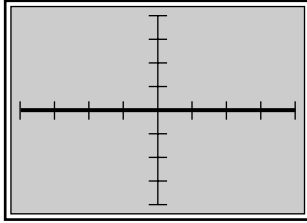

A Horizontal line adjustment

If the horizontal line of the picture is as shown by the dotted line in the illustrations below, adjust it with the corresponding arrow key so that it is perpendicular to the vertical line (bold line illustrated on the left).

- 1 Press the BOW key.
The CROSS HAIR pattern appears.
You can also change to the 9×9 HATCH pattern by pressing the PATTERN key.

- 2 Adjust the distortion as illustrated below with the \uparrow and \downarrow keys.

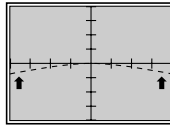

\uparrow : The left and right ends of the horizontal line curve upward while the center remains unchanged.

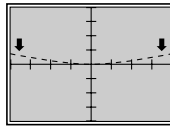

\downarrow : The right and left ends of the horizontal line curve downward while the center remains unchanged.

- 3 Press the SKEW key.

- 4 Adjust the distortion as illustrated below with the \uparrow and \downarrow keys.

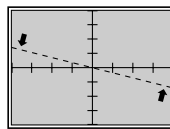

\uparrow : The horizontal line rotates counter-clockwise, rotating around the center.

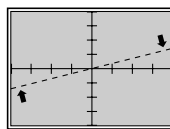

\downarrow : The horizontal line rotates clockwise, rotating around the center.

- 5 Repeat steps 1 to 4 until the red horizontal line converges with the green line.

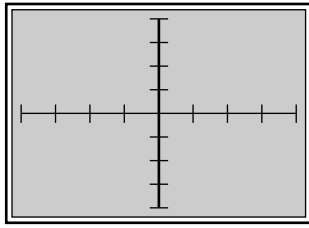

B Vertical line adjustment

If the vertical line of the picture is as shown by the dotted line in the illustrations below, adjust it with the corresponding arrow key so that it is perpendicular to the vertical line (bold line illustrated on the left).

- 1** Press the BOW key.
The CROSS HAIR pattern appears.
You can also change to the 9×9 HATCH pattern by pressing the PATTERN key.
- 2** Adjust the distortion as illustrated below with the ◀ and ▶ keys.

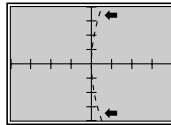

◀ : The upper and lower ends of the vertical line curve towards the left while the center remains unchanged.

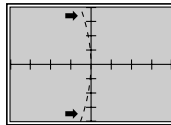

▶ : The upper and lower ends of the vertical line curve towards the right while the center remains unchanged.

- 3** Press the SKEW key.
- 4** Adjust the distortion as illustrated below with the ◀ and ▶ keys.

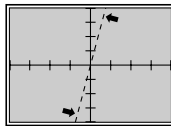

◀ : The vertical line rotates counter-clockwise, rotating around the center.

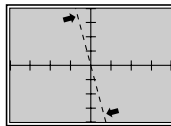

▶ : The vertical line rotates clockwise, rotating around the center.

- 5** Repeat steps **1** to **4** until the red vertical line converges with the green line.

Adjusting the Registration

9 Red KEY (keystone) and PIN (pincushion) adjustments

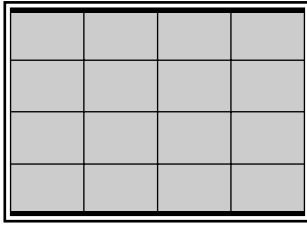

A Horizontal line adjustment

If the picture's borders are as shown by the dotted line in the illustrations below, adjust them with the corresponding arrow key so that they are parallel (bold lines illustrated on the left).

1 Press the KEY key.
The HATCH pattern appears.

2 Adjust the distortion as illustrated below with the **↑** and **↓** keys.

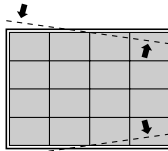

↑ : The lines spread apart on the right side and come together on the left side while the center remains unmoved.

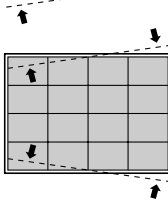

↓ : The lines spread apart on the left side and come together on the right side while the center remains unmoved.

3 Press the PIN key.

4 Adjust the distortion as illustrated below with the **↑** and **↓** keys.

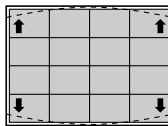

↑ : The ends of the top and bottom lines spread apart while the center remains unmoved.

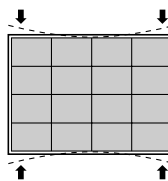

↓ : The ends of the top and bottom lines come together while the center remains unmoved.

5 Repeat steps **1** to **4** until the red horizontal lines converge with the green lines.

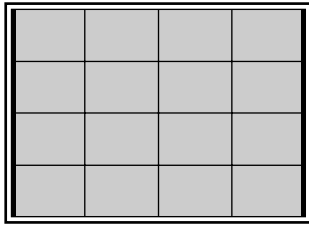

B Vertical line adjustment

If the picture's borders are as shown by the dotted line in the illustrations below, adjust them with the corresponding arrow key so that they are parallel (bold lines illustrated on the left).

1 Press the **KEY** key.
The **HATCH** pattern appears.

2 Adjust the distortion as illustrated below with the **←** and **→** keys.

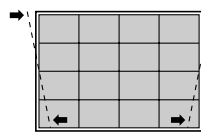

← : The lines spread apart at the bottom and come together at the top while the center remains unmoved.

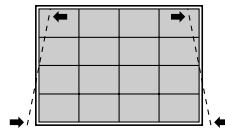

→ : The lines spread apart at the top and come together at the bottom while the center remains unmoved.

3 Press the **PIN** key.

4 Adjust distortion as illustrated below with the **←** and **→** keys.

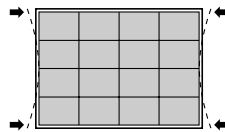

← : The ends of the left and right side lines come together while the center remains unmoved.

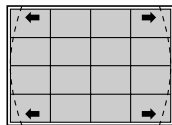

→ : The ends of the left and right lines spread apart while the center remains unmoved.

5 Repeat steps **1** to **4** until the red vertical lines converge with the green lines.

Adjusting the Registration

10 Red KEY (keystone) BALANCE and PIN (pincushion) BALANCE

Adjust the trapezoidal and pincushion distortion which may still remain even after completing the KEY and PIN adjustments.

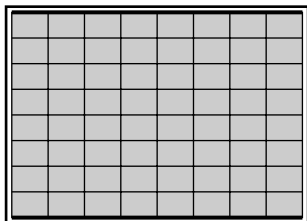

A Horizontal line adjustment

If the picture's borders are as shown by the dotted line in the illustrations below, adjust them with the corresponding arrow key so that they are parallel (bold lines illustrated on the left).

1 Press the KEY key twice.
The 9 × 9 HATCH pattern appears.

2 Adjust the distortion as illustrated below with the **↑** and **↓** keys.

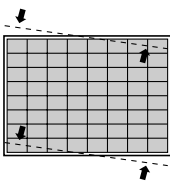

↑ : The right ends of the lines are raised and the left ends are lowered while the center remains unmoved.

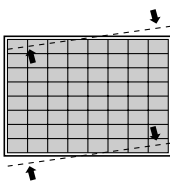

↓ : The left ends of the lines are raised and the right ends are lowered while the center remains unmoved.

3 Press the PIN key twice.

4 Adjust the distortion as illustrated below with the **↑** and **↓** keys.

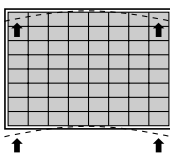

↑ : The ends of the top and bottom lines curve upward while the center remains unmoved.

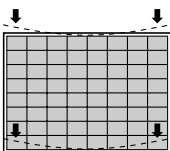

↓ : The ends of the lines curve downward while the center remains unmoved.

5 Repeat steps **1** to **4** until the red horizontal lines converge with the green lines.

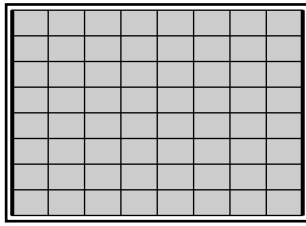

B Vertical line adjustment

If the picture's borders are as shown by the dotted line in the illustrations below, adjust them with the corresponding arrow key so that they are parallel (bold lines illustrated on the left).

1 Press the **KEY** key twice.
The 9×9 **HATCH** pattern appears.

2 Adjust the distortion as illustrated below with the **←** and **→** keys.

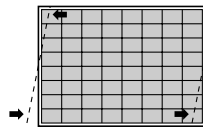

← ← : The upper ends of the lines move towards the left and the lower ends move towards the right while the center remains unmoved.

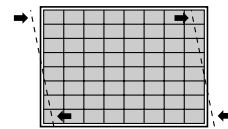

→ → : The upper ends of the lines move towards the right and the lower ends move towards the left while the center remains unmoved.

3 Press the **PIN** key twice.

4 Adjust the distortion as illustrated below with the **←** and **→** keys.

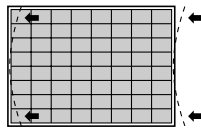

← ← : The upper and lower ends of the lines curve towards the left while the center remains unmoved.

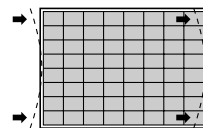

→ → : The upper and lower ends of the lines curve towards the right while the center remains unmoved.

5 Repeat steps **1** to **4** until the red vertical lines converge with the green lines.

Adjusting the Registration

11 Red ZONE adjustment

Adjust red ZONE after the red lines have converged with the green lines by performing the adjustments **6** to **10**.

- 1 Press the ZONE key.
The 9 × 9 HATCH pattern and the cursor appear.

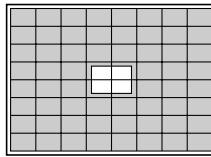

- 2 Press the POSITION +/- keys to select the part to be adjusted.
When you press the + key, the cursor moves in the numerical order as illustrated.
When you press the - key, the cursor moves in the reverse order.
The selected position number appears at the upper right corner.

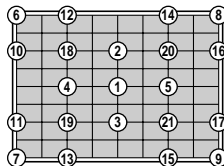

If you press the ZONE key again in ZONE adjustment mode, you can move the cursor to the desired position with the \uparrow , \downarrow , \leftarrow , \rightarrow keys. When you press the ZONE key again after selecting the position, the projector enters the adjustment mode of that position.

- 3 Adjust the red line distortion in the cursor positioning area with the arrow keys.
- 4 After the adjustment is complete, press the MEMORY key to save the adjustment data.

**The red registration adjustment is complete.
Proceed to the registration adjustment of the blue signal.**

Adjusting the Blue Registration

Adjust the blue signal so that it converges with the red signal which has been adjusted. When the blue and red test patterns converge, the pattern is seen as magenta.

Note

When you have adjusted the blue registration data and have saved the adjustment data, reset the blue centering to the factory preset level.

For the procedure to reset, see page 100 (EN).

12 Blue CENT (centering) adjustment

Adjust so that the center of the blue CROSS HAIR pattern is aligned with that of the red pattern.

- 1 Press the CENT key.
The CROSS HAIR pattern and the cursor appear.
- 2 Press the ADJ B key.
- 3 Press the CUT OFF G key to display blue and red.
- 4 Press the arrow keys to align the center of the blue CROSS HAIR pattern with that of the red pattern.

Notes

- If the blue vertical lines are not aligned with those of the red pattern, adjust the CRT conversion angle again.
For details, see “Adjusting the CRT Conversion Angle” on page 20 (EN).
- If the upper, lower, left or right part of the screen is de-focused, adjust flapping of the lens again.
For details, see “Adjusting flapping of the green lens” on page 64 (EN).

13 Blue SIZE, LIN (linearity), SKEW, BOW, KEY (keystone), PIN (pincushion) KEY BALANCE, PIN BALANCE and ZONE adjustments

Adjust so that the blue signal converges with the red signal in each adjustment. The procedures are the same as for adjusting the red registration.

For details, see pages 80 (EN) to 88 (EN).

Make sure that “-- B” appears on the screen when adjusting the blue signal.

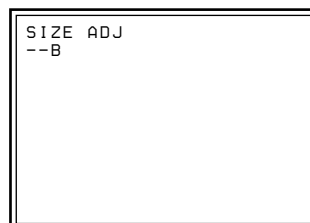

The blue adjustment is complete. Save the adjustment data as the standard data.

Saving the Standard Registration Data

After adjusting all the registrations for the green, red and blue signals, save the adjustment data as the standard data for the projector.

- 1 Hold down the MEMORY key for more than 5 seconds.
The adjustment data is saved in the memory as the data for the frequency selected in INT. OSC PATTERN of the SERVICE SETTING menu, and the projector enters the standard data saving mode.

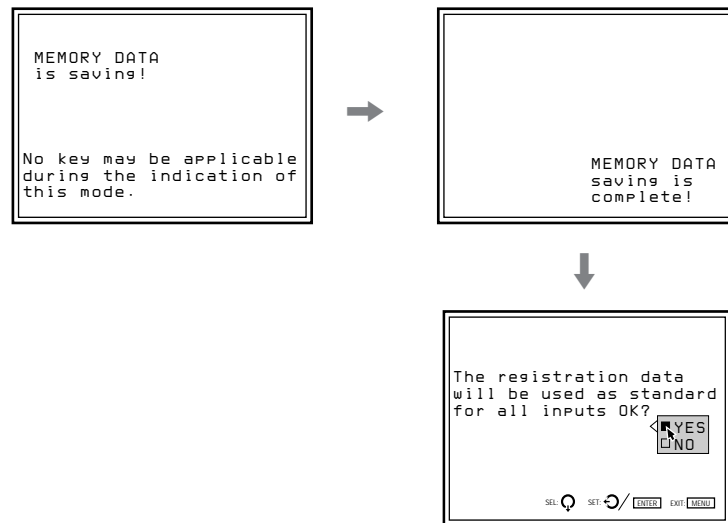

- 2 Press the \downarrow or \uparrow key to select YES, then press the ENTER key.
All the registration data will be converted into internal signal data and are saved as standard data.

Notes

- No keys function while the data is being saved.
- If the adjustment data is saved as the standard data, the registration data stored in INPUT MEMORY will be converted into the standard data.

Fine Adjustment for Each Input Signal

After the registration adjustment is performed without an input source and the adjustment data is saved as the standard data, input an external signal and fine adjust for each input signal.

Adjusting the Video Input Signal

- 1** Input the video signal to the VIDEO IN connector on the projector or to the signal interface board installed to the INPUT B section.
- 2** Select the video input source by pressing the INPUT SELECT VIDEO and SELECT keys or the INPUT SELECT B key on the remote control.
- 3** Display the INPUT INFO menu to check that the horizontal frequency of the input signal (fH) indicates 15.7 kHz.
To display the INPUT INFO menu, press the MENU key, select INPUT INFO with the **▲** or **▼** key, then press the ENTER key.

Fine registration adjustment

- 1** Press the PATTERN key to display the CROSS HAIR pattern.
- 2** If necessary, fine adjust the registrations.
For details of the adjustment procedure, see “Adjusting the Registration” on pages 68 (EN) to 89 (EN).
- 3** Press the MEMORY key and release it to save the adjustment data.

Note

Do not hold down the MEMORY key in step **3**.

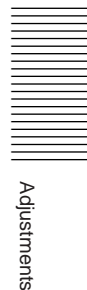

Fine Adjustment for Each Input Signal

SIZE adjustment

Adjust the picture size if it does not fit the screen.

- 1 Press the RGB SIZE key.
(Use the RGB SIZE key even for the signal other than RGB.)
- 2 Adjust the picture size with the arrow keys.
 - ↑ : The vertical size is expanded.
 - ↓ : The vertical size is reduced.
 - ➡ : The horizontal size is expanded.
 - ⬅ : The horizontal size is reduced.

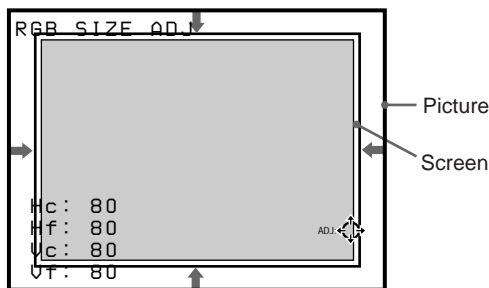

- 3 Press the MEMORY key to save the adjustment data.

SHIFT adjustment

If the picture needs to be shifted to fit the screen, adjust the position of the picture.

- 1 Press the RGB SHIFT key.
(Use the RGB SHIFT key even for the signal other than RGB.)
- 2 Adjust the shift with the arrow keys.
 - ↑ : The picture is shifted upward.
 - ↓ : The picture is shifted downward.
 - ➡ : The picture is shifted rightward.
 - ⬅ : The picture is shifted leftward.

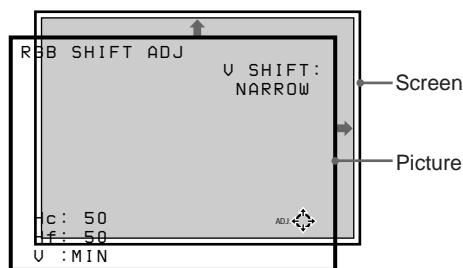

Note

When the video signal is input, V SHIFT is automatically fixed to NARROW and the adjustable range of the horizontal shift will become narrower than that of the RGB signal.

- 3 Press the MEMORY key to save the adjustment data.

Blanking adjustment

If the displayed picture is larger than the screen, cut off the excess parts.

- 1 Press the BLKG key.
- 2 Press the POSITION +/- keys to select the part to be adjusted.
 - When you press the + key, the position cycles through the following order:
TOP → BOTTOM → LEFT → RIGHT → TOP...
 - When you press the – key, the position cycles in reverse order.

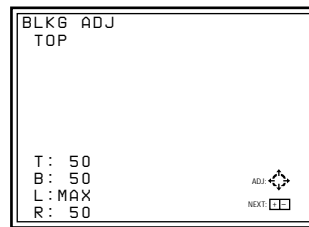

- 3 Adjust with the arrow keys.
 - Press the ↑ and ↓ keys to adjust the TOP and BOTTOM positions.
 - Press the ← and → keys to adjust the LEFT and RIGHT positions.
- 4 Press the MEMORY key to save the adjustment data.

Note

When you connect multiple video input sources to the projector, such as when using the switcher, adjust the picture size, picture shift and blanking for each input connector.

Adjusting the RGB Input Signal

- 1 Input the RGB signal to the INPUT A connectors on the projector or to the signal interface board installed to the INPUT B section.
- 2 Press the INPUT SELECT A or B key on the remote control to select the RGB input signal.
- 3 Fine adjust the registration if necessary.
For details, see “Adjusting the Registration” on pages 68 (EN) to 90 (EN).

Fine Adjustment for Each Input Signal

Fine registration adjustment

- 1 Press the PATTERN key to display the CROSS HAIR pattern.
- 2 If necessary, fine adjust the registration.
For details, see “Adjusting the Registration” on pages 68 (EN) to 90 (EN).
- 3 When you connect two or more RGB input sources, fine adjust the registration for each input signal.
- 4 Press the MEMORY key and release it to save the adjustment data.

SIZE adjustment

Adjust the picture size if it does not fit the screen.

- 1 Press the RGB SIZE key.
- 2 Adjust the picture size with the arrow keys.
 - ↑ : The vertical size is expanded.
 - ↓ : The vertical size is reduced.
 - : The horizontal size is expanded.
 - ← : The horizontal size is reduced.

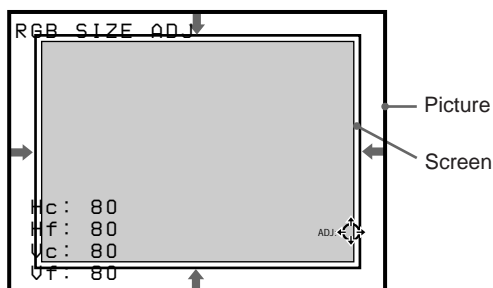

- 3 Press the MEMORY key to save the adjustment data.

SHIFT adjustment

If the picture needs to be shifted to fit the screen, adjust the RGB SHIFT.

- 1 Press the RGB SHIFT key.
- 2 Select the adjustable range of the vertical shift (V SHIFT) with the POSITION +/- keys.
 - WIDE:** Normally, set to this position.
 - NARROW:** Set to this position to make the adjustable range in the vertical direction narrow.

- 3 Adjust the shift with the arrow keys.
 - ▲ : The picture is shifted upward.
 - ▼ : The picture is shifted downward.
 - ▶ : The picture is shifted rightward.
 - ◀ : The picture is shifted leftward.

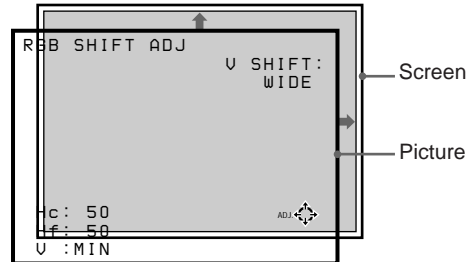

- 4 Press the MEMORY key to save the adjustment data.

Blanking adjustment

If the displayed picture is larger than the screen, cut off the excess parts.

- 1 Press the BLKG key.
- 2 Press the POSITION +/- keys to select the part to be adjusted.
 - When you press the + key, the position cycles through the following order:
TOP → BOTTOM → LEFT → RIGHT → TOP ...
 - When you press the - key, the position cycles in reverse order.

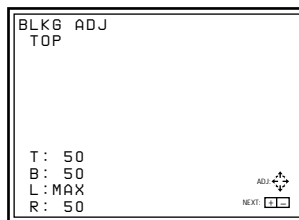

- 3 Adjust with the arrow keys.
 - Press the ▲ and ▼ keys to adjust the TOP and BOTTOM positions.
 - Press the ◀ and ▶ keys to adjust the LEFT and RIGHT positions.
- 4 Press the MEMORY key to save the adjustment data.

Note

When you connect two or more RGB input sources to the projector, such as when using the switcher, adjust the picture size, picture shift and blanking for each RGB signal that has a different characteristic. The characteristics are shown in the INPUT INFO menu.

Fine Adjustment for Each Input Signal

Adjusting the White Balance

The color temperatures are preset at the factory to 9300K, 6500K, 5400K and 3200K. However, if you change these levels or set a color temperature other than the factory preset levels, you can adjust the white balance and save it in the memory.

Setting the white balance

- 1 Press the MENU key, select INPUT SETTING with the \uparrow or \downarrow key, then press the ENTER key.
The INPUT SETTING menu is displayed.
- 2 Press the \uparrow or \downarrow key to select COLOR TEMP, then press the ENTER key.
- 3 Press the \uparrow or \downarrow key to select the desired color temperature, then press the ENTER key.

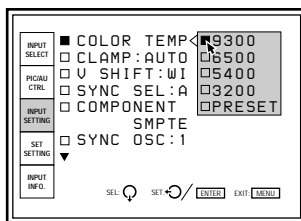

Normally set to 6500.

Select the appropriate color temperature according to your application and the picture source.

- 4 Press the MEMORY key to save the adjustment data.

Adjusting the white balance

If you wish to make the color of a particular input signal (eg. HDTV system picture) uniform to that of the color monitor, you can adjust the white balance.

Display the same input signal on the projector and the monitor.

Adjusting the black level (BIAS adjustment)

- 1 Reset the CONTRAST level to 80 and BRIGHT level to 50.
For details, see "Adjusting the Picture Quality" on page 103 (EN).
- 2 Press the W/B BIAS key.
The PLUGE pattern appears. Press the PATTERN key repeatedly to display the external signal.
- 3 Press the ADJ R, G or B key to select the color to be adjusted.
When selecting the color, pay attention to the black part of the picture displayed on the screen and note which color stands out compared to that of the monitor.

- 4 Press the ◀ or ▶ key so that the black part in the picture on the screen looks the same as that of the monitor.
If the brightness of that part does not look the same as that of the monitor, adjust the other colors by pressing the ADJ R, G or B key and the ◀ or ▶ key.
- 5 Press the MEMORY key to save the adjustment data.

Adjusting the white level (GAIN adjustment)

- 1 Reset the CONTRAST level to 80 and BRIGHT level to 50.
For details, see “Adjusting the Picture Quality” on page 103 (EN).
- 2 Press the W/B GAIN key.
When the GAIN adjustment is followed by the BIAS adjustment, the external signal appears automatically.
When you start with the GAIN adjustment, the stair step pattern appears. Press the PATTERN key repeatedly to display the external signal.
- 3 Press the ADJ R, G or B key to select the color to be adjusted.
When selecting the color, pay attention to the white part of the picture displayed on the screen and note which color stands out compared to that of the monitor.
- 4 Press the ◀ or ▶ key so that the white part in the picture on the screen looks the same as that of the monitor.
If the brightness does not look the same as that of the monitor, adjust the other colors by pressing the ADJ R, G or B key and the ◀ or ▶ key.
- 5 Press the MEMORY key to save the adjustment data.

When using multiple projectors

Input the same signal to the base projector and the projector to be adjusted. Set COLOR TEMP in the INPUT SETTING menu to the same position on both projectors, and then follow the procedures described above to make the black and white colors uniform between the base projector and the projector to be adjusted.

Notes

- When adjusting the white balance, use the external color monitor for the reference of the color.
- To adjust the white balance easily without the on-screen display, press the STATUS OFF key on the remote control or set the STATUS option in the SET SETTING menu to OFF.
- You can adjust the white balance more easily if you set the color level to MIN to display the black and white picture.

Saving the Adjustment Data

Memory structure

The memory structure of this projector consists of three memory blocks and a normal adjustment data block.

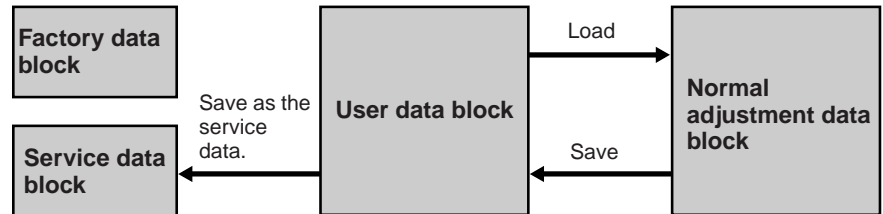

Factory data block: The seven basic adjustment data for different types of signals shown in the table on page 99 (EN) are preset at the factory. The adjustment data in this block cannot be changed.

Service data block: The seven basic adjustment data for different types of signals shown in the table on page 99 (EN) are preset at the factory. The data saved in the user data block can be saved as the service data.

User data block: The seven basic adjustment data for different types of signals shown in the table on page 99 (EN) are preset at the factory. When a new signal is input, the data that has the nearest frequency is automatically selected from among the seven basic data and the existing data saved as input memory and loaded. If any of the data for the signal is adjusted, the data is saved as an input memory in one of the memory numbers 00 to 49. (If no data is adjusted, it is not saved.) The adjustment data for each input signal, if any one of the signal input conditions—vertical or horizontal frequency, type of sync signal, type of input signal and input connector—is different, is saved in different memory number as an individual input memory. The memory number of the loaded data and that of the saved data are displayed as "INPUT MEMORY No." on the INPUT INFO menu. If the same signal has already been input, the same memory number appears on two rows.

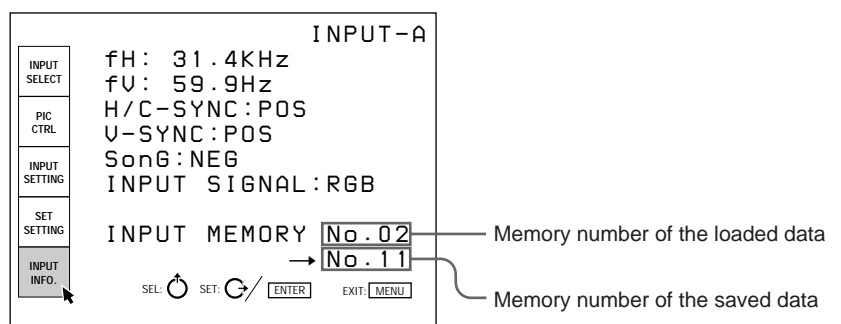

Normal adjustment data block: The data during adjustment is temporarily saved in this block. When you press the ENTER or MEMORY key after adjustment, the adjustment data is stored in the user data block.

Standard registration data and the input memory

If the adjusted registration data is saved as the standard data after installing the projector, the registration data for all of the input memories will be changed to reflect the new data in that installation condition. Therefore, you can easily adjust the registration for each input signal.

For the procedure of how to save the standard data, see page 90 (EN).

Preset data at the factory

The projector presets seven types of basic data in memory numbers 00 to 06 of the factory data and service data blocks.

Memory number	Horizontal frequency (fH)	Vertical frequency (fV)	Type of the input signal
00	15.7 kHz	60 Hz	Video (NTSC _{3.58})
01	24.8 kHz	56 Hz	RGB
02	31.5 kHz	60 Hz	RGB
03	48.3 kHz	60 Hz	RGB
04	64.0 kHz	60 Hz	RGB
05	31.5 kHz	60 Hz	IDTV (NTSC _{3.58})
06	33.8 kHz	60 Hz	HDTV (Y/P _B /P _R)

Memory architecture

The following adjustment data will be saved in three memory blocks.

Memory	Adjustment data	Number of memories
Input memory	Picture control (CONTRAST, BRIGHT, COLOR, HUE, SHARP) SIZE/SHIFT Blanking Color temperature Clamp position V SHIFT Registration	Memory numbers 00–49 (50 at maximum)
Color temperature memory	White balance (BIAS/GAIN data for each color temperature of each screen)	Four color temperature settings (9300K/6500K/5400K/3200K)
Setting memory	Baud rate, CRT timer, STATUS ON/OFF, language, index, video memory, etc.	One for each projector

Resetting the Data

There are three ways to reset the data, as shown below.

Factory data reset

Resets to the factory preset data saved in the factory data block.

Service data reset

Resets to the data saved in the service data block.

128 data reset (ZONE only)

Resets the ZONE adjustment data to 128.

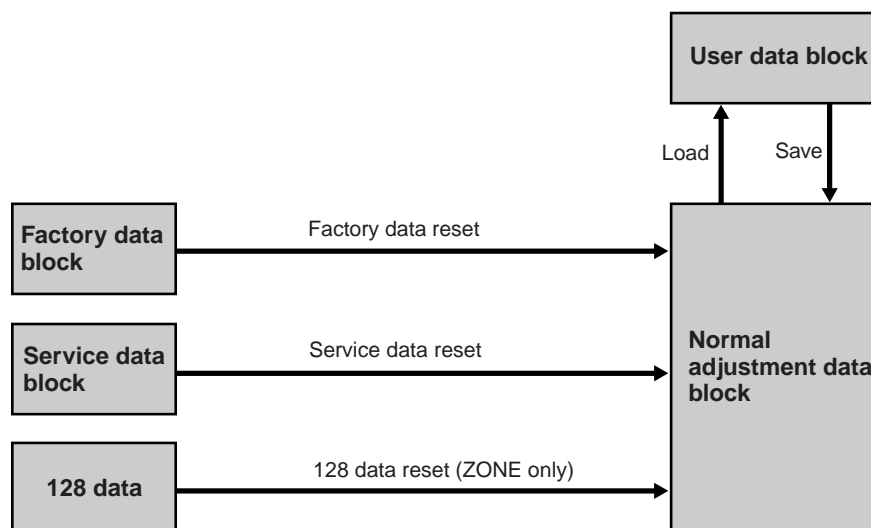

Resetting the data

- 1 Select the adjustment mode to be reset.
- 2 Press the RESET key.
The following display appears. (Example: To reset the red registration data to the factory preset data)

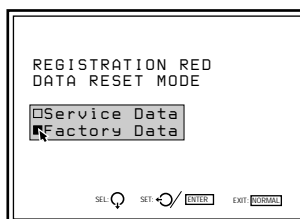

- 3 Press the \uparrow or \downarrow key to select the reset mode, then press the ENTER key.
To cancel reset mode, press the NORMAL key.

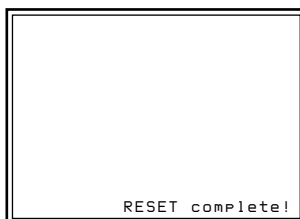

All red registration adjustment data will be reset to the factory preset data.

Protecting the Setting

When you turn off the projector with the remote control, the adjustment keys become inoperable in order to prevent users from accidentally changing the adjustments (user mode).

It is also possible to make the keys inoperable while the power is on in the following way.

- 1 Press the keys on the remote control in the following order:
ENTER → ENTER → ↑ → ↓ → ENTER
The following display appears.

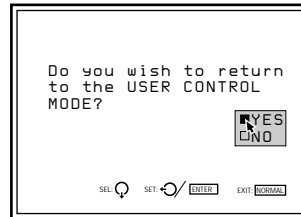

- 2 Press the ↑ or ↓ key to select “YES,” then press the ENTER key.

The adjustment keys on the remote control become inoperable (user mode).

Adjusting the Picture Quality

Adjust the picture for your preference. The adjustment data can be saved in the memory.

- 1 Adjust with the PICTURE CONTROL +/- keys.

BRIGHT	Brightness
CONTR	Picture contrast
COLOR	Color intensity
HUE	Hue
SHARP	Sharpness

The adjustment levels are digitally displayed with a range of MIN, 1, 2, ... 99, MAX.



- 2 Press the MEMORY key to save the data.

Dynamic picture mode (only for the video or component input pictures)

You can get high-quality picture contrast by setting D.PICTURE to ON in the PIC CTRL menu.

For details, see "PIC CTRL (Picture Control) Menu" on page 45 (EN).

Restoring the initial data

- 1 Press the PICTURE CONTROL key of the item which you want to reset to the initial data.
- 2 Press the RESET key.
The selected item is reset to the initial data.

Notes

- The COLOR, SHARP and HUE keys do not function on the pictures input from the RGB IN connectors.
- The HUE and COLOR keys do not function if the input signal is black and white.
- The HUE key does not function with the PAL or SECAM color input source.

Changing the Initialization Period

You can set the desired warm up time for the projector in 1 minute increments.

- 1 Set the remote control to the service adjustment mode.
For details, see “For Remote Control” on page 37 (EN).
- 2 Press the MENU key, select SERVICE SETTING by pressing the ↓ or ↑ key, and press the ENTER key.
The SERVICE SETTING menu appears.
- 3 Press the ↓ or ↑ key to select ALL WHITE MODE (Page 2), then press the ENTER key.

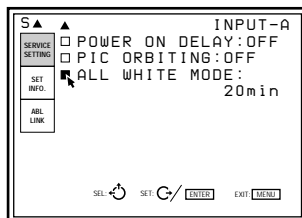

- 4 Press the ↑, ↓, ← or → key to set the desired period.
You can set it to 0–99 minutes.

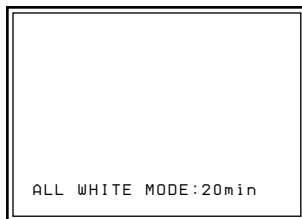

- 5 Press the MEMORY key to save the setting.

To cancel the setting

Press the MENU key in step 3.

To set the projector so that the input signal from the connected equipment appears on the screen immediately after the power is turned on

Set the initialization period to “0” in step 4.

About Error Codes

When a critical operational error occurs, the power will be automatically turned off and the error code will light up on the error code window inside the projector. You can check the code without removing the cover. Refer to the chart below for the meanings.

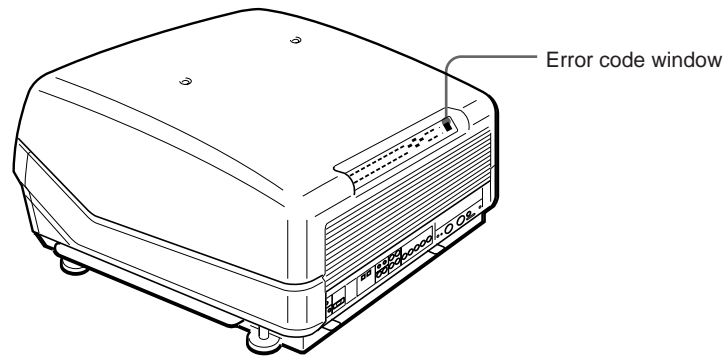

Error code	Item	Meaning
10	–	Abnormal input signal. Check the input signal.
20	Unknown	Abnormalities that do not come under the errors below.
21	POW1 (115)	Abnormal in the ± 25 V, ± 15 V or 115 V line
22	POW2 (115HV)	Abnormal in the ± 6 V, ± 200 V or 115 V (HV) line
25	IFB	Abnormality of the interface board installed to the INPUT B section
27	POLARITY	The connector cover for polarity change does not shut completely.
29	A	Abnormality of the power line on the A board
30	D	Abnormality of the power line on the D board
33	HV	Abnormal high voltage
34	LOT	Abnormal load on a LOT of the PA board
35	H.STOP	Horizontal polarity is not correct.
36	V.STOP	Vertical polarity is not correct.
37	FAN	A fan inside the projector does not work.
40	Σ Ik	There is abnormality in the CRTs.
88	CPU RESET	The CPUs on the Y and A boards are reset.

Notes

- When the error code lights up, the previous adjustment data may be cleared.
- The error code disappears when the MAIN POWER switch is turned off and the power cord is disconnected.
- The error code lights up every time the power is turned on until the critical operational error is returned to normal.
- Immediately after the MAIN POWER switch is turned on, “88” is displayed for about one second. This is not a problem. The unit resets the CPUs to the initial status during this period.

List of the Projection Distance by Angle of Optical Axis

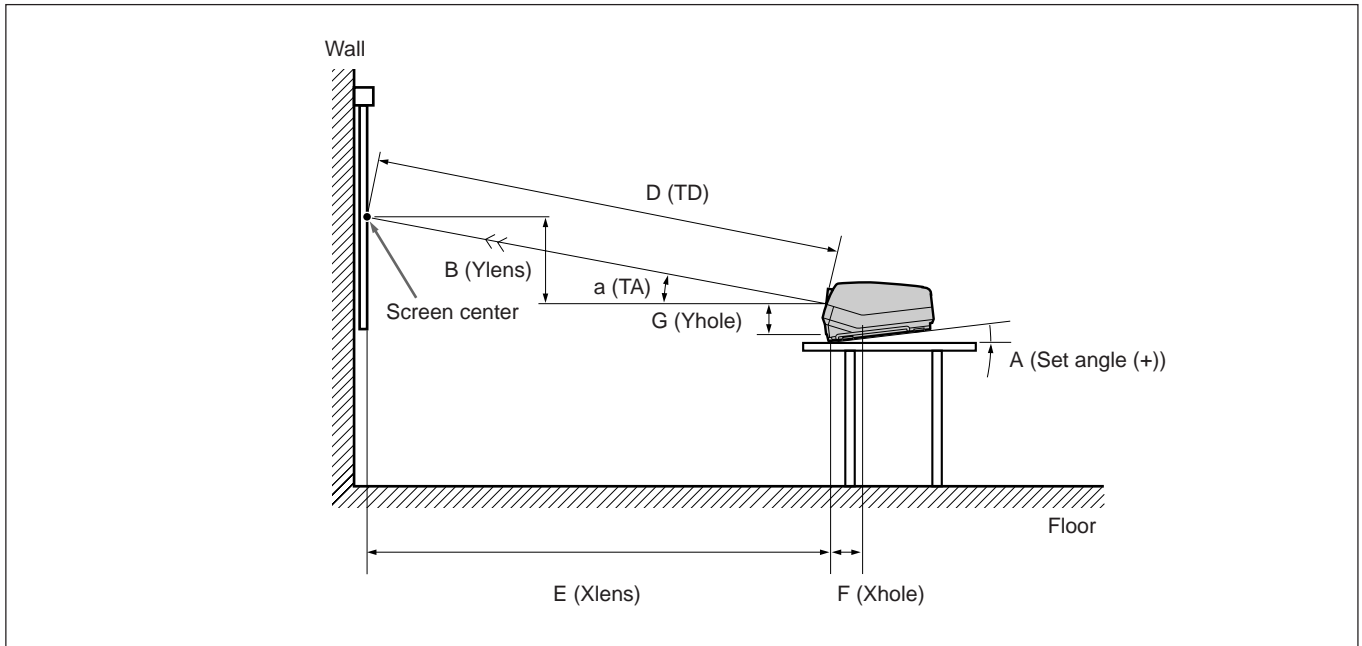

Unit: mm (inches) for **F** Xhole and **G** Yhole only

a TA (deg)	13.5°	12°	11°	10°	9°	8°	7°	6°	5°	4°	3°	2°	1°	0°	-1°	-2°
B / E	0.2408	0.2126	0.1944	0.1763	0.1584	0.1405	0.1228	0.1051	0.0875	0.1584	0.0524	0.0349	0.0175	0	-0.0175	-0.0349
A Angle	0.0°	1.5°	2.5°	3.5°	4.5°	5.5°	6.5°	7.5°	8.5°	9.5°	10.5°	11.5°	12.5°	13.5°	14.5°	15.5°
F Xhole	132 (5 1/4)	138 (5 1/2)	143 (5 3/4)	147 (5 7/8)	151 (6)	155 (6 1/8)	160 (6 3/8)	164 (6 1/2)	168 (6 5/8)	172 (6 7/8)	176 (7)	180 (7 1/8)	184 (7 1/4)	187 (7 3/8)	191 (7 5/8)	195 (7 3/4)
G Yhole	254 (10)	250 (9 7/8)	248 (9 7/8)	245 (9 3/4)	243 (9 5/8)	240 (9 1/2)	237 (9 3/8)	235 (9 3/8)	232 (9 1/4)	229 (9 1/8)	226 (9)	223 (8 7/8)	219 (8 5/8)	216 (8 3/8)	213 (8 1/2)	209 (8 1/4)

When using the 60 inch screen

Unit: mm (inches)

a TA (deg)	13.5°	12°	11°	10°	9°	8°	7°	6°	5°	4°	3°	2°	1°	0°	-1°	-2°
E Xlens	1902 (75)	1912 (75 3/8)	1918 (75 5/8)	1924 (75 3/4)	1929 (76)	1933 (76 1/8)	1937 (76 3/8)	1941 (76 1/2)	1943 (76 1/2)	1945 (76 5/8)	1947 (76 3/4)	1948 (76 3/4)	1948 (76 3/4)	1961 (77 1/4)	1969 (77 5/8)	1977 (77 7/8)
B Ylens	456 (18)	406 (16)	373 (14 3/4)	339 (13 3/8)	306 (12 1/8)	272 (10 3/4)	238 (9 3/8)	204 (8 1/8)	170 (6 3/4)	136 (5 3/8)	102 (4 1/8)	68 (2 3/4)	34 (1 3/8)	0 (0)	-34 (-1 3/8)	-69 (-2 3/4)
D TD	1956 (77 1/8)	1955 (77)	1954 (77)	1954 (77)	1953 (77)	1952 (76 7/8)	1952 (76 7/8)	1951 (76 7/8)	1951 (76 7/8)	1950 (76 7/8)	1949 (76 3/4)	1949 (76 3/4)	1948 (76 3/4)	1961 (77 1/4)	1970 (77 5/8)	1978 (77 7/8)

When using the 70 inch screen

Unit: mm (inches)

a TA (deg)	13.5°	12°	11°	10°	9°	8°	7°	6°	5°	4°	3°	2°	1°	0°	-1°	-2°
E Xlens	2179 (85 7/8)	2190 (86 1/4)	2197 (86 1/2)	2204 (86 7/8)	2210 (87 1/8)	2215 (87 1/4)	2219 (87 3/8)	2223 (87 5/8)	2226 (87 3/4)	2228 (87 3/4)	2230 (87 7/8)	2231 (87 7/8)	2231 (87 7/8)	2246 (88 1/2)	2256 (88 7/8)	2265 (89 1/4)
B Ylens	523 (20 5/8)	466 (18 3/8)	427 (16 7/8)	389 (15 3/8)	350 (13 7/8)	311 (12 1/4)	272 (10 3/4)	234 (9 1/4)	195 (7 3/4)	156 (6 1/4)	117 (4 5/8)	78 (3 1/8)	39 (1 9/16)	0 (0)	-39 (-1 9/16)	-79 (-3 1/8)
D TD	2240 (88 1/4)	2239 (88 1/4)	2239 (88 1/4)	2238 (88 1/8)	2237 (88 1/8)	2237 (88 1/8)	2236 (88 1/8)	2235 (88)	2234 (88)	2234 (88)	2233 (88)	2232 (88 7/8)	2232 (88 7/8)	2246 (88 1/2)	2256 (88 7/8)	2266 (89 1/4)

Others

When using the 80 inch screen

Unit: mm (inches)

a TA (deg)	13.5°	12°	11°	10°	9°	8°	7°	6°	5°	4°	3°	2°	1°	0°	-1°	-2°
E Xlens	2459 (96 7/8)	2473 (97 3/8)	2481 (97 3/4)	2488 (98)	2494 (98 1/4)	2500 (98 1/2)	2505 (98 5/8)	2509 (98 7/8)	2513 (99)	2515 (99 1/8)	2517 (99 1/8)	2518 (99 1/4)	2519 (99 1/4)	2536 (99 7/8)	2546 (100 1/4)	2556 (100 3/4)
B Ylens	591 (23 3/8)	526 (20 3/4)	482 (19)	439 (17 3/8)	395 (15 5/8)	351 (13 7/8)	308 (12 1/4)	264 (10 1/2)	220 (8 3/4)	176 (7)	132 (5 1/4)	88 (3 1/2)	44 (1 3/4)	0 (0)	-44 (-1 3/4)	-89 (-3 5/8)
D TD	2529 (99 5/8)	2528 (99 5/8)	2527 (99 1/2)	2526 (99 1/2)	2525 (99 1/2)	2525 (99 1/2)	2524 (99 3/8)	2523 (99 3/8)	2522 (99 3/8)	2522 (99 3/8)	2521 (99 3/8)	2520 (99 1/4)	2519 (99 1/4)	2536 (99 7/8)	2547 (100 3/8)	2558 (100 3/4)

When using the 90 inch screen

Unit: mm (inches)

a TA (deg)	13.5°	12°	11°	10°	9°	8°	7°	6°	5°	4°	3°	2°	1°	0°	-1°	-2°
E Xlens	2738 (107 7/8)	2753 (108 1/2)	2762 (108 3/4)	2770 (109 1/8)	2777 (109 3/8)	2783 (109 5/8)	2789 (109 7/8)	2794 (110)	2797 (110 1/8)	2800 (110 1/4)	2803 (110 3/8)	2804 (110 1/2)	2804 (110 1/2)	2823 (111 1/4)	2835 (111 5/8)	2846 (112 1/8)
B Ylens	658 (26)	585 (23 1/8)	537 (21 1/4)	488 (19 1/4)	440 (17 3/8)	391 (15 1/2)	342 (13 1/2)	294 (11 5/8)	245 (9 3/4)	196 (7 3/4)	147 (5 7/8)	98 (3 7/8)	49 (1 15/16)	0 (0)	-49 (-1 15/16)	-99 (-4)
D TD	2816 (110 7/8)	2814 (110 7/8)	2813 (110 3/4)	2813 (110 3/4)	2812 (110 3/4)	2811 (110 3/4)	2810 (110 3/4)	2809 (110 5/8)	2808 (110 5/8)	2807 (110 5/8)	2806 (110 1/2)	2805 (110 1/2)	2805 (110 1/2)	2823 (111 1/4)	2835 (111 5/8)	2848 (112 1/4)

When using the 100 inch screen

Unit: mm (inches)

a TA (deg)	13.5°	12°	11°	10°	9°	8°	7°	6°	5°	4°	3°	2°	1°	0°	-1°	-2°
E Xlens	3016 (118 3/4)	3033 (119 1/2)	3043 (119 7/8)	3052 (120 1/4)	3060 (120 1/2)	3067 (120 3/4)	3073 (121)	3078 (121 1/4)	3082 (121 3/8)	3085 (121 1/2)	3088 (121 5/8)	3089 (121 5/8)	3090 (121 3/4)	3110 (122 1/2)	3124 (123)	3136 (123 1/2)
B Ylens	726 (28 5/8)	645 (25 1/2)	591 (23 3/8)	538 (21 1/4)	485 (19 1/8)	431 (17)	377 (14 7/8)	324 (12 7/8)	270 (10 3/4)	216 (8 5/8)	162 (6 1/2)	108 (4 3/8)	54 (2 1/4)	0 (0)	-55 (-2 1/4)	-110 (-4 3/8)
D TD	3102 (122 1/4)	3101 (122 1/8)	3100 (122 1/8)	3099 (122 1/8)	3098 (122)	3097 (122)	3096 (122)	3095 (121 7/8)	3094 (121 7/8)	3093 (121 7/8)	3092 (121 3/4)	3091 (121 3/4)	3090 (121 3/4)	3110 (122 1/2)	3124 (123)	3138 (123 5/8)

When using the 110 inch screen

Unit: mm (inches)

a TA (deg)	13.5°	12°	11°	10°	9°	8°	7°	6°	5°	4°	3°	2°	1°	0°	-1°	-2°
E Xlens	3294 (129 3/4)	3312 (130 1/2)	3323 (130 7/8)	3332 (131 1/4)	3341 (131 5/8)	3349 (131 7/8)	3355 (132 1/8)	3361 (132 3/8)	3366 (132 5/8)	3369 (132 3/4)	3372 (132 7/8)	3373 (132 7/8)	3374 (132 7/8)	3396 (133 3/4)	3411 (134 3/8)	3424 (134 7/8)
B Ylens	793 (31 1/4)	704 (27 3/4)	646 (25 1/2)	588 (23 1/4)	529 (20 7/8)	471 (18 5/8)	412 (16 1/4)	353 (14)	294 (11 5/8)	236 (9 3/8)	177 (7)	118 (4 3/4)	59 (2 3/8)	0 (0)	-60 (-2 3/8)	-120 (-4 3/4)
D TD	3388 (133 1/2)	3386 (133 3/8)	3385 (133 3/8)	3384 (133 1/4)	3383 (133 1/4)	3382 (133 1/4)	3381 (133 1/8)	3380 (133 1/8)	3379 (133 1/8)	3377 (133)	3376 (133)	3375 (132 7/8)	3374 (132 7/8)	3396 (133 3/4)	3411 (134 3/8)	3426 (135)

When using the 120 inch screen

Unit: mm (inches)

a TA (deg)	13.5°	12°	11°	10°	9°	8°	7°	6°	5°	4°	3°	2°	1°	0°	-1°	-2°
E Xlens	3571 (140 5/8)	3591 (141 1/2)	3603 (141 7/8)	3613 (142 1/4)	3623 (142 3/4)	3631 (143)	3638 (143 1/4)	3644 (143 1/2)	3649 (143 3/4)	3653 (143 7/8)	3656 (144)	3657 (144)	3658 (144 1/8)	3682 (145)	3698 (145 5/8)	3712 (146 1/4)
B Ylens	860 (33 7/8)	763 (30 1/8)	700 (27 5/8)	637 (25 1/8)	574 (22 5/8)	510 (20 1/8)	447 (17 5/8)	383 (15 1/8)	319 (12 5/8)	255 (10 1/8)	192 (7 5/8)	128 (5 1/8)	64 (2 5/8)	0 (0)	-65 (-2 5/8)	-130 (-5 1/8)
D TD	3673 (144 5/8)	3671 (144 5/8)	3670 (144 1/2)	3669 (144 1/2)	3668 (144 1/2)	3667 (144 3/8)	3665 (144 3/8)	3664 (144 3/8)	3663 (144 1/4)	3662 (144 1/4)	3661 (144 1/4)	3660 (144 1/8)	3658 (144 1/8)	3682 (145)	3699 (145 3/4)	3715 (146 3/8)

Others

List of the Projection Distance by Angle of Optical Axis

When using the 130 inch screen

Unit: mm (inches)

a TA (deg)	13.5°	12°	11°	10°	9°	8°	7°	6°	5°	4°	3°	2°	1°	0°	-1°	-2°
E Xlens	3856 (151 7/8)	3877 (152 3/4)	3890 (153 1/4)	3901 (153 5/8)	3911 (154)	3920 (154 3/8)	3928 (154 3/4)	3934 (155)	3940 (155 1/8)	3944 (155 3/8)	3947 (155 1/2)	3949 (155 1/2)	3949 (155 1/2)	3976 (156 5/8)	3993 (157 1/4)	4008 (157 7/8)
B Ylens	929 (36 5/8)	824 (32 1/2)	756 (29 7/8)	688 (27 1/8)	619 (24 3/8)	551 (21 3/4)	482 (19)	414 (16 3/8)	345 (13 5/8)	276 (10 7/8)	207 (8 1/4)	138 (5 1/2)	69 (2 3/4)	0 (0)	-70 (-2 7/8)	-140 (-5 5/8)
D TD	3966 (156 1/4)	3964 (156 1/8)	3962 (156)	3961 (156)	3960 (156)	3959 (155 7/8)	3957 (155 7/8)	3956 (155 3/4)	3955 (155 3/4)	3954 (155 3/4)	3952 (155 5/8)	3951 (155 5/8)	3950 (155 5/8)	3976 (156 5/8)	3993 (157 1/4)	4011 (158)

When using the 140 inch screen

Unit: mm (inches)

a TA (deg)	13.5°	12°	11°	10°	9°	8°	7°	6°	5°	4°	3°	2°	1°	0°	-1°	-2°
E Xlens	4140 (163)	4163 (164)	4177 (164 1/2)	4189 (165)	4200 (165 3/8)	4209 (165 3/4)	4218 (166 1/8)	4225 (166 3/8)	4230 (166 5/8)	4235 (166 3/4)	4238 (166 7/8)	4240 (167)	4240 (167)	4269 (168 1/8)	4287 (168 7/8)	4304 (169 1/2)
B Ylens	997 (39 3/8)	885 (34 7/8)	812 (32)	739 (29 1/8)	665 (26 1/4)	592 (23 3/8)	518 (20 1/2)	444 (17 1/2)	370 (14 5/8)	296 (11 3/4)	222 (8 3/4)	148 (5 7/8)	74 (3)	0 (0)	-75 (-3)	-150 (-6)
D TD	4258 (167 3/4)	4256 (167 5/8)	4255 (167 5/8)	4253 (167 1/2)	4252 (167 1/2)	4251 (167 3/8)	4249 (167 3/8)	4248 (167 1/4)	4247 (167 1/4)	4245 (167 1/4)	4244 (167 1/8)	4242 (167 1/8)	4241 (167)	4269 (168 1/8)	4288 (168 7/8)	4306 (169 5/8)

When using the 150 inch screen

Unit: mm (inches)

a TA (deg)	13.5°	12°	11°	10°	9°	8°	7°	6°	5°	4°	3°	2°	1°	0°	-1°	-2°
E Xlens	4424 (174 1/4)	4449 (175 1/4)	4464 (175 3/4)	4477 (176 3/8)	4488 (176 3/4)	4498 (177 1/8)	4507 (177 1/2)	4515 (177 7/8)	4521 (178)	4526 (178 1/4)	4529 (178 3/8)	4531 (178 1/2)	4532 (178 1/2)	4562 (179 5/8)	4582 (180 1/2)	4599 (181 1/8)
B Ylens	1066 (42)	946 (37 1/4)	868 (34 1/4)	789 (31 1/8)	711 (28)	632 (25)	553 (21 7/8)	475 (18 3/4)	396 (15 5/8)	316 (12 1/2)	237 (9 3/8)	158 (6 1/4)	79 (3 1/8)	0 (0)	-80 (-3 1/4)	-161 (-6 3/8)
D TD	4551 (179 1/4)	4549 (179 1/8)	4547 (179 1/8)	4546 (179)	4544 (179)	4543 (178 7/8)	4541 (178 7/8)	4540 (178 3/4)	4538 (178 3/4)	4537 (178 5/8)	4535 (178 5/8)	4534 (178 5/8)	4532 (178 1/2)	4562 (179 5/8)	4582 (180 1/2)	4602 (181 1/4)

When using the 160 inch screen

Unit: mm (inches)

a TA (deg)	13.5°	12°	11°	10°	9°	8°	7°	6°	5°	4°	3°	2°	1°	0°	-1°	-2°
E Xlens	4707 (185 3/8)	4734 (186 1/2)	4749 (187)	4763 (187 5/8)	4775 (188)	4786 (188 1/2)	4796 (188 7/8)	4804 (189 1/4)	4810 (189 3/8)	4815 (189 5/8)	4819 (189 3/4)	4821 (189 7/8)	4822 (189 7/8)	4854 (191 1/8)	4875 (192)	4894 (192 3/4)
B Ylens	1135 (44 3/4)	1006 (39 5/8)	923 (36 3/8)	840 (33 1/8)	756 (29 7/8)	673 (26 1/2)	589 (23 1/4)	505 (20)	421 (16 5/8)	337 (13 3/8)	253 (10)	168 (6 5/8)	84 (3 3/8)	0 (0)	-85 (-3 3/8)	-171 (-6 3/4)
D TD	4842 (190 3/4)	4840 (190 5/8)	4838 (190 1/2)	4837 (190 1/2)	4835 (190 3/8)	4833 (190 3/8)	4832 (190 1/4)	4830 (190 1/4)	4829 (190 1/8)	4827 (190 1/8)	4826 (190)	4824 (190)	4822 (189 7/8)	4854 (191 1/8)	4875 (192)	4897 (192 7/8)

When using the 170 inch screen

Unit: mm (inches)

a TA (deg)	13.5°	12°	11°	10°	9°	8°	7°	6°	5°	4°	3°	2°	1°	0°	-1°	-2°
E Xlens	4991 (196 1/2)	5019 (197 5/8)	5035 (198 1/4)	5050 (198 7/8)	5063 (199 3/8)	5074 (199 7/8)	5084 (200 1/4)	5093 (200 5/8)	5100 (200 7/8)	5105 (201)	5109 (201 1/4)	5111 (201 1/4)	5112 (201 3/8)	5146 (202 5/8)	5168 (203 1/2)	5188 (204 3/8)
B Ylens	1203 (47 3/8)	1067 (42 1/8)	979 (38 5/8)	890 (35 1/8)	802 (31 5/8)	713 (28 1/8)	624 (24 5/8)	535 (21 1/8)	446 (17 5/8)	357 (14 1/8)	268 (10 5/8)	178 (7 1/8)	89 (3 5/8)	0 (0)	-90 (-3 5/8)	-181 (-7 1/4)
D TD	5134 (202 1/4)	5131 (202 1/8)	5129 (202)	5127 (201 7/8)	5126 (201 7/8)	5124 (201 3/4)	5122 (201 3/4)	5121 (201 5/8)	5119 (201 5/8)	5117 (201 1/2)	5116 (201 1/2)	5114 (201 3/8)	5113 (201 3/8)	5146 (202 5/8)	5169 (203 5/8)	5191 (204 3/8)

Others

When using the 180 inch screen

Unit: mm (inches)

a TA (deg)	13.5°	12°	11°	10°	9°	8°	7°	6°	5°	4°	3°	2°	1°	0°	-1°	-2°
E Xlens	5274 (207 3/4)	5303 (208 7/8)	5321 (209 1/2)	5336 (210 1/8)	5350 (210 3/4)	5362 (211 1/8)	5373 (211 5/8)	5382 (212)	5389 (212 1/4)	5395 (212 1/2)	5399 (212 5/8)	5401 (212 3/4)	5402 (212 3/4)	5438 (214 1/8)	5461 (215)	5482 (215 7/8)
B Ylens	1272 (50 1/8)	1127 (44 3/8)	1034 (40 3/4)	941 (37 1/8)	847 (33 3/8)	754 (29 3/4)	660 (26)	566 (22 3/8)	471 (18 5/8)	377 (14 7/8)	283 (11 1/4)	189 (7 1/2)	94 (3 3/4)	0 (0)	-95 (-3 3/4)	-191 (-7 5/8)
D TD	5425 (213 5/8)	5422 (213 1/2)	5420 (213 1/2)	5418 (213 3/8)	5417 (213 3/8)	5415 (213 1/4)	5413 (213 1/8)	5411 (213 1/8)	5409 (213)	5408 (213)	5406 (212 7/8)	5404 (212 7/8)	5403 (212 3/4)	5438 (214 1/8)	5462 (215 1/8)	5486 (216)

When using the 190 inch screen

Unit: mm (inches)

a TA (deg)	13.5°	12°	11°	10°	9°	8°	7°	6°	5°	4°	3°	2°	1°	0°	-1°	-2°
E Xlens	5559 (218 7/8)	5590 (220 1/8)	5608 (220 7/8)	5625 (221 1/2)	5639 (222 1/8)	5652 (222 5/8)	5663 (223)	5673 (223 3/8)	5680 (223 5/8)	5686 (223 7/8)	5691 (224 1/8)	5693 (224 1/4)	5694 (224 1/4)	5732 (225 3/4)	5756 (226 5/8)	5779 (227 5/8)
B Ylens	1340 (52 7/8)	1188 (46 7/8)	1090 (43)	992 (39 1/8)	893 (35 1/4)	794 (31 3/8)	695 (27 3/8)	596 (23 1/2)	497 (19 5/8)	398 (15 3/4)	298 (11 3/4)	199 (7 7/8)	99 (4)	0 (0)	-100 (-4)	-202 (-8)
D TD	5718 (225 1/8)	5715 (225)	5713 (225)	5711 (224 7/8)	5710 (224 7/8)	5708 (224 3/4)	5706 (224 3/4)	5704 (224 5/8)	5702 (224 1/2)	5700 (224 1/2)	5698 (224 3/8)	5697 (224 3/8)	5695 (224 1/4)	5732 (225 3/4)	5757 (226 3/4)	5782 (227 3/4)

When using the 200 inch screen

Unit: mm (inches)

a TA (deg)	13.5°	12°	11°	10°	9°	8°	7°	6°	5°	4°	3°	2°	1°	0°	-1°	-2°
E Xlens	5844 (230 1/8)	5877 (231 1/2)	5896 (232 1/4)	5913 (232 7/8)	5929 (233 1/2)	5942 (234)	5954 (234 1/2)	5964 (234 7/8)	5972 (235 1/8)	5978 (235 3/8)	5983 (235 5/8)	5985 (235 3/4)	5986 (235 3/4)	6026 (237 1/4)	6052 (238 3/8)	6075 (239 1/4)
B Ylens	1408 (55 1/2)	1249 (49 1/4)	1146 (45 3/8)	1043 (41 1/8)	939 (37)	835 (32 7/8)	731 (28 7/8)	627 (24 3/4)	522 (20 5/8)	418 (16 1/2)	314 (12 3/8)	209 (8 1/4)	104 (4 1/8)	0 (0)	-106 (-4 1/4)	-212 (-8 3/8)
D TD	6012 (236 3/4)	6008 (236 5/8)	6006 (236 1/2)	6004 (236 1/2)	6002 (236 3/8)	6000 (236 1/4)	5999 (236 1/4)	5997 (236 1/8)	5995 (236 1/8)	5993 (236)	5991 (235 7/8)	5989 (235 7/8)	5987 (235 3/4)	6026 (237 1/4)	6053 (238 3/8)	6079 (239 3/8)

When using the 210 inch screen

Unit: mm (inches)

a TA (deg)	13.5°	12°	11°	10°	9°	8°	7°	6°	5°	4°	3°	2°	1°	0°	-1°	-2°
E Xlens	6127 (241 1/4)	6161 (242 5/8)	6181 (243 3/8)	6199 (244 1/8)	6215 (244 3/4)	6230 (245 3/8)	6242 (245 3/4)	6252 (246 1/4)	6261 (246 1/2)	6267 (246 3/4)	6272 (247)	6275 (247 1/8)	6276 (247 1/8)	6318 (248 3/4)	6344 (249 7/8)	6369 (250 3/4)
B Ylens	1477 (58 1/4)	1310 (51 5/8)	1202 (47 3/8)	1093 (43 1/8)	984 (38 3/4)	876 (34 1/2)	766 (30 1/4)	657 (25 7/8)	548 (21 5/8)	438 (17 1/4)	329 (13)	219 (8 5/8)	110 (4 3/8)	0 (0)	-111 (-4 3/8)	-222 (-8 3/4)
D TD	6302 (248 1/8)	6299 (248)	6297 (248)	6295 (247 7/8)	6293 (247 7/8)	6291 (247 3/4)	6289 (247 5/8)	6287 (247 5/8)	6285 (247 1/2)	6283 (247 3/8)	6281 (247 3/8)	6279 (247 1/4)	6277 (247 1/4)	6318 (248 3/4)	6345 (249 7/8)	6373 (251)

When using the 220 inch screen

Unit: mm (inches)

a TA (deg)	13.5°	12°	11°	10°	9°	8°	7°	6°	5°	4°	3°	2°	1°	0°	-1°	-2°
E Xlens	6410 (252 3/8)	6446 (253 7/8)	6467 (254 5/8)	6485 (255 3/8)	6502 (256)	6517 (256 5/8)	6530 (257 1/8)	6541 (257 5/8)	6550 (257 7/8)	6556 (258 1/8)	6561 (258 3/8)	6564 (258 1/2)	6565 (258 1/2)	6609 (260 1/4)	6637 (261 3/8)	6663 (262 3/8)
B Ylens	1546 (60 7/8)	1370 (54)	1257 (49 1/2)	1144 (45 1/8)	1030 (40 5/8)	916 (36 1/8)	802 (31 5/8)	687 (27 1/8)	573 (22 5/8)	458 (18 1/8)	344 (13 5/8)	229 (9 1/8)	115 (4 5/8)	0 (0)	-116 (-4 5/8)	-233 (-9 1/4)
D TD	6593 (259 5/8)	6590 (259 1/2)	6588 (259 3/8)	6585 (259 3/8)	6583 (259 1/4)	6581 (259 1/8)	6579 (259 1/8)	6577 (259)	6575 (258 7/8)	6572 (258 3/4)	6570 (258 3/4)	6568 (258 5/8)	6566 (258 5/8)	6609 (260 1/4)	6638 (261 3/8)	6667 (262 1/2)

Others

List of the Projection Distance by Angle of Optical Axis

When using the 230 inch screen

Unit: mm (inches)

a TA (deg)	13.5°	12°	11°	10°	9°	8°	7°	6°	5°	4°	3°	2°	1°	0°	-1°	-2°
E Xlens	6692 (263 1/2)	6730 (265)	6752 (265 7/8)	6771 (266 5/8)	6789 (267 3/8)	6804 (267 7/8)	6818 (268 1/2)	6829 (268 7/8)	6838 (269 1/4)	6846 (269 5/8)	6851 (269 3/4)	6854 (269 7/8)	6855 (270)	6901 (271 3/4)	6930 (272 7/8)	6957 (274)
B Ylens	1614 (63 5/8)	1431 (56 3/8)	1312 (51 3/4)	1194 (47 1/8)	1075 (42 3/8)	956 (37 3/4)	837 (33)	718 (28 3/8)	598 (23 5/8)	479 (18 7/8)	359 (14 1/4)	239 (9 1/2)	120 (4 3/4)	0 (0)	-121 (-4 7/8)	-243 (-9 5/8)
D TD	6884 (271 1/8)	6880 (270 7/8)	6878 (270 7/8)	6876 (270 3/4)	6874 (270 3/4)	6871 (270 5/8)	6869 (270 1/2)	6867 (270 3/8)	6865 (270 3/8)	6862 (270 1/4)	6860 (270 1/8)	6858 (270)	6856 (270)	6901 (271 3/4)	6931 (272 7/8)	6961 (274 1/8)

When using the 240 inch screen

Unit: mm (inches)

a TA (deg)	13.5°	12°	11°	10°	9°	8°	7°	6°	5°	4°	3°	2°	1°	0°	-1°	-2°
E Xlens	6975 (274 5/8)	7014 (276 1/4)	7037 (277 1/8)	7057 (277 7/8)	7076 (278 5/8)	7092 (279 1/4)	7106 (279 7/8)	7118 (280 1/4)	7127 (280 5/8)	7135 (281)	7140 (281 1/8)	7143 (281 1/4)	7144 (281 3/8)	7192 (283 1/4)	7223 (284 3/8)	7251 (285 1/2)
B Ylens	1683 (66 3/8)	1491 (58 3/4)	1368 (53 7/8)	1244 (49)	1121 (44 1/4)	997 (39 3/8)	872 (34 3/8)	748 (29 1/2)	624 (24 5/8)	499 (19 3/4)	374 (14 3/4)	249 (9 7/8)	125 (5)	0 (0)	-126 (-5)	-253 (-10)
D TD	7175 (282 1/2)	7171 (282 3/8)	7169 (282 1/4)	7166 (282 1/4)	7164 (282 1/8)	7162 (282)	7159 (281 7/8)	7157 (281 7/8)	7155 (281 3/4)	7152 (281 5/8)	7150 (281 1/2)	7148 (281 1/2)	7145 (281 3/8)	7192 (283 1/4)	7224 (284 1/2)	7255 (285 3/4)

When using the 250 inch screen

Unit: mm (inches)

a TA (deg)	13.5°	12°	11°	10°	9°	8°	7°	6°	5°	4°	3°	2°	1°	0°	-1°	-2°
E Xlens	7257 (285 3/4)	7299 (287 3/8)	7322 (288 3/8)	7343 (289 1/8)	7363 (290)	7379 (290 5/8)	7394 (291 1/8)	7406 (291 5/8)	7416 (292)	7424 (292 3/8)	7429 (292 1/2)	7433 (292 3/4)	7434 (292 3/4)	7484 (294 3/4)	7515 (295 7/8)	7544 (297 1/8)
B Ylens	1751 (69)	1551 (61 1/8)	1423 (56 1/8)	1295 (51)	1166 (46)	1037 (40 7/8)	908 (35 3/4)	778 (30 3/4)	649 (25 5/8)	519 (20 1/2)	389 (15 3/8)	260 (10 1/4)	130 (5 1/8)	0 (0)	-131 (-5 1/4)	-263 (-10 3/8)
D TD	7466 (294)	7462 (293 7/8)	7459 (293 3/4)	7457 (293 5/8)	7454 (293 1/2)	7452 (293 1/2)	7449 (293 3/8)	7447 (293 1/4)	7444 (293 1/8)	7442 (293)	7440 (293)	7437 (292 7/8)	7435 (292 3/4)	7484 (294 3/4)	7516 (296)	7549 (297 1/4)

A

ABG (Automatic Background) mode 51 (EN)
ABL LINK menu 56 (EN)
Adjusting
 black level 96 (EN)
 blanking 93 (EN), 95 (EN)
 blue centering 89 (EN)
 blue focus 67 (EN)
 blue registration 89 (EN)
 CRT conversion angle 20 (EN)
 each input signal fine 91 (EN)
 flapping of lens 64 (EN)
 green centering 71 (EN)
 green focus 62 (EN)
 green KEY and PIN 76 (EN)
 green KEY BALANCE and PIN BALANCE 78 (EN)
 green registration 71 (EN)
 green SIZE and LIN 72 (EN)
 green SKEW and BOW 74 (EN)
 picture quality 103 (EN)
 red centering 80 (EN)
 red focus 66 (EN)
 red KEY and PIN 84 (EN)
 red KEY BALANCE and PIN BALANCE 86 (EN)
 red registration 80 (EN)
 red SIZE and LIN 80 (EN)
 red SKEW and BOW 82 (EN)
 red ZONE 88 (EN)
 registration fine 91 (EN), 94 (EN)
 RGB input signal 93 (EN)
 RGB SHIFT 49 (EN), 92 (EN), 94 (EN)
 RGB SIZE 49 (EN), 92 (EN), 94 (EN)
 video input signal 91 (EN)
 video picture size/shift 92 (EN)
 white balance 96 (EN)
 white level 97 (EN)
All white mode 55 (EN)

B

5BNC mode 28 (EN), 29 (EN), 52 (EN)
Basic registration data 98 (EN)
Blanking 49 (EN)

C

Carrying the projector 8 (EN)
Changing
 initialization period 104 (EN)
 language 51 (EN)
 picture luminance (clamp setting) 47 (EN)
 polarity 17 (EN)
Clamp setting 47 (EN)
Connecting
 multiple projectors 31 (EN) to 34 (EN)
 remote control to the projector 39 (EN)
 to external equipment directly 26 (EN)
 using the switcher 27 (EN) to 30 (EN)
CRT timer 55 (EN)

D

Data reset 100 (EN)
Direct power on 54 (EN)
Dynamic picture 46 (EN), 103 (EN)

E

Error codes 105 (EN)
Error code window 105 (EN)

F,G

Factory data preset 99 (EN)
Frequency sensitivity 53 (EN)

H

Handle release levers 8 (EN)

I, J, K

Index number 23 (EN), 52 (EN)
INPUT INFO menu 52 (EN)
INPUT MEM. OPTION menu 53 (EN)
Input memory number 53 (EN)
INPUT SETTING menu 47 (EN)
Installation
 ceiling installation 11 (EN)
 diagrams 5 (EN)
 floor installation for front projection 9 (EN)
 floor installation for rear projection 13 (EN)
 procedures 4 (EN)
Installing
 batteries to the remote control 38 (EN)

L

Location and Function of Connectors 22 (EN)

M

Memory
 architecture 99 (EN)
 structure 98 (EN)
Menu operation 43 (EN)

N

Notes on screen
 available types of screen 16 (EN)
 screen size 15 (EN)
 with an aspect ratio other than 3:4 15 (EN)

O

128 data reset 100 (EN)
Optical axis angle 13 (EN)
OPTION menu 57 (EN)

Index

P,Q

PIC CTRL menu 45 (EN)
PIC. ORBITING 55 (EN)
Picture muting 50 (EN)
Polarity connector 18 (EN)
Polarity switch 18 (EN)
Power on delay 55 (EN)
Power saving 51 (EN)
Protecting the setting 102 (EN)

R

Remote control
 battery installation 38 (EN)
 location and function of control
 40 (EN)
 preparation 37 (EN)
Removing
 upper cover 17 (EN)
Resetting
 data 100 (EN)
 standard data to the factory
 preset levels 101 (EN)

S

Saving the data
 memory architecture 99 (EN)
 memory structure 98 (EN)
 saving the standard registration
 data 90 (EN)
Service adjustment mode 38 (EN)
Service data reset 100 (EN)
SERVICE SETTING menu
 54 (EN)
SET INFO menu 55 (EN)
SET SETTING menu 50 (EN)
Setting
 color system 46 (EN)
 color temperature 47 (EN)
 component format 48 (EN)
 dynamic picture 46 (EN),
 103 (EN)
 remote control detector 51 (EN)
 SET UP level 46 (EN)
 sync signal 48 (EN)
 vertical shift 48 (EN)
 white balance 96 (EN)
Status 50 (EN)

T

Test patterns 52 (EN), 58 (EN)

U

Using
 handles 8 (EN)
 menu 43 (EN)

V

Variable range of optical axis angle
 106 (EN)
Ventilation hole 5 (EN)

W

What is linked ABL function?
 34 (EN)
When the screen size is not
 mentioned in the tables 10 (EN)

Table des matières

Installation	Procédures d'installation	4 (F)
	Schémas d'installation	5 (F)
	Dégagement nécessaire aux opérations d'installation et d'entretien	5 (F)
	Utilisation des poignées de transport du projecteur	8 (F)
	Installation au sol en vue de l'utilisation d'un écran plat de projection frontale	9 (F)
	Installation au plafond en vue de l'utilisation d'un écran plat de projection frontale	11 (F)
	Installation au sol en vue de l'utilisation d'un écran plat de rétroprojection	13 (F)
	Remarques relatives à l'écran	15 (F)
	Modification de certains éléments	17 (F)
	Dépose du couvercle supérieur	17 (F)
	Changement de la polarité	17 (F)
	Réglage de l'angle de conversion des TRC	20 (F)
Raccordement	Enplacement et fonction des connecteurs	22 (F)
	Commutation des connecteurs terminés à 75 ohms	24 (F)
	Raccordement direct au projecteur	26 (F)
	Utilisation du commutateur d'interface signal	27 (F)
	Raccordement de plusieurs projecteurs	31 (F)
	Utilisation de la fonction ABL Link	34 (F)
Avant le réglage	Procédures de réglage	36 (F)
	Utilisation de la télécommande	37 (F)
	Préparation	37 (F)
	Touches de la télécommande	40 (F)
	Utilisation du MENU	43 (F)
	Exploitation de base du menu	43 (F)
	Le menu SELECT. ENT	44 (F)
	Le menu CTRL IMAGE	45 (F)
	Le menu REGL ENTREE	47 (F)
	Le menu REGLAGE	50 (F)
	Le menu ENTREE INFO	52 (F)
	Le menu MODE SERVICE	54 (F)
	Le menu REGL. INFO	55 (F)
	Le menu LIAISON ABL	56 (F)
	Le menu OPTION	57 (F)
	Mires de test	58 (F)
	Mires de test	58 (F)
Mires de test dans les différents modes	60 (F)	

Réglages

Réglage de la mise au point	61 (F)
Procédure de réglage de la mise au point	61 (F)
Réglage de la mise au point du vert	62 (F)
Réglage de la mise au point du rouge et du bleu	66 (F)
Réglage de l'alignement	68 (F)
Procédure	68 (F)
Préparation	69 (F)
Touches de réglage	70 (F)
Réglage de l'alignement du signal vert	71 (F)
Réglage de l'alignement du signal rouge	80 (F)
Réglage de l'alignement du signal bleu	89 (F)
Sauvegarde des données de réglage standard	90 (F)
Réglage fin de chaque signal d'entrée	91 (F)
Réglage du signal d'entrée vidéo	91 (F)
Réglage du signal d'entrée RVB	93 (F)
Réglage de la balance des blancs	96 (F)
Sauvegarde des données de réglage	98 (F)
Réinitialisation des données	100 (F)
Réinitialisation des données	101 (F)
Protection des réglages	102 (F)
Réglage de la qualité de l'image	103 (F)

Divers

Modification de la période d'initialisation	104 (F)
A propos des codes d'erreur	105 (F)
Distance de projection par rapport à l'angle d'axe optique	106 (F)
Index	111 (F)

Procédures d'installation

Ce projecteur est réglé par défaut pour une projection frontale sur un écran de 120 pouces en admettant que l'appareil est installé à même le sol ou sur un bureau. Si vous installez le projecteur dans d'autres conditions, vous devez modifier certains réglages. Par conséquent, les procédures d'installation dépendent du format ou du type de l'écran utilisé ainsi que de la méthode d'installation adoptée.

- ① Vérifiez les conditions d'installation telles que l'axe optique, la distance de projection, la hauteur du projecteur et de l'écran.
↓
- ② Changez la polarité en fonction des modes de projection. *(page 17 (F))*
↓
- ③ Installez le projecteur et l'écran. *(page 9 (F))*
↓
- ④ Réinitialisez les données d'alignement aux valeurs par défaut. *(page 101 (F))*
↓
- ⑤ Réglez l'angle de conversion du tube à rayons cathodiques (TRC). *(page 20 (F))*
↓
- ⑥ Réglez la mise au point de l'objectif et le battement de l'objectif. *(page 62 (F))*
↓
- ⑦ Réglez les différents alignements. *(page 68 (F))*
↓
- ⑧ Raccordez les autres appareils souhaités. *(page 26 (F))*
↓
- ⑨ Réglez chaque signal d'entrée. *(page 91 (F) à 97 (F))*
 - Réglage fin des alignements. *(page 91 (F) et 94 (F))*
 - Réglage de la taille ou du décalage de l'image *(page 92 (F) et 94 (F))*
 - Réglage de la suppression *(page 93 (F) et 95 (F))*

Schémas d'installation

Dégagement nécessaire aux opérations d'installation et d'entretien

Veillez à ménager un dégagement suffisant autour du projecteur pour l'exécution des opérations d'entretien. Installez le projecteur en vous basant sur les dimensions d'encombrement indiquées ci-dessous. Vous devez laisser un espace libre d'au moins 30 cm (1 ³/₁₆ pouces) à hauteur des orifices de ventilation à l'arrière du projecteur. N'obstruez jamais ces orifices de quelque manière que ce soit.

Avant

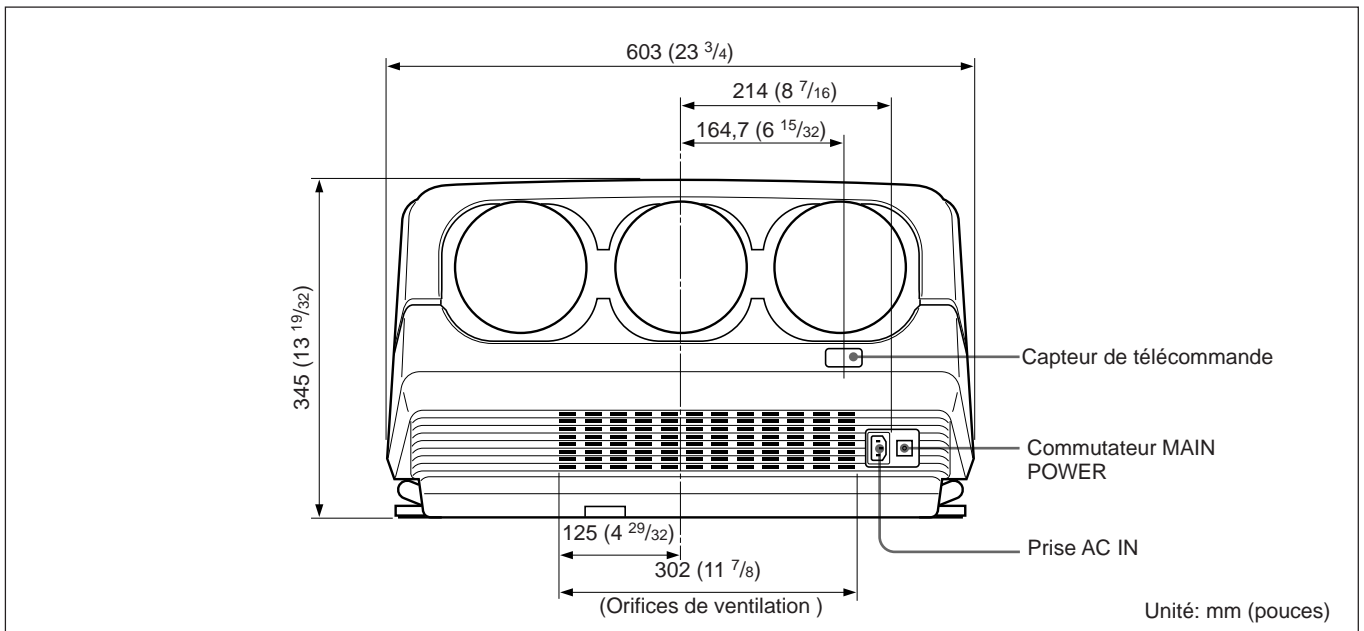

Rear

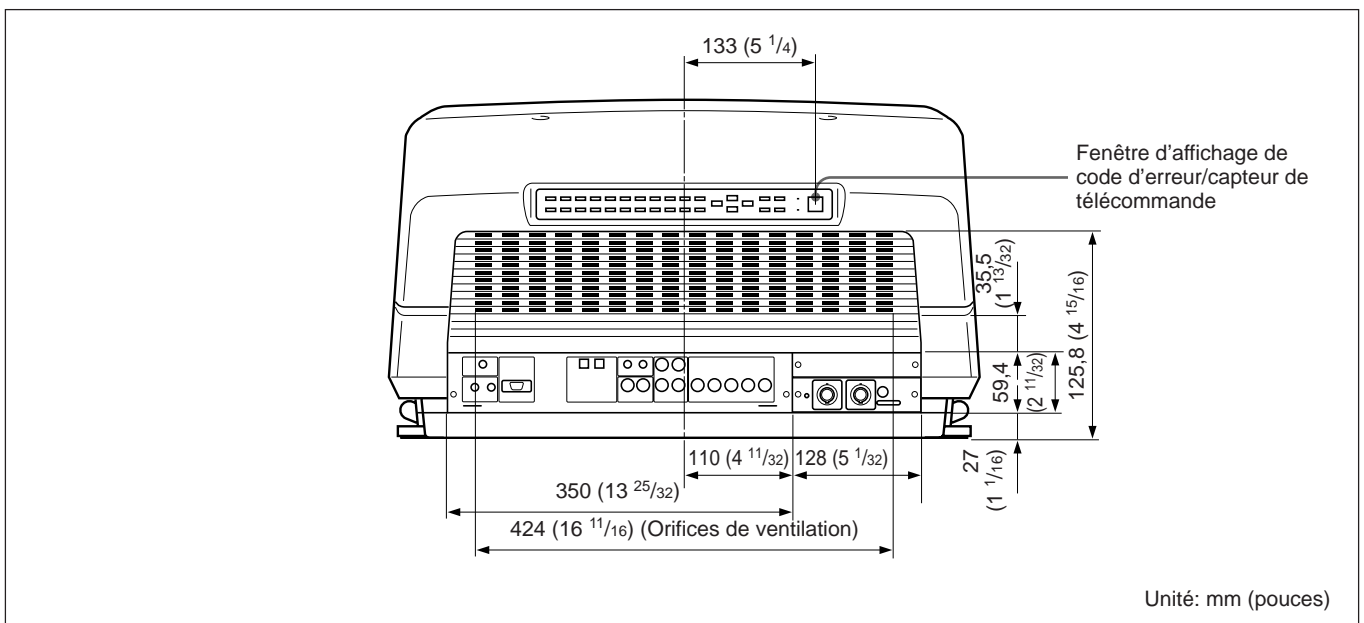

Schémas d'installation

Dessous

L'orifice de référence sur le fond de l'appareil sert de point de référence aux mesures d'installation. La surface inférieure du projecteur comporte sept orifices. Pour une installation au plafond au moyen du support de suspension pour projecteur PSS-70, utilisez les cinq orifices pour la fixation du PSS-70. Les deux autres orifices servent de réserve.

Remarques

- N'utilisez que les vis métriques M8 de 10 mm ($13/32$ pouces) à 30 mm ($1\ 3/16$ pouces) ou les orifices de fixation du PSS-70.
- Pour la fixation du PSS-70, utilisez les vis métriques M8 de 20 mm ($25/32$ pouces) fournies avec le PSS-70.

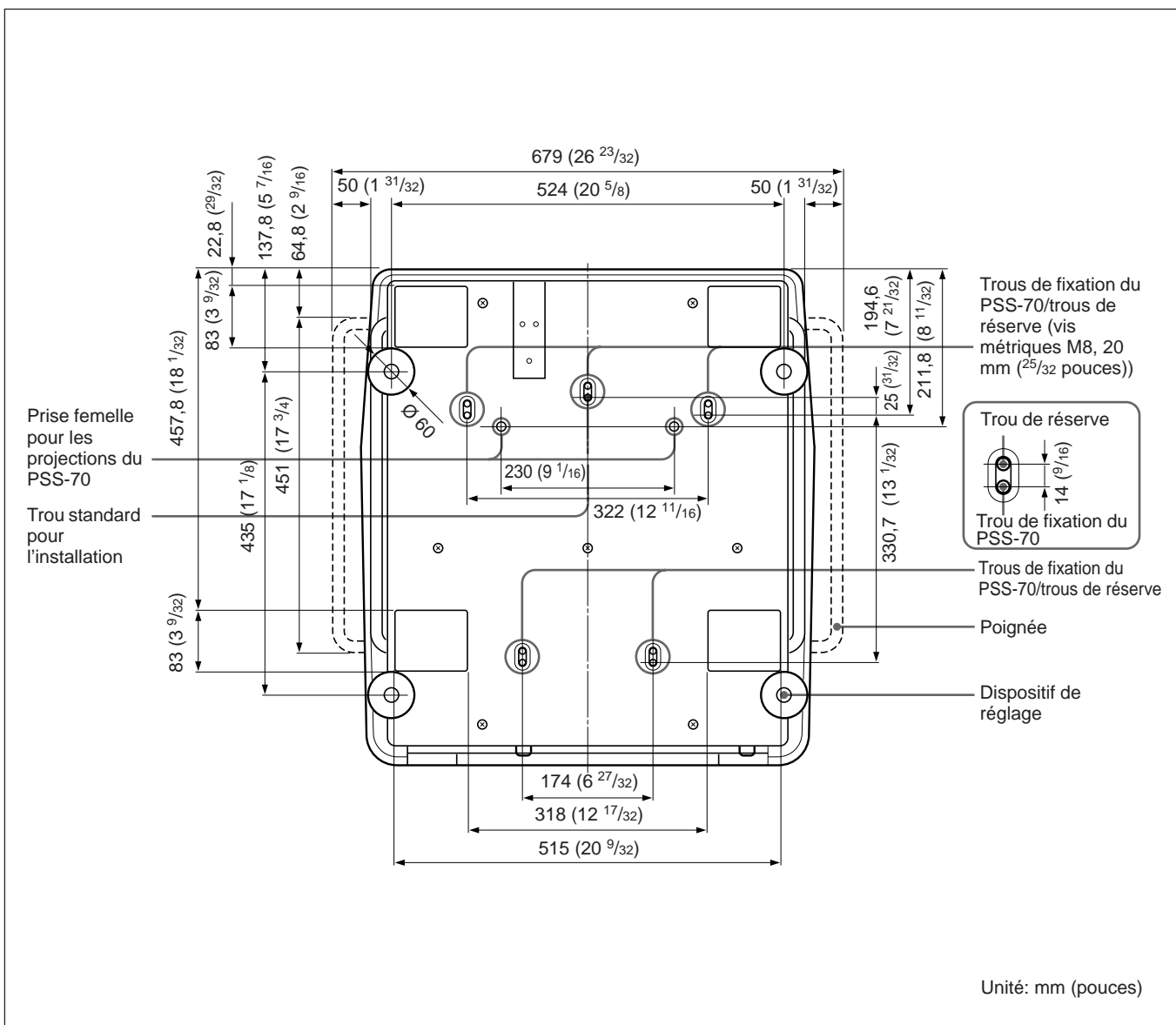

Côté

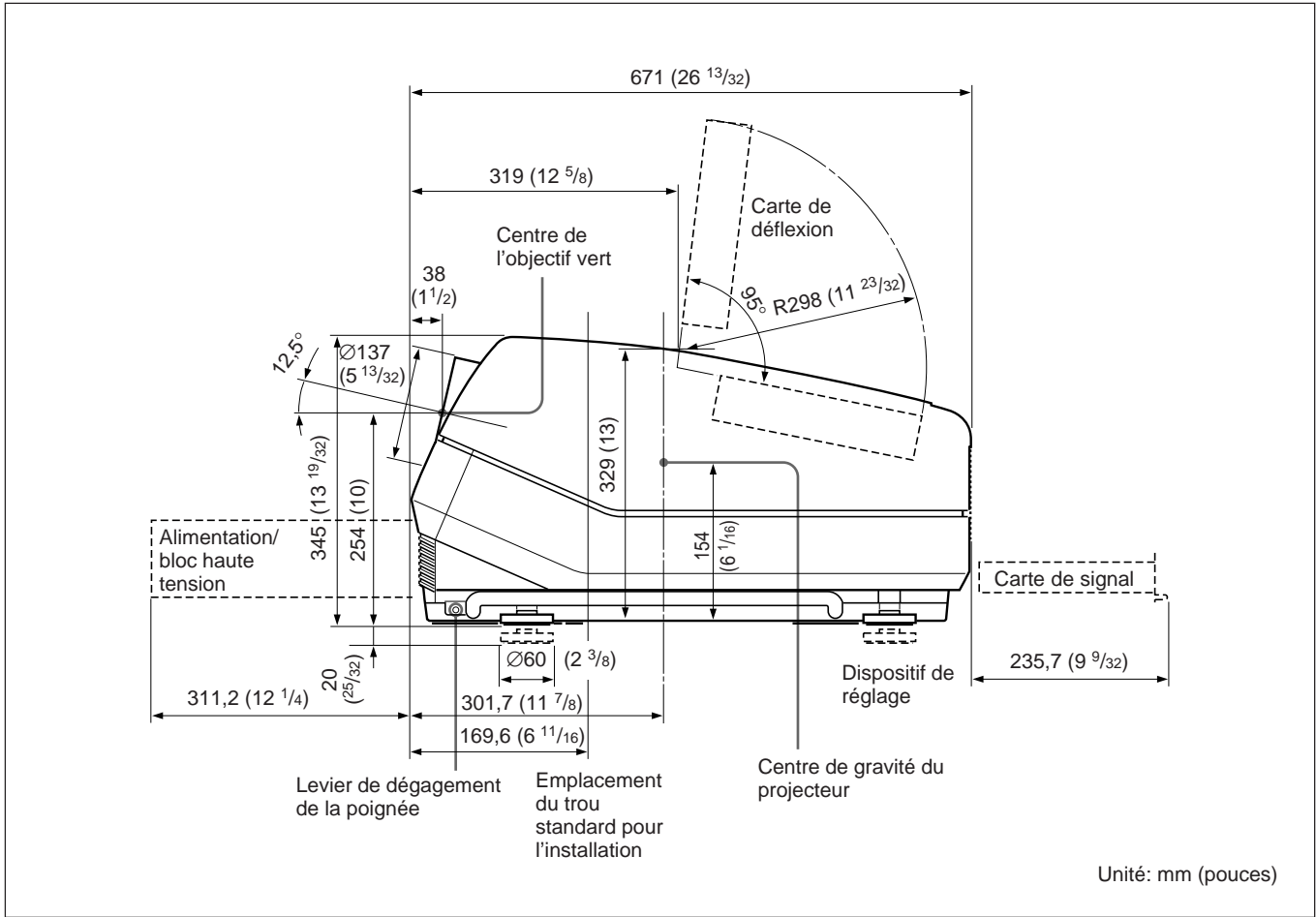

Schémas d'installation

Utilisation des poignées de transport du projecteur

Vous pouvez porter le projecteur en utilisant les poignées latérales (droite et gauche).

Utilisation des poignées

Sortez les poignées latérales.

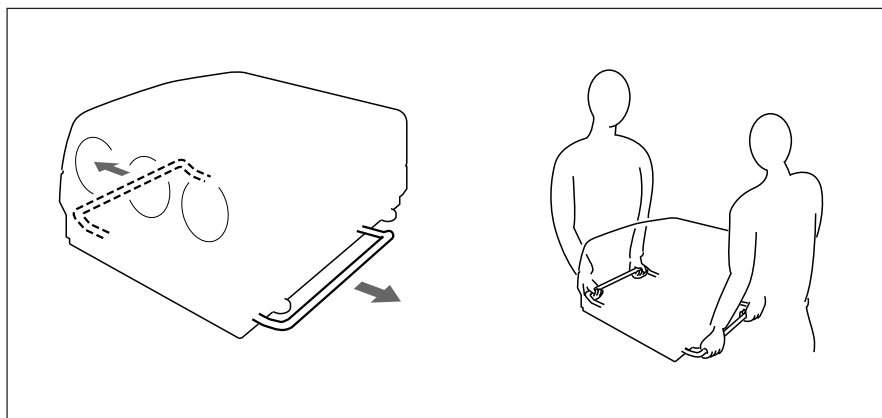

Rétraction des poignées

Tirez vers vous le levier de dégagement de la poignée situé sous chaque poignée. La poignée se rétracte automatiquement.

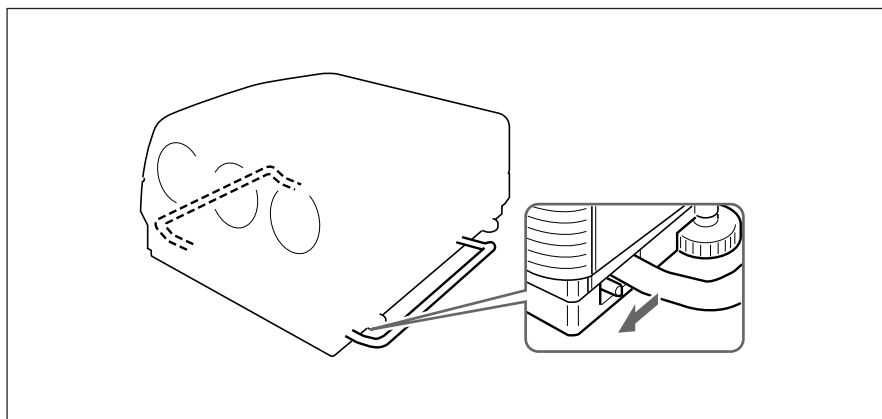

Installation au sol en vue de l'utilisation d'un écran plat de projection frontale

Veillez à ce que le projecteur soit de niveau sur le sol.

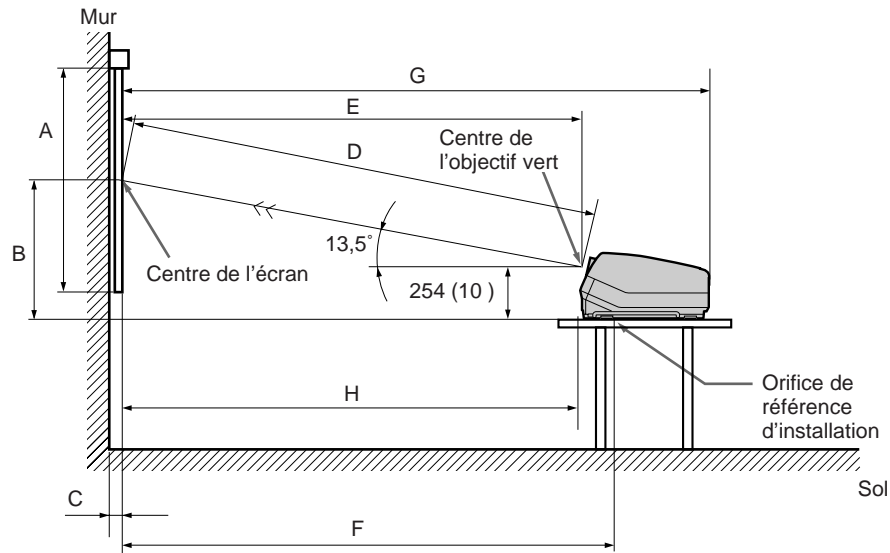

B: différence de hauteur entre la base du projecteur et le centre de l'écran
 E: distance horizontale entre le centre de l'écran et le centre de l'objectif vert
 F: distance horizontale entre le centre de l'écran et l'orifice de référence d'installation

Tolérances
 B: $\pm 5\%$
 Autres mesures: 0% à +5%

Les distances dans les cases ombrées représentent les réglages par défaut. Unité : mm (pouces)

Format de l'écran (pouces)	60	70	80	90	100	120	150	180	200	250
A (Vsize)	914 (36)	1067 (42)	1219 (48)	1372 (54)	1524 (60)	1829 (72)	2286 (90)	2743 (108)	3048 (120)	3810 (150)
B (Hcent)	710 (28)	777 (30 ⁵ / ₈)	845 (33 ³ / ₈)	912 (36)	980 (38 ⁵ / ₈)	1114 (43 ⁷ / ₈)	1320 (52)	1526 (60 ¹ / ₈)	1662 (65 ¹ / ₂)	2005 (79)
C (Width)					28 ^{a)} (1 ¹ / ₈)	32 ^{b)} (1 ⁵ / ₁₆)	32 ^{c)} (1 ⁵ / ₁₆)			
D (TD)	1956 (77)	2240 (88 ¹ / ₄)	2529 (99 ⁵ / ₈)	2816 (110 ⁷ / ₈)	3102 (122 ¹ / ₄)	3673 (144 ⁵ / ₈)	4551 (179 ¹ / ₄)	5425 (213 ⁵ / ₈)	6012 (236 ³ / ₄)	7466 (294)
E (Xlens)	1902 (74 ⁷ / ₈)	2179 (85 ⁷ / ₈)	2459 (96 ⁷ / ₈)	2738 (107 ⁷ / ₈)	3016 (118 ⁷ / ₈)	3571 (140 ⁵ / ₈)	4424 (174 ¹ / ₄)	5274 (207 ⁵ / ₈)	5844 (230 ¹ / ₈)	7257 (285 ³ / ₄)
F (Lhole)	2033 (80 ¹ / ₈)	2310 (91)	2591 (102)	2869 (113)	3148 (124)	3703 (145 ⁷ / ₈)	4556 (179 ³ / ₈)	5405 (212 ⁷ / ₈)	5976 (235 ³ / ₈)	7389 (291)
G (Lmax)	2535 (99 ⁷ / ₈)	2812 (110 ³ / ₄)	3092 (121 ³ / ₄)	3371 (132 ³ / ₄)	3649 (143 ³ / ₄)	4204 (165 ⁵ / ₈)	5057 (199 ¹ / ₈)	5907 (232 ⁵ / ₈)	6477 (255 ¹ / ₈)	7890 (310 ³ / ₄)
H (Lfront)	1864 (73 ¹ / ₂)	2141 (84 ³ / ₈)	2421 (95 ³ / ₈)	2700 (106 ³ / ₈)	2978 (117 ³ / ₈)	3533 (139 ¹ / ₈)	4386 (172 ³ / ₄)	5236 (206 ¹ / ₄)	5806 (228 ⁵ / ₈)	7219 (284 ¹ / ₄)

- a) Sony VPS-80FH et VPS-100FH
 b) Sony VPS-100FM
 c) Sony VPS-120FH et VPS-120FM

Si le format de l'écran ne figure pas dans les tableaux

Vous pouvez calculer les distances d'installation décrites ci-dessous si le format de l'écran que vous utilisez ne figure pas dans les tableaux des pages 9 (F) et 11 (F).

Vérifiez vos conditions d'installation:

- Format de l'écran utilisé (S)
- Mesures d'installation à la fin du mode d'emploi, EL et BL pour le format d'écran supérieur et ES et BS pour le format d'écran inférieur.

Voir tableaux pages 106 (F) à 110 (F).

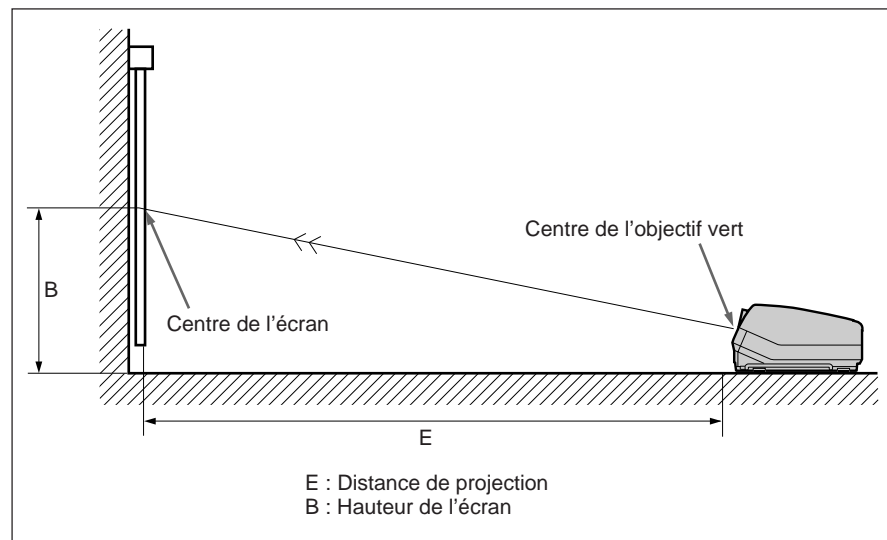

Vous pouvez à présent calculer les distances d'installation de la façon suivante :

$$E \text{ (mm)} = ES + ((S - \text{format d'écran inférieur}) \times (EL - ES) \times 0,1)$$

$$B \text{ (mm)} = BS + ((S - \text{format d'écran inférieur}) \times (BL - BS) \times 0,1) + 254$$

Exemple : si vous utilisez un écran de 124 pouces

Suivant les tableaux des pages 107 (F) et 108 (F), les valeurs E et B sont les suivantes :

ES = 3571, BS = 860 (puisque le format d'écran inférieur est de 120 pouces)

EL = 3856, BL = 929 (puisque le format d'écran supérieur est de 130 pouces)

Par conséquent,

$$E \text{ (mm)} = 3571 + ((124 - 120) \times (3856 - 3571) \times 0,1) = 3685 \text{ (mm)}$$

$$B \text{ (mm)} = 860 + ((124 - 120) \times (929 - 860) \times 0,1) + 254 = 1142 \text{ (mm)}$$

Installation au plafond en vue de l'utilisation d'un écran plat de projection frontale

Utilisez le support de suspension pour projecteur PSS-70 (non fourni).

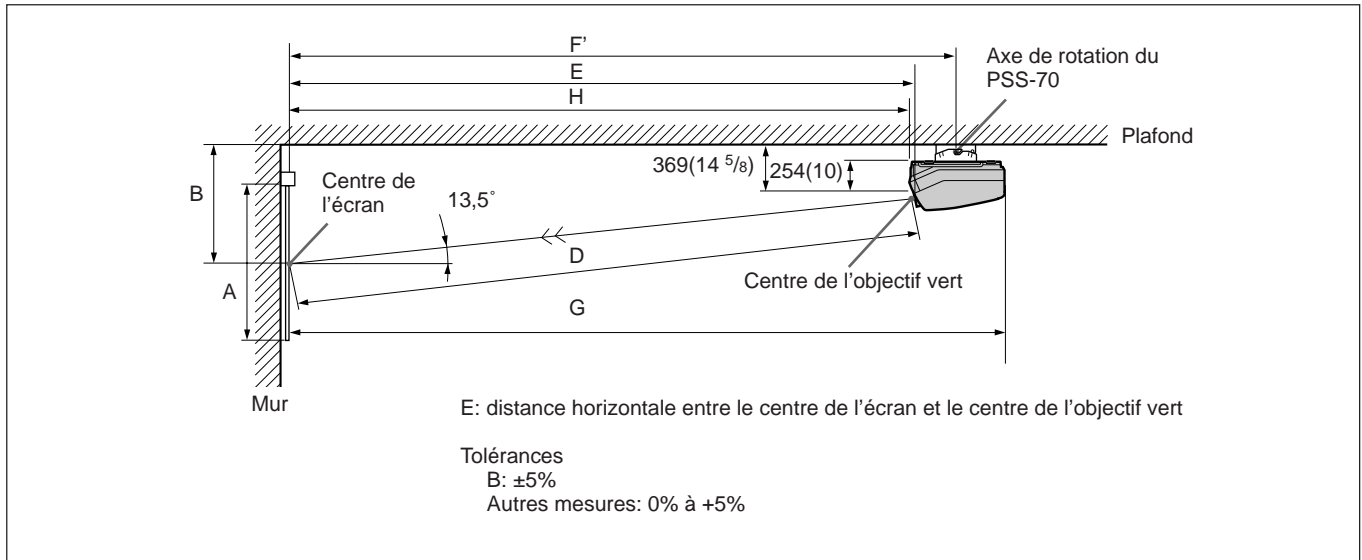

Unité : mm (pouces)

Format de l'écran (pouces)	60	70	80	90	100	120	150	180	200	250
A (Vsize)	914 (36)	1067 (42)	1219 (48)	1372 (54)	1524 (60)	1829 (72)	2286 (90)	2743 (108)	3048 (120)	3810 (150)
B (Hcent)	825 (32 1/2)	892 (35 1/8)	960 (37 7/8)	1027 (40 1/2)	1094 (43 1/8)	1229 (48 3/8)	1435 (56 1/2)	1640 (64 5/8)	1777 (70)	2120 (83 1/2)
D (TD)	1956 (77)	2240 (88 1/4)	2529 (99 5/8)	2816 (110 7/8)	3102 (122 1/4)	3673 (144 5/8)	4551 (179 1/4)	5425 (213 5/8)	6012 (236 3/4)	7466 (294)
E (Xlens)	1902 (74 7/8)	2179 (85 7/8)	2459 (96 7/8)	2738 (107 7/8)	3016 (118 7/8)	3571 (140 5/8)	4424 (174 1/4)	5274 (207 5/8)	5844 (230 1/8)	7257 (285 3/4)
F' (Lpss)	2166 (85 3/8)	2442 (96 1/4)	2723 (107 1/4)	3001 (118 1/4)	3280 (129 1/4)	3835 (151)	4688 (184 5/8)	5537 (218 1/8)	6108 (240 1/2)	7521 (296 1/8)
G (Lmax)	2535 (99 7/8)	2812 (110 3/4)	3092 (121 3/4)	3371 (132 3/4)	3649 (143 3/4)	4204 (165 5/8)	5057 (199 1/8)	5907 (232 5/8)	6477 (255 1/8)	7890 (310 3/4)
H (Lfront)	1864 (73 1/2)	2141 (84 3/8)	2421 (95 3/8)	2700 (106 3/8)	2978 (117 3/8)	3533 (139 1/8)	4386 (172 3/4)	5236 (206 1/4)	5806 (228 5/8)	7219 (284 1/4)

Modifications nécessaires de certains éléments

Modification de la polarité pour "Installation au plafond, projection frontale"

Pour plus de détails, voir "Changement de la polarité" à la page 17 (F).

Schémas d'installation

Fixation du support de suspension PSS-70

Fixez le support de montage du projecteur sur le dessous du projecteur. Utilisez cinq boulons M8×20, cinq rondelles M8 et cinq rondelles élastiques qui sont fournies avec le PSS-70.

- 1 Alignez les deux saillies du support de montage du projecteur sur les logements pratiqués sur le dessous du projecteur.
- 2 Installez les cinq boulons et rondelles pour fixer le support de montage sur les cinq orifices de montage du PSS-70 sur le dessous du projecteur.

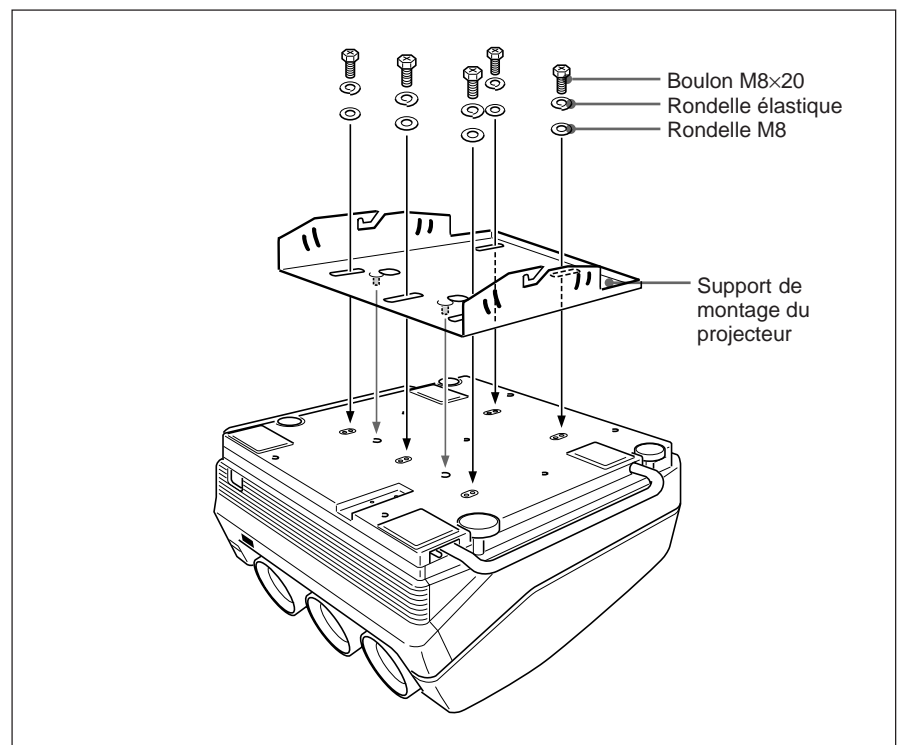

Pour le montage du PSS-70 au plafond, reportez-vous au manuel d'installation du support de suspension pour projecteur PSS-70.

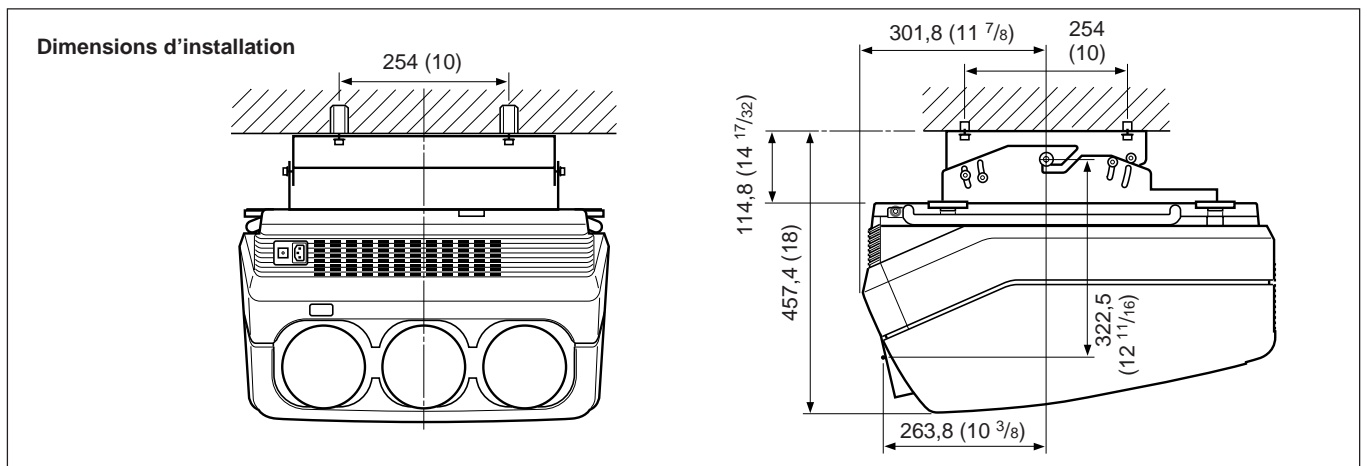

Installation au sol en vue de l'utilisation d'un écran plat de rétroprojection

Qu'est-ce que l'angle d'axe optique ?

L'angle d'axe optique est l'angle formé par la ligne horizontale partant du centre de l'écran et la ligne droite reliant le centre de l'objectif vert du projecteur et le centre de l'écran. Si vous utilisez un écran de rétroprojection, vous obtiendrez l'image la plus lumineuse lorsque le centre de l'écran est aligné en droite ligne sur le centre de l'objectif vert. Par conséquent, l'angle d'axe optique le mieux approprié varie en fonction de la hauteur de l'écran et de l'axe de visualisation.

Si l'angle de l'axe optique est égal à 2°

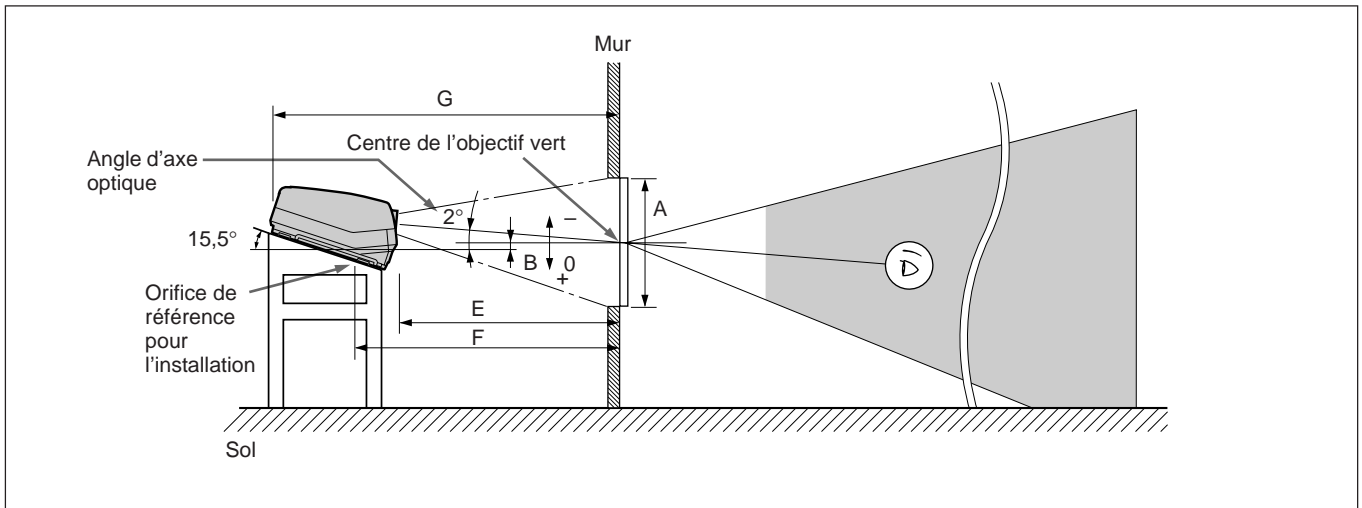

Unité : mm (pouces)

Format de l'écran (pouces)	60	70	80	90	100	120	150	180	200	250
A (Vsize) (36)	914 (42)	1067 (48)	1219 (54)	1372 (60)	1524 (72)	1829 (90)	2286 (108)	2743 (120)	3048 (150)	3810
B (Hcent) (5 5/8)	140 (5 1/4)	130 (4 3/4)	120 (4 3/8)	110 (4)	100 (3 1/4)	80 (1 15/16)	49 (23/32)	18 (-1/8)	-3 (-2 1/8)	-54
E (Xlens) (77 7/8)	1977 (89 1/4)	2265 (100 3/4)	2556 (112 1/8)	2846 (123 1/2)	3136 (146 1/4)	3712 (181 1/8)	4599 (215 7/8)	5482 (239 1/4)	6075 (297 1/8)	7544
F (Lhole) (85 5/8)	2172 (96 7/8)	2460 (108 3/8)	2751 (119 3/4)	3041 (131 1/8)	3331 (153 7/8)	3907 (188 3/4)	4794 (223 5/8)	5677 (246 7/8)	6270 (304 3/4)	7739
G (Lmax) (104 5/8)	2655 (115 7/8)	2943 (127 3/8)	3234 (138 3/4)	3524 (150 1/4)	3814 (172 7/8)	4390 (207 7/8)	5277 (242 5/8)	6160 (265 7/8)	6753 (323 3/4)	8222

Modifications nécessaires de certains éléments

Modification de la polarité pour "Installation au plafond, projection frontale"

Pour plus de détails, voir "Changement de la polarité" à la page 17 (F).

Schémas d'installation

Plage de variation de l'angle d'axe optique en rétroprojection

Vous pouvez changer l'angle d'axe optique dans les plages suivantes en ajustant le battement de l'objectif.

Pour plus de détails sur le battement de l'objectif, voir "Réglage du battement de l'objectif" à la page 64 (F).

Installation au sol

Vous pouvez installer le projecteur dans un angle d'axe optique compris entre $-13,5^\circ$ et $+2^\circ$.

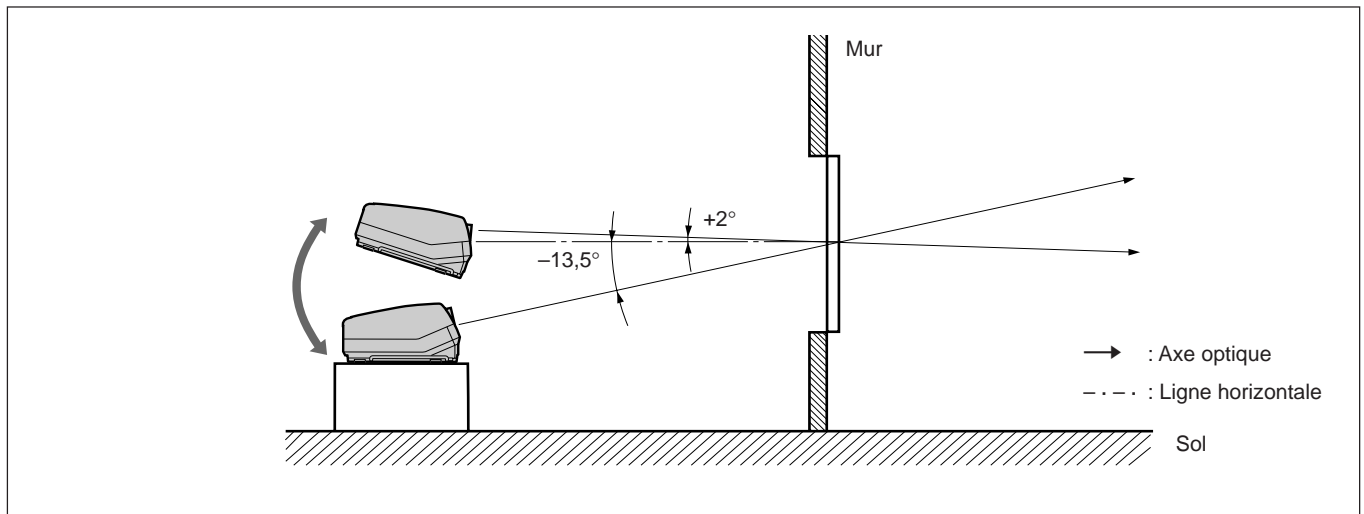

Installation au plafond

Vous pouvez installer le projecteur dans un angle d'axe optique compris entre $+3^\circ$ et $+13,5^\circ$.

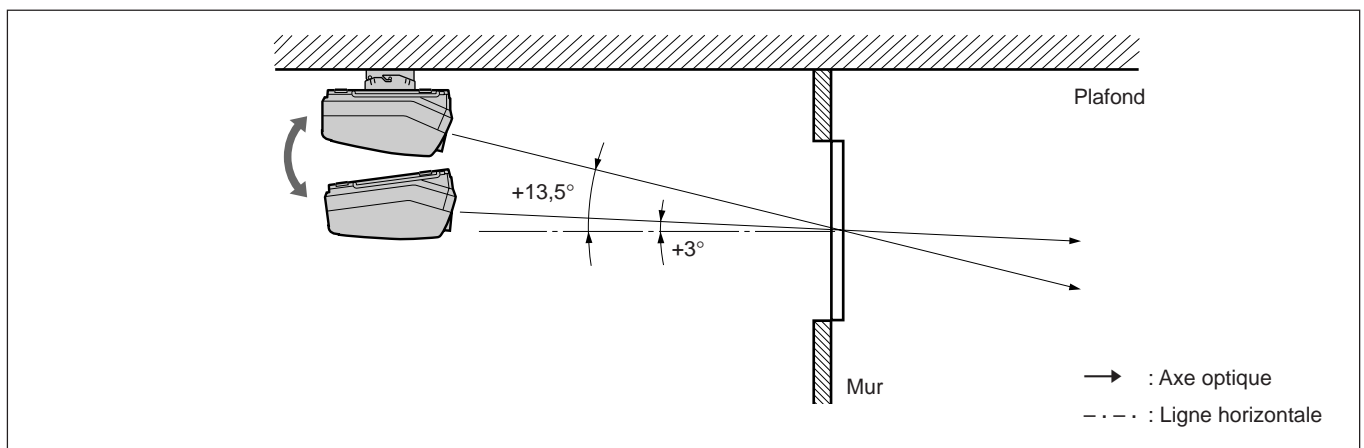

Remarques relatives à l'écran

Format de l'écran

Le format de l'écran est indiqué par la diagonale de l'écran exprimée en pouces, tandis que le rapport hauteur/largeur de l'écran correspond à 3:4. Le rapport hauteur, largeur et diagonale de l'écran est de 3:4:5.

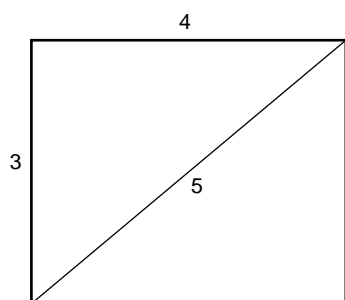

Si vous utilisez un écran de rapport hauteur/largeur de 3:4 dont les dimensions ne figurent pas dans le tableau ci-dessous, vous pouvez calculer la hauteur et la largeur de l'écran à partir du format (en pouces) de l'écran en procédant comme suit :

Calculez-le au taux de conversion de 25,4 mm par pouce.

$$\text{Hauteur (mm)} = \text{Format de l'écran} \times 25,4 \times \frac{3}{5}$$

$$\text{Largeur (mm)} = \text{Format de l'écran} \times 25,4 \times \frac{4}{5}$$

Format et dimensions de l'écran

Format de l'écran (pouces) (Diagonale)	Hauteur (mm)	Largeur (mm)
60	914	1219
70	1067	1422
80	1219	1626
90	1372	1829
100	1524	2032
120	1829	2438
150	2286	3048
180	2743	3658
200	3048	4064
250	3810	5080

Ecrans présentant un rapport hauteur/largeur autre que 3:4

Si la hauteur est plus importante

Calculez le format de l'écran de rapport hauteur/largeur 3:4 à partir de la hauteur en procédant comme indiqué ci-après. Installez le projecteur et l'écran en tenant compte du format d'écran obtenu.

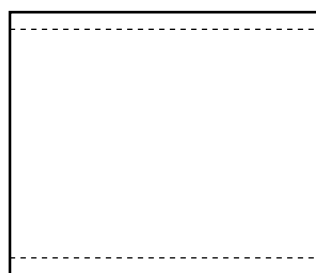

--- : écran dont le format de projection équivaut à 3:4

$$\text{Format de l'écran (pouces)} = (\text{hauteur (mm)} \times \frac{5}{3}) \times \frac{1}{25,4}$$

Exemple: si la hauteur de l'écran équivaut à 1500 mm
 $(1500 \text{ (mm)} \times \frac{5}{3}) \times \frac{1}{25,4} = \text{approx. } 98 \text{ pouces}$

Si la largeur est plus importante

Calculez le format de l'écran de rapport hauteur/largeur 3:4 à partir de la largeur en procédant comme indiqué ci-après. Installez le projecteur et l'écran en tenant compte du format d'écran obtenu.



---: écran dont le format de projection équivaut à 3:4

$$\text{Format de l'écran (pouces)} = (\text{hauteur (mm)} \times \frac{5}{4}) \times \frac{1}{25,4}$$

Exemple: si la hauteur de l'écran équivaut à 2000 mm
 $(2000 \text{ (mm)} \times \frac{5}{4}) \times \frac{1}{25,4} = \text{approx. } 98 \text{ pouces}$

Schémas d'installation

Installation

Types d'écran

Écran de projection frontale destiné à une installation au sol

Il est recommandé d'utiliser un écran perlé. Les écrans de ce type réfléchissent le mieux la lumière.

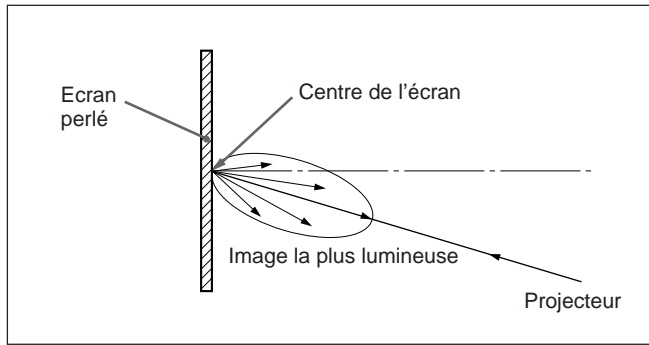

Écran de projection frontale destiné à une installation au plafond

Il est recommandé d'utiliser un écran argenté. Cet écran permet d'obtenir une image deux à quatre fois plus lumineuse qu'avec un écran blanc.

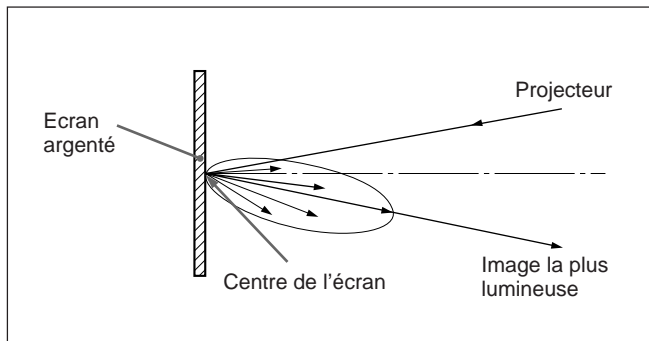

Écran de rétroprojection

Il est recommandé d'utiliser un écran composé de deux voiles, un voile fresnel et un voile lenticulaire, de manière à obtenir une projection plein écran très lumineuse et d'une grande netteté.

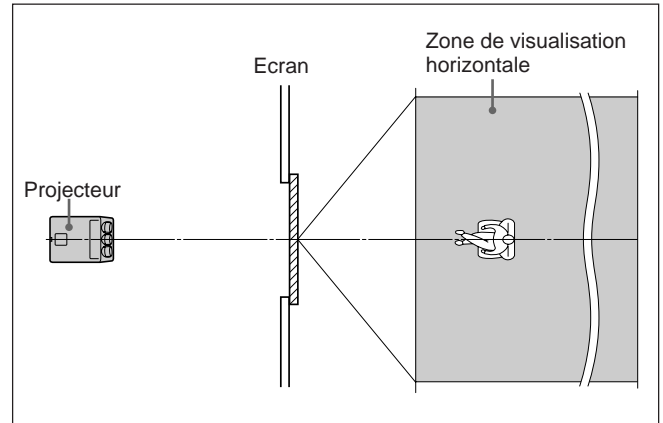

Écran blanc

Si les spectateurs visionnent la projection dans une grande salle, vous pouvez obtenir une image dont la luminosité semble uniforme aux yeux des spectateurs quelle que soit leur position dans la salle pour autant que vous utilisiez l'écran blanc conçu aussi bien pour une installation au sol qu'au plafond. Attention que vous n'obtiendrez une image parfaitement nette que si la salle est occultée.

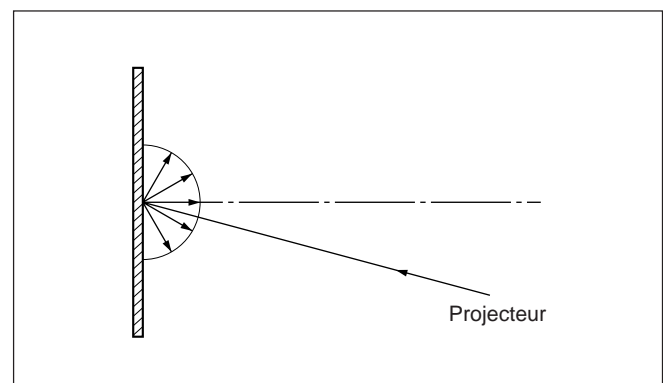

Modification de certains éléments

Dépose du couvercle supérieur

- 1 Mettez le projecteur hors tension.
- 2 Desserrez les deux vis sur le projecteur à l'aide d'un tournevis ou d'une pièce de monnaie, puis déposez le couvercle supérieur.

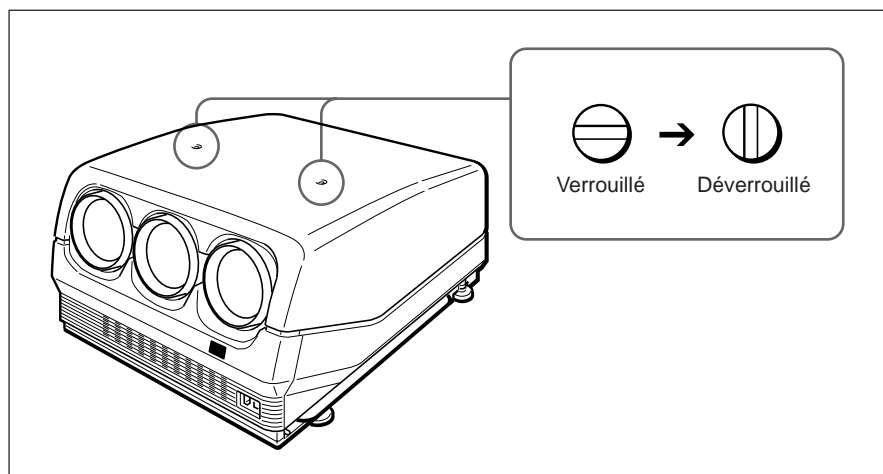

- 3 Faites glisser le couvercle supérieur vers l'arrière et soulevez-le pour le retirer.

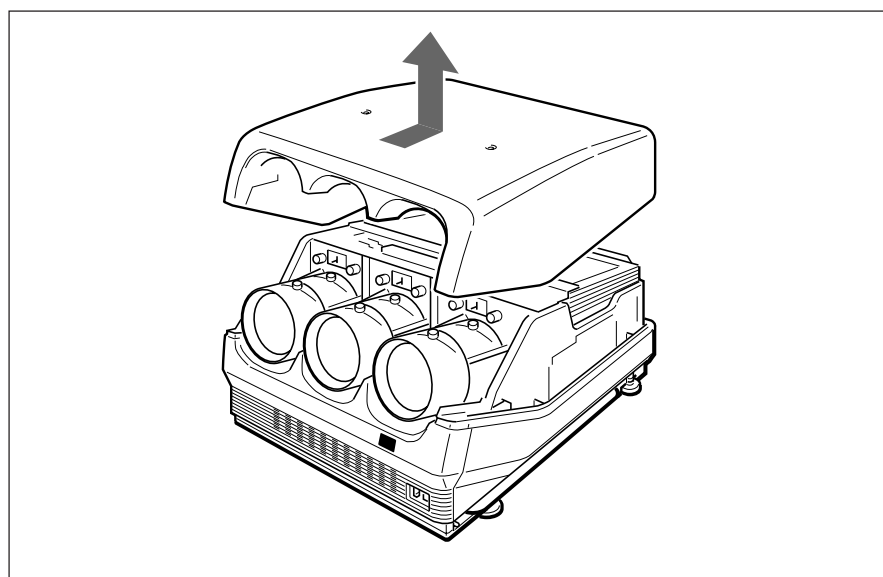

Changement de la polarité

La polarité du projecteur est réglée en vue d'une utilisation en projection frontale du projecteur installé au sol.
Si le projecteur est installé au plafond ou utilisé en rétroprojection, il est nécessaire de changer les réglages du commutateur de polarité et des connecteurs de polarité.

(suite page suivante)

Modification de certains éléments

Comment modifier la polarité

- 1 Mettez le projecteur hors tension.
- 2 Retirez le couvercle supérieur.
Pour savoir comment retirer le couvercle supérieur, reportez-vous à la page 17 (EN).
- 3 Appuyez pour ouvrir le couvercle des connecteurs.
- 4 Vérifiez la position du commutateur de polarité et la position de connexion des connecteurs de polarité.
Pour les méthodes d'installation du projecteur et les réglages du commutateur et des connecteurs, reportez-vous au schéma de la page suivante.

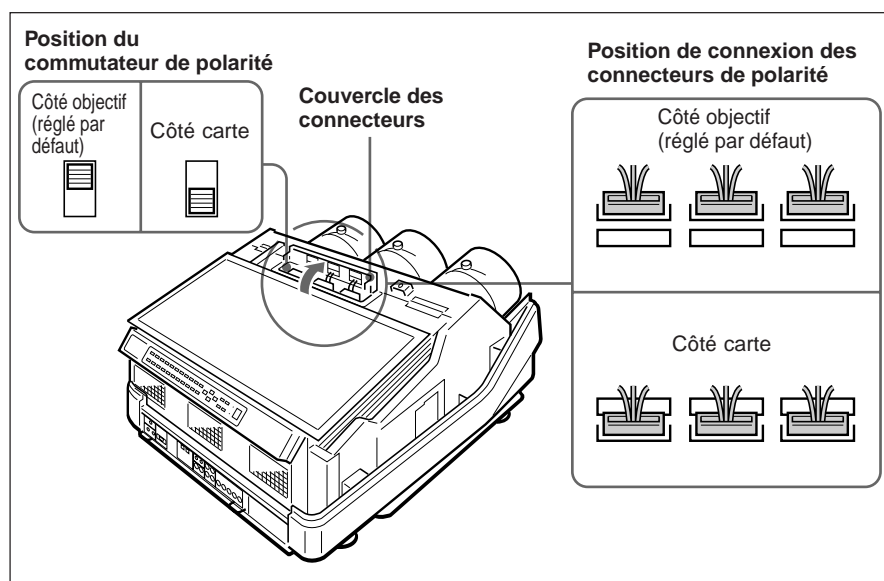

- 5 Changez la position du commutateur et/ou la position de connexion des connecteurs si nécessaire.
Commutateur de polarité: Mettez-le dans la position côté objectif ou côté carte.
Connecteurs de polarité: Débranchez les trois connecteurs, puis retournez-les (180°) et réinsérez-les dans les trois prises femelles côté objectif ou côté carte.

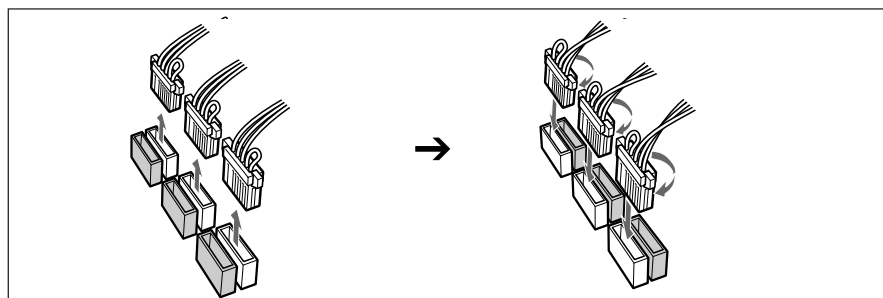

- 6 Branchez correctement les connecteurs et réglez le commutateur sur la bonne position. Remplacez ensuite le couvercle des connecteurs et le couvercle supérieur.

Remarque

Si le couvercle des connecteurs n'est pas refermé complètement, le projecteur ne se mettra pas sous tension.

Modification de certains éléments

Réglage de l'angle de conversion des TRC

Régalez l'angle de conversion des tubes à rayons cathodiques (TRC) de telle sorte que les images des trois TRC convergent avec précision.

- 1** Retirez le couvercle supérieur.
Pour savoir comment retirer le couvercle supérieur, reportez-vous à la page 17 (F).
- 2** Mettez le projecteur sous tension.
- 3** Réglez la télécommande en mode de réglage de service.
Pour plus de détails, voir "Préparation" à la page 37 (F).
- 4** Réinitialisez le centrage du vert, du bleu et du rouge.
Pour plus de détails, voir "Réinitialisation des données" à la page 100 (F).
- 5** Vérifiez si l'écran affiché correspond à ceci:
 - Le centre de la mire quadrillée verte est aligné sur le centre horizontal de l'écran.
 - Le centre des mires quadrillées rouge et bleue est aligné à intervalles réguliers sur la mire quadrillée verte.

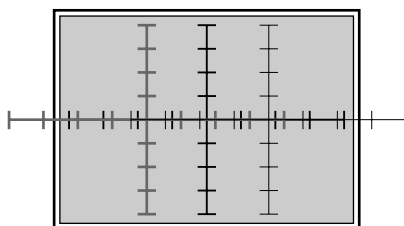

Si le centre de la mire quadrillée verte n'est pas aligné sur le centre de l'écran, réinstallez correctement le projecteur.

- 6** Desserrez les quatre vis de fixation du TRC rouge (noires) à l'aide d'un tournevis Philips. Veillez à ne pas déposer les vis.

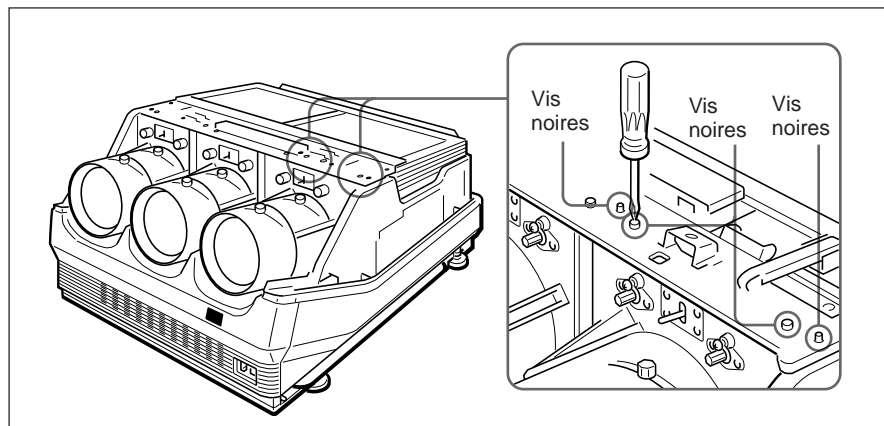

-
- 7** Déplacez l'objectif du rouge à droite et à gauche pour régler l'angle de conversion du TRC de sorte que la ligne verticale du motif quadrillé rouge converge avec celui du motif vert.
 - 8** Lorsque la mire quadrillée est alignée correctement sur la mire verte, serrez les quatre vis de fixation du TRC rouge desserrées à l'étape **6**.
 - 9** Répétez les étapes **6** à **8** pour desserrer les quatre vis de fixation du TRC bleu (noires), ajustez l'angle de conversion du TRC bleu et serrez les quatre vis de fixation du TRC.

Emplacement et fonction des connecteurs

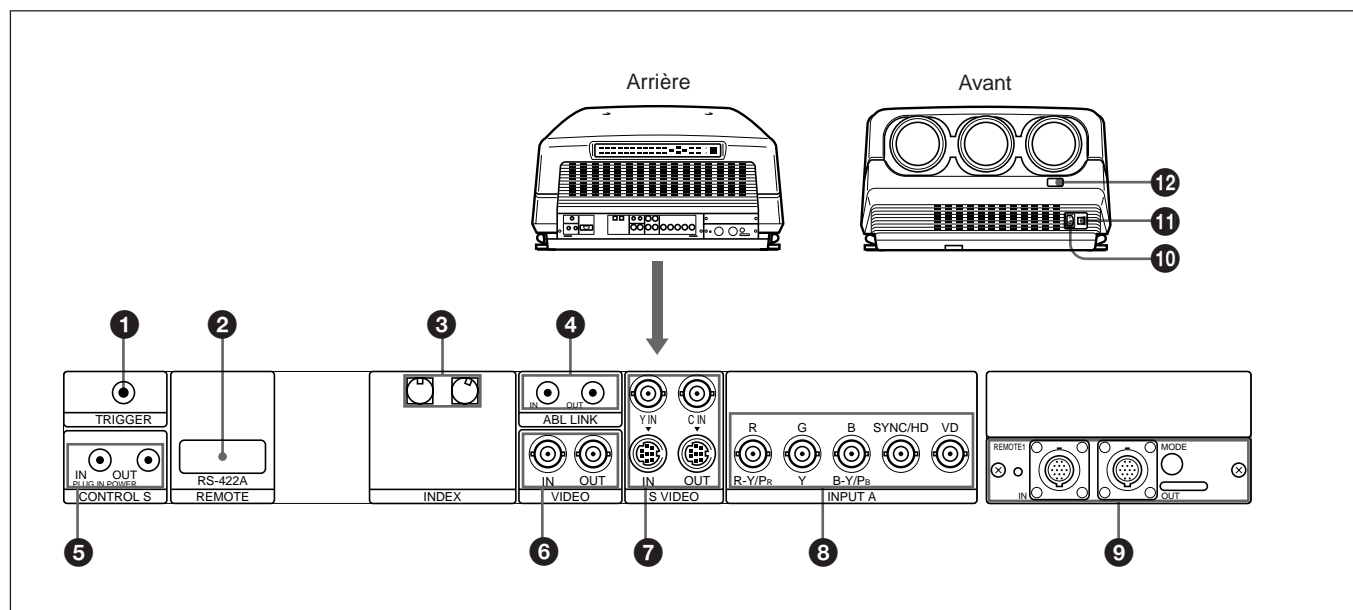

Arrière

1 Connecteur TRIGGER (miniprise)

Lorsque le projecteur est sous tension, 5 V sont transmis et, lorsqu'il est hors tension, 0 V. Ce connecteur ne sert cependant pas de source d'alimentation puisque l'alimentation n'est pas transmise.

2 Connecteur RS-422A REMOTE (D-sub à 9 broches)

Utilisé pour étendre les connexions du système au moyen de l'interface RS-422A.

Avant d'utiliser le connecteur, enlevez le couvercle rouge.

3 Commutateurs INDEX NO.

Lorsque plusieurs projecteurs sont raccordés, réglez le numéro d'index de chaque projecteur.

Pour afficher le numéro d'index à l'écran, appuyez sur la touche NORMAL et puis sur la touche ENTER de la télécommande.

Remarque

Ne mettez pas le numéro d'index sur "00" car le projecteur ne fonctionnera pas.

4 Prises ABL (limiteur automatique de luminosité) LINK IN/OUT (miniprise)

Si vous raccordez plusieurs projecteurs, raccordez la prise ABL LINK OUT à la prise ABL LINK IN d'un autre projecteur. Vous pouvez synchroniser le point limite de luminosité des projecteurs, ce qui permet d'assurer l'uniformité de la luminosité des écrans.

5 Prises CONTROL S

Prise IN/PLUG IN POWER (5 V) (miniprise stéréo): Raccordez-la à la prise CONTROL S OUT d'un autre appareil Sony. Raccordez-la aussi à la prise CONTROL S OUT de la télécommande fournie à l'aide du câble de télécommande (câble stéréo) pour pouvoir l'utiliser comme une télécommande filaire. Dans ce cas, cette prise sert de source d'alimentation (5 V) pour la télécommande.

Prise OUT (miniprise stéréo): Raccordez-la à la prise CONTROL S IN d'un autre appareil Sony.

Remarque

Lorsque vous utilisez cette prise, le capteur de télécommande du projecteur est inopérant.

6 Connecteurs VIDEO IN/OUT

Connecteur VIDEO IN (type BNC): Se branche à la sortie vidéo composite de l'équipement vidéo.

Connecteur VIDEO OUT (type BNC): Se branche à l'entrée vidéo composite d'un moniteur couleur.

7 Connecteurs S VIDEO IN/OUT

Connecteurs Y IN, C IN (type BNC): Se branche aux sorties vidéo Y et C de l'équipement vidéo.

Connecteurs S VIDEO IN/OUT (4 broches, type mini DIN): Se branche à la sortie S vidéo ou au connecteur d'entrée de l'équipement vidéo.

Remarque

Le connecteur S VIDEO IN est débranché lorsqu'un câble est raccordé aux connecteurs Y/C IN.

8 Connecteurs INPUT A (type BNC)**Connecteurs R/R-Y/Pr, G/Y, B/B-Y/Pb, SYNC/**

HD, VD: Raccordez-les aux sorties d'un ordinateur ou d'une caméra vidéo. Suivant l'appareil raccordé, c'est le signal RVB (R, V, B), composante (R-Y, G, B-Y) ou HDTV (Pr, Y, Pb) qui est sélectionné.

9 Port de fixation de la carte d'interface signal (INPUT B)

La carte d'interface signal IFB-40 est installée en usine. D'autres cartes d'interface signal en option peuvent être montées dans cette partie au lieu du IFB-40.

Indicateur : S'allume en rouge lorsque l'entrée de l'IFB-40 est sélectionnée.

Connecteur REMOTE 1 IN (14 broches multi):

Lors de la connexion de deux projecteurs, raccordez-le au connecteur REMOTE 1 OUT de la carte IFB-40 installée dans un autre projecteur.

Connecteur REMOTE 1 OUT (14 broches multi):

raccordez-le au connecteur REMOTE 1 IN de la carte IFB-40.

Sélecteur MODE: Mettez le commutateur de commande du sélecteur MODE dans la position appropriée en fonction de la longueur du câble raccordé au connecteur REMOTE 1 OUT.

Longueur du câble	jusqu'à 2 m	jusqu' à 10 m	jusqu' à 25 m	jusqu' à 50 m
Type de câble	SIC-M-1 CCQ-2BRS	SIC-M-5 CCQ-5BRS CCQ-10BRS	SIC-M-15 CCQ-25BRS SIC-M-25	SIC-M-50 CCQ-50BRS
Position	1	2	3	4

Avant**10 Prise AC IN**

Branchez-y le cordon d'alimentation secteur fourni.

11 Commutateur MAIN POWER**12 Capteur avant de télécommande**

Commutation des connecteurs terminés à 75 ohms

Suivant le raccordement de l'ordinateur et du moniteur couleur au projecteur, il peut s'avérer nécessaire de commuter les connecteurs terminés à 75 ohms de la carte A à l'arrière du projecteur.

Dépose de la carte A

- 1** Desserrez les deux vis à l'arrière du projecteur pour enlever le panneau des connecteurs.

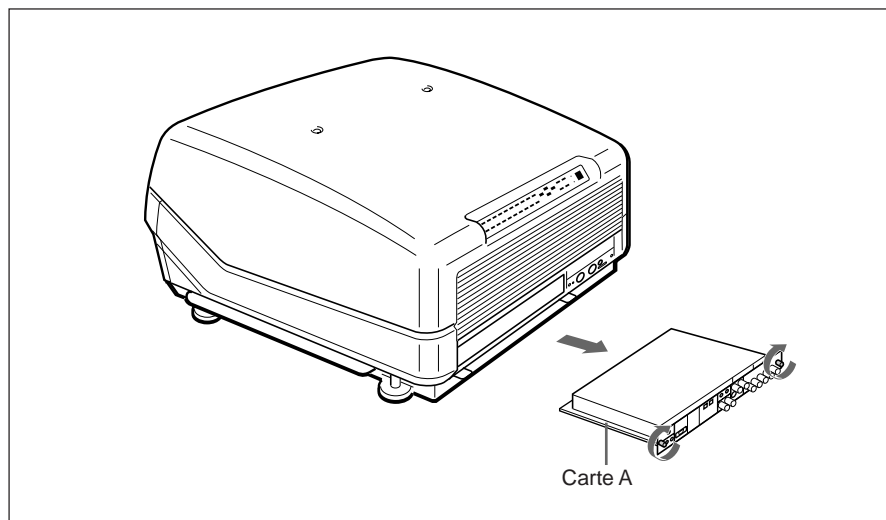

- 2** Commutez CN1004, CN1005 et CN1006 sur la carte A.
Pour plus de détails, voir "Réglage des connecteurs terminés à 75 ohms CN1006 (R), CN1005 (V) et CN1004 (B)".
- 3** Pour réinstaller la carte 1, inversez l'étape 1.

Réglage des connecteurs terminés à 75 ohms CN1006 (R), CN1005 (V) et CN1004 (B)

75 Ω (position de broche 3) : Cette position est sélectionnée par défaut.
OPEN (position de broche 1) : Réglez sur cette position si le signal d'entrée est distribué dans l'autre appareil à l'aide d'un connecteur de dérivation et est terminé à 75 ohms sur cet appareil.

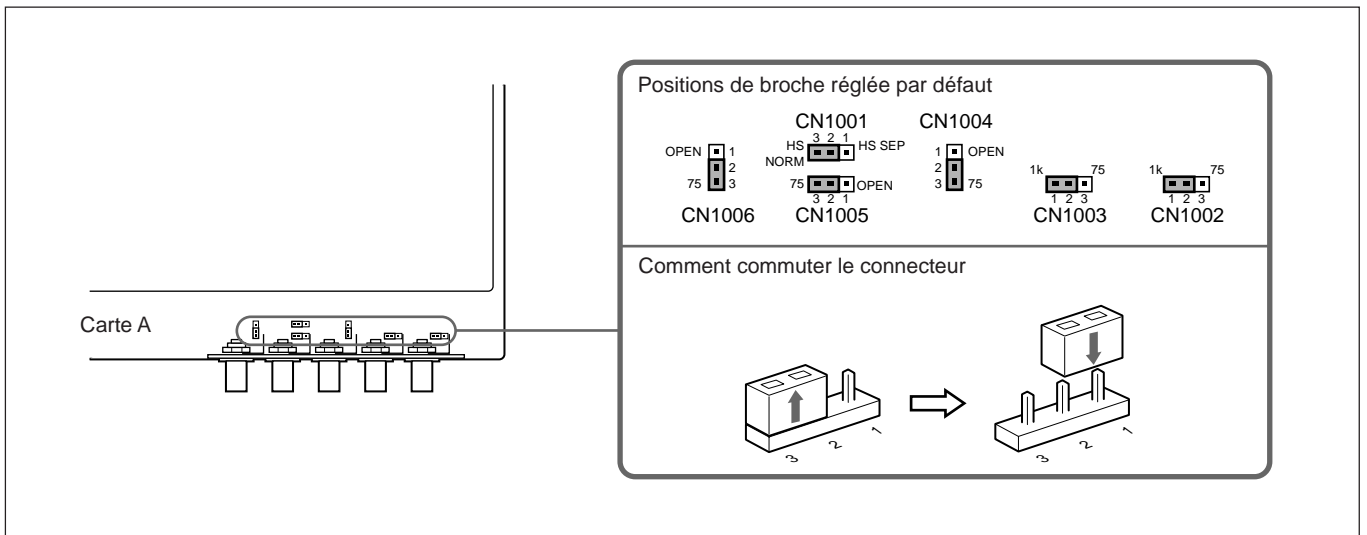

Remarque

Les positions de broche des connecteurs CN1001, CN1002 et CN1003 sont sélectionnées par défaut comme illustré. Ne changez pas les réglages.

Raccordement direct au projecteur

Vous pouvez étendre les connexions du système en installant la carte d'interface en option IFB-40 de la section INPUT B ou en effectuant la combinaison illustrée dans les exemples ci-dessous.

Lorsque plusieurs sources d'entrée sont raccordées au projecteur

Utilisez le module d'interface signal IFU-1271/1271M.

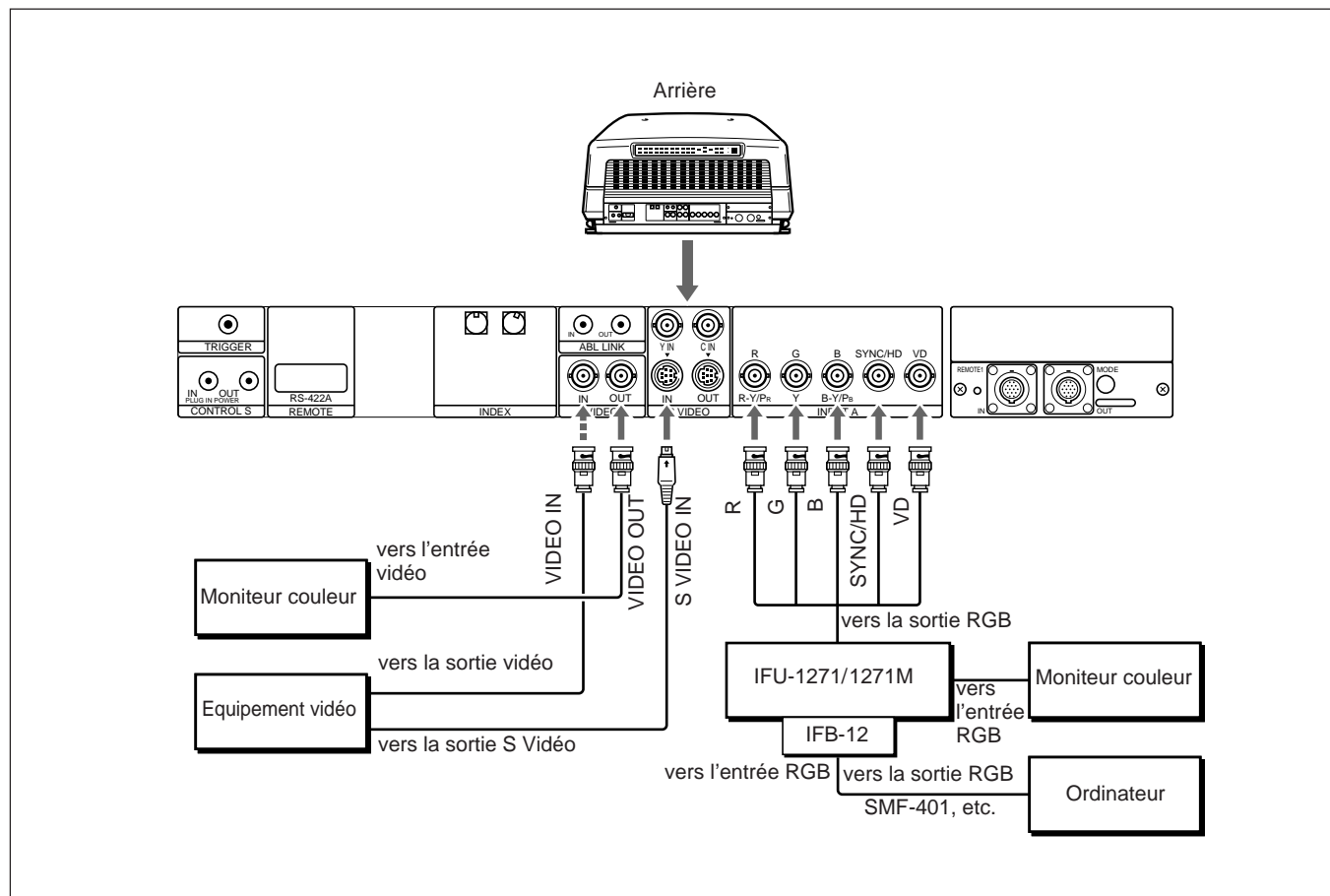

Installation

- Mettez ENT. A dans le menu REGLAGE sur RVB.
Pour plus de détails, voir "Le menu REGLAGE" à la page 50 (F).
- Sélectionnez VIDEO ou S VIDEO en appuyant sur les touches INPUT SELECT de la télécommande ou en réglant VIDEO dans le menu SELECT. ENT.
Pour plus de détails, voir "Le menu SELECT. ENT" à la page 44 (F).
- Commutez les connecteurs terminés à 75 ohms en fonction du raccordement de l'ordinateur et du moniteur couleur.
Pour plus de détails, voir "Commutation des connecteurs terminés à 75 ohms" à la page 24 (F).

Utilisation du commutateur d'interface signal

Lorsque vous raccordez le commutateur d'interface signal PC-1271/1271M (non fourni) sur la carte d'interface signal IFB-40 (installée sur le projecteur par défaut), vous pouvez raccorder aisément plusieurs sources d'entrée. Vous pouvez sélectionner jusqu'à 16 entrées en appuyant sur les touches SWITCHER/INDEX de la télécommande ou en réglant COMMU dans le menu SELECT. ENT.

Lorsque le commutateur est raccordé au projecteur à l'aide du câble de raccordement SIC-M ou CCQ-BRS

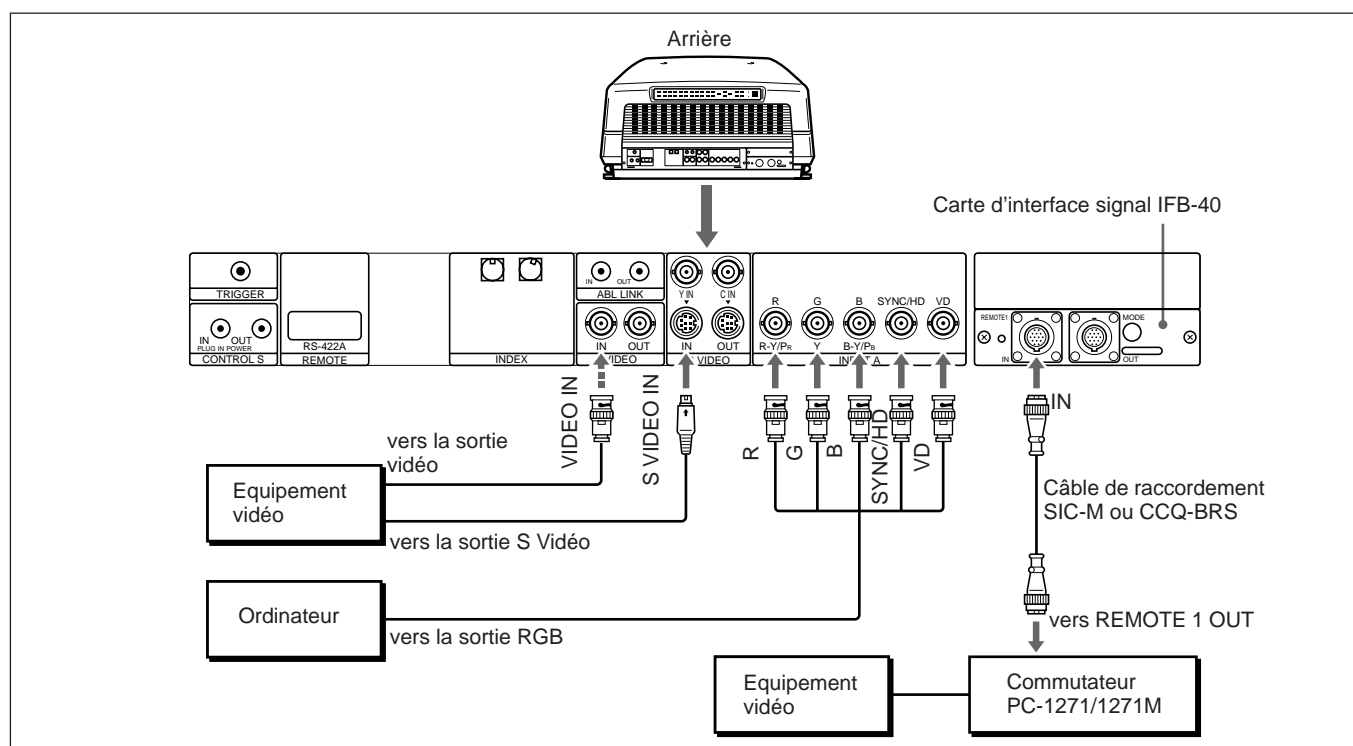

Choisissez le câble approprié dans le tableau suivant.

1 m	2 m	5 m	10 m	15 m	25 m	50 m
—	CCQ-2BRS	CCQ-5BRS	CCQ-10BRS	—	CCQ-25BRS	CCQ-50BRS
SIC-M-1	—	SIC-M-5	—	SIC-M-15	SIC-M-25	SIC-M-50

Remarques

- Insérez correctement les fiches femelle et mâle du câble de raccordement SIC-M ou CCQ-BRS.
- Vous pouvez allonger le câble SIC-M ou CCQ-BRS jusqu'à 50 m.
- L'entrée du signal vidéo vers la carte d'interface signal installée dans la section INPUT B ne doit pas dépasser 70 MHz. Lorsque vous projetez le signal vidéo qui dépasse 70 MHz, raccordez la source du signal aux connecteurs INPUT A à l'aide des câbles 5BNC.

Installation

- Mettez ENT. A dans le menu REGLAGE sur RVB.
Pour plus de détails, voir "Le menu REGLAGE" à la page 50 (F).
- Sélectionnez VIDEO ou S VIDEO en appuyant sur les touches INPUT SELECT de la télécommande ou en réglant VIDEO dans le menu SELECT. ENT.
Pour plus de détails, voir "Le menu SELECT. ENT" à la page 44 (F).
- Réglez l'interrupteur de sélection SINGLE/SECOND/OTHER du commutateur sur SINGLE.

Utilisation du commutateur d'interface signal

Lorsque le commutateur est connecté au projecteur par le biais du câble de raccordement SIC-M ou CCQ-BRS et des câbles 5BNC (5BNC mode 1)

Lorsque vous raccordez à la fois les sources d'entrée du signal video et RVB au commutateur, utilisez le câble de raccordement SIC-M ou CCQ-BRS et les câbles BNC pour raccorder le projecteur et le commutateur.

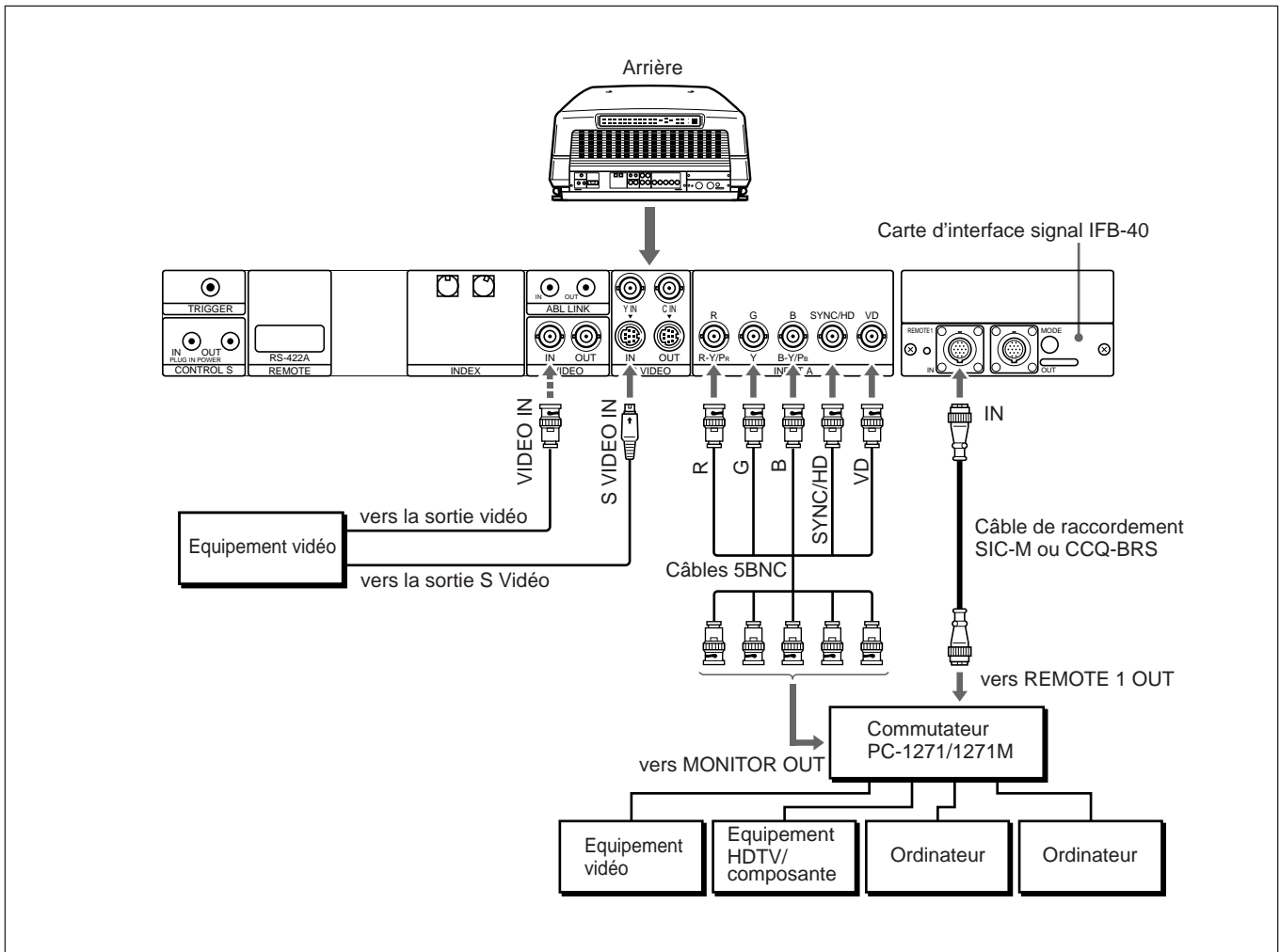

Remarques

- Insérez correctement les fiches femelle et mâle du câble SIC-M ou CCQ-BRS.
- Vous pouvez rallonger le câble SIC-M ou CCQ-BRS jusqu'à 50 m.
- Le signal vidéo entré par la carte d'interface signal installée dans la section INPUT B ne doit pas dépasser 70 MHz. Lorsque vous projetez le signal vidéo qui dépasse 70 MHz, raccordez la source du signal aux connecteurs INPUT A à l'aide des câbles 5BNC.

Installation

- Mettez ENT. A sur RVB et MODE 5BNC sur ON dans le menu REGLAGE.
Pour plus de détails, voir "Le menu REGLAGE" à la page 50 (F).
- Sélectionnez VIDEO ou S VIDEO en appuyant sur les touches INPUT SELECT de la télécommande ou en réglant VIDEO dans le menu SELECT. ENT.
Pour plus de détails, voir "Le menu SELECT. ENT" à la page 44 (F).
- Mettez l'interrupteur de sélection SINGLE/SECOND/OTHER du commutateur sur SINGLE.

Lorsque le commutateur est connecté au projecteur au moyen des câbles 5BNC (5BNC mode 2)

Lorsque le commutateur à raccorder se trouve à plus de 50 m du projecteur ou si le câble SIC-M ou CCQ-BRS ne peut pas être utilisé pour effectuer la connexion entre le projecteur et le commutateur, branchez les sources du signal RVB au commutateur et les sources du signal vidéo au projecteur.

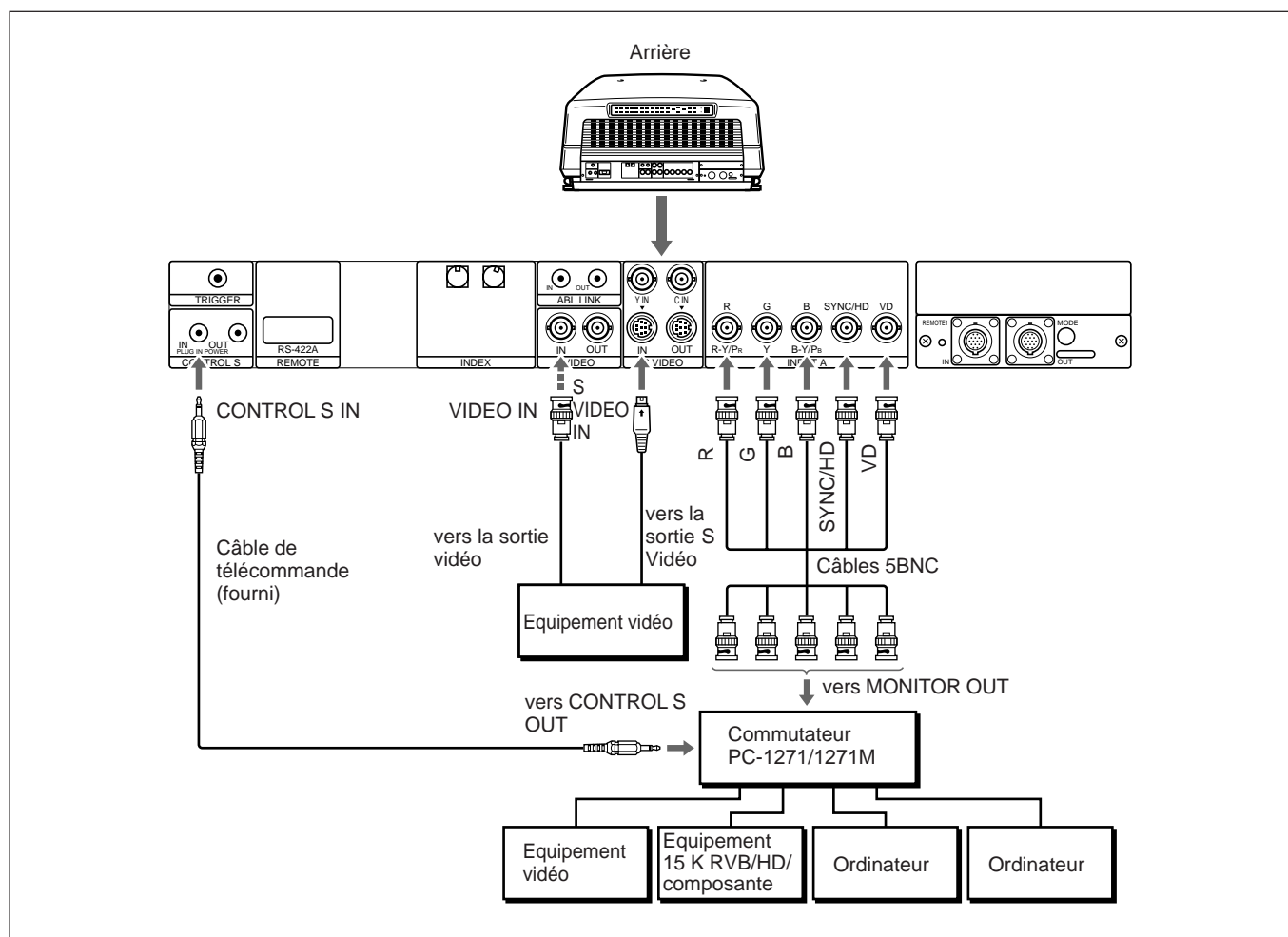

Installation

- Mettez ENT. A sur RVB et MODE 5BNC sur ON dans le menu REGLAGE.
Pour plus de détails, voir "Le menu REGLAGE" à la page 50 (F).
- Sélectionnez VIDEO ou S VIDEO en appuyant sur les touches INPUT SELECT de la télécommande ou en réglant VIDEO dans le menu SELECT. ENT.
Pour plus de détails, voir "Le menu SELECT. ENT" à la page 44 (F).
- Réglez l'interrupteur de sélection SINGLE/SECOND/OTHER du commutateur sur SINGLE.
- Lorsque le signal HDTV est entré dans le commutateur, mettez la sortie de l'équipement raccordé ou la carte d'interface signal IFB-1301 branchée au commutateur sur GBR OUT.
- Lorsque le signal composante est entré dans le commutateur, mettez la sortie de l'équipement raccordé ou la carte d'interface signal IFB-1200 branchée au commutateur sur RGB OUT.

Utilisation du commutateur d'interface signal

Lorsque deux commutateurs d'interface signal sont raccordés

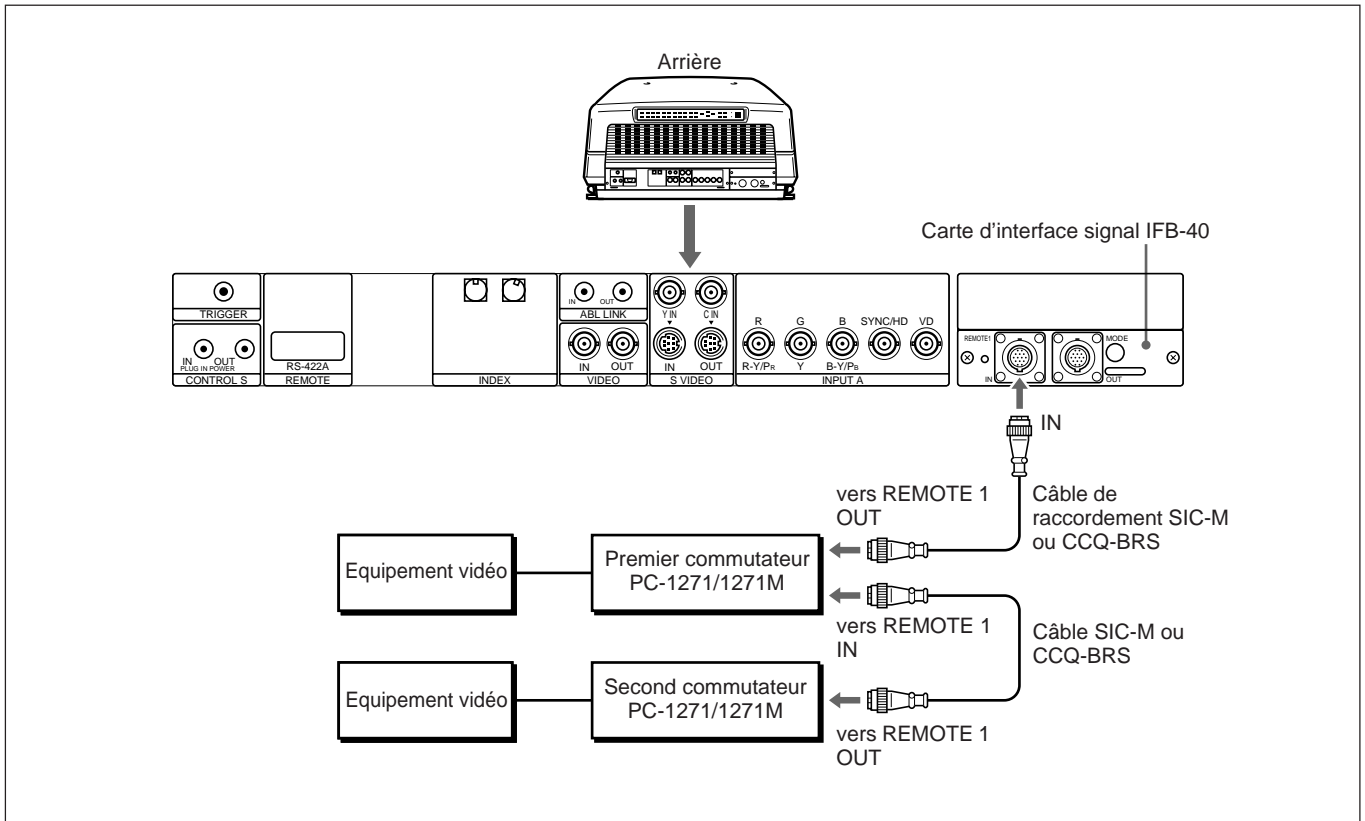

Remarques

- Insérez correctement les fiches femelle et mâle du câble SIC-M ou CCQ-BRS.
- Vous pouvez rallonger jusqu'à 50 m le câble SIC-M ou CCQ-BRS reliant le projecteur au commutateur.
- Le signal vidéo entré dans la carte d'interface signal installée dans la section INPUT B ne doit pas dépasser 70 MHz.

Installation

- Mettez l'interrupteur de sélection SINGLE/SECOND/OTHER du premier commutateur sur SINGLE.
- Mettez l'interrupteur de sélection SINGLE/SECOND/OTHER du second commutateur sur SECOND.

Raccordement de plusieurs projecteurs

Lorsque vous raccordez plusieurs projecteurs, vous pouvez projeter l'image multi-écrans des signaux à partir du second commutateur.

Lorsque les projecteurs sont raccordés au moyen du câble SIC-M ou CCQ-BRS

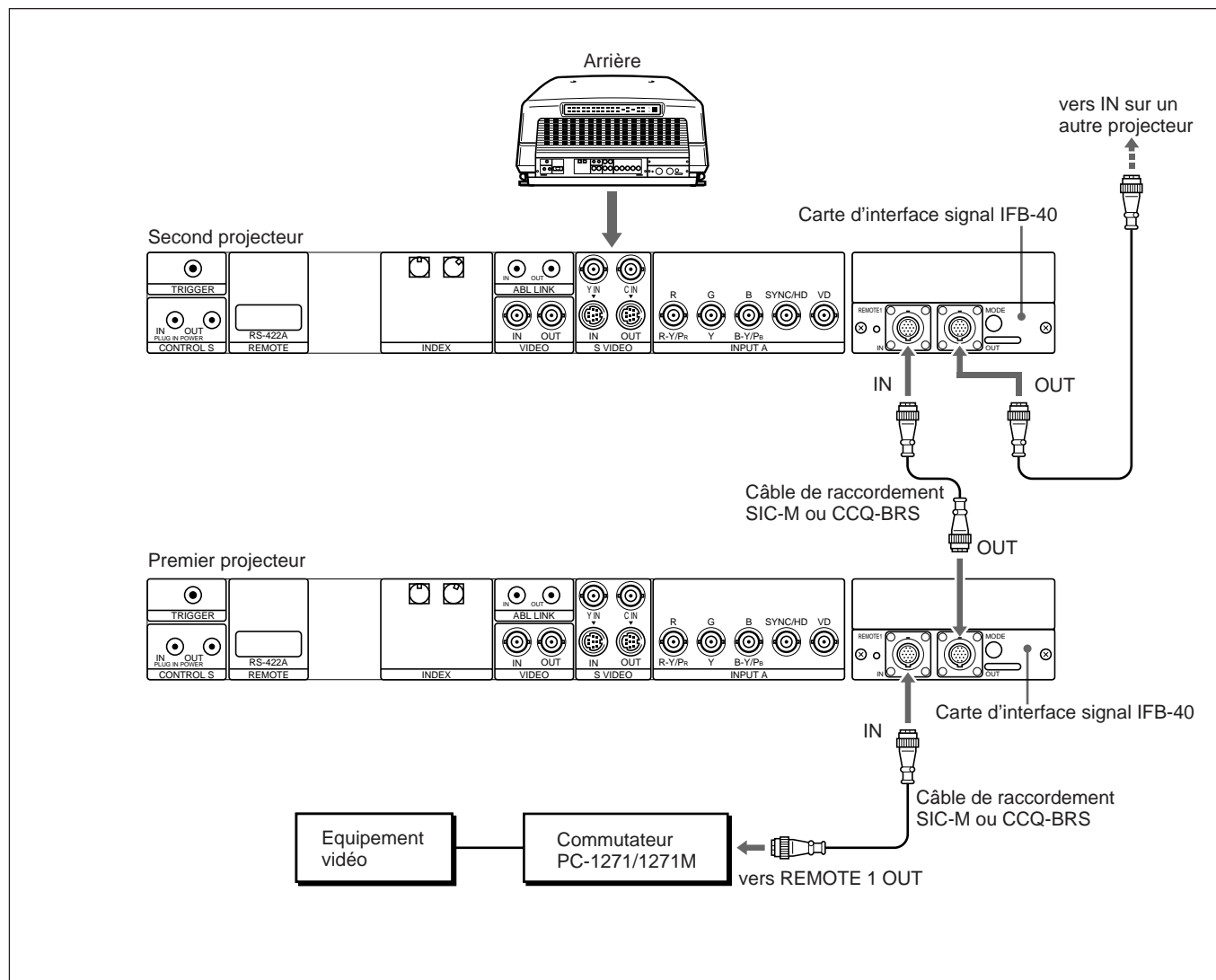

Remarques

- Insérez correctement les fiches femelle et mâle du câble SIC-M ou CCQ-BRS.
- Vous pouvez rallonger jusqu'à 50 m le câble SIC-M ou CCQ-BRS reliant le projecteur au commutateur.
- Le signal vidéo entré dans la carte d'interface signal installée dans la section INPUT B ne doit pas dépasser 70 MHz.

Installation

- Mettez l'interrupteur de sélection SINGLE/SECOND/OTHER du premier commutateur sur SINGLE.
- Pour commander les projecteurs raccordés à l'aide du numéro d'index, réglez le numéro séquentiel de 01 à 08 sur chaque projecteur à l'aide des commutateurs INDEX NO. du panneau arrière.

Raccordement de plusieurs projecteurs

Lorsque les projecteurs sont raccordés au moyen du câble SIC-M ou CCQ-BRS et des câbles 5BNC

Lorsque vous raccordez à la fois les sources d'entrée du signal vidéo et RVB au commutateur, raccordez chaque projecteur au commutateur à l'aide du câble de raccordement SIC-M ou CCQ-BRS et des câbles 5BNC. Utilisez le commutateur d'interface signal IFU-1271/1271M.

Raccordement

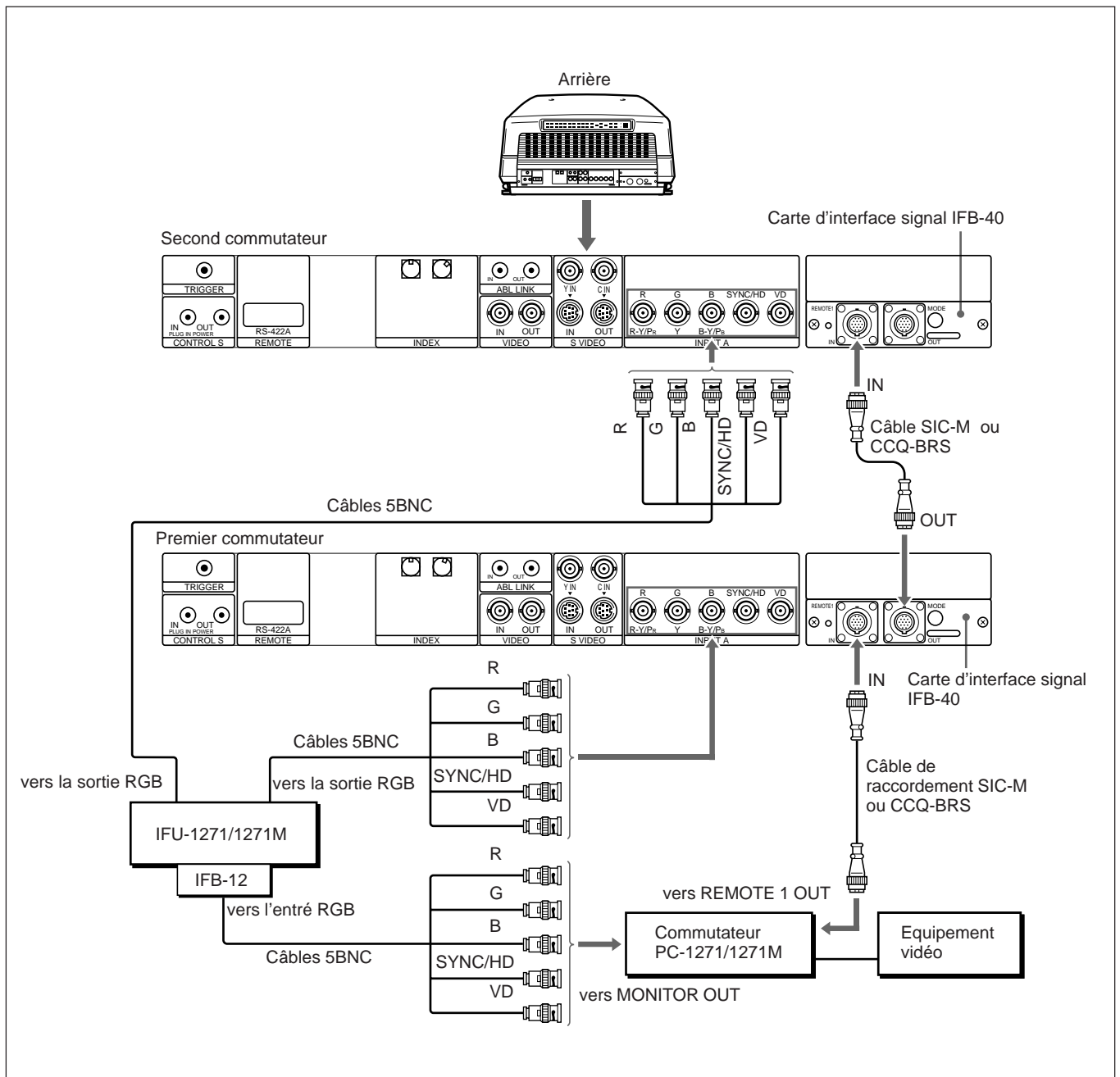

Remarques

- Insérez correctement les fiches femelle et mâle du câble SIC-M ou CCQ-BRS.
- Vous pouvez rallonger jusqu'à 50 m le câble SIC-M ou CCQ-BRS reliant le commutateur et le premier projecteur.
- Le signal vidéo entré dans la carte d'interface signal installée dans la section INPUT B ne doit pas dépasser 70 MHz. Lorsque vous projetez le signal vidéo qui dépasse 70 MHz, raccordez la source du signal aux connecteurs INPUT A à l'aide des câbles 5BNC.

Installation

- Mettez ENT. A sur RVB et MODE 5BNC sur ON dans le menu REGLAGE.
Pour plus de détails, voir "Le menu REGLAGE" à la page 50 (F).
- Mettez l'interrupteur de sélection SINGLE/SECOND/OTHER du premier commutateur sur SINGLE.
- Pour commander les projecteurs raccordés à l'aide du numéro d'index, réglez le numéro séquentiel de 01 à 08 sur chaque projecteur au moyen des commutateurs INDEX NO. du panneau arrière.
- Mettez le sélecteur MODE de la carte IFB-40 installée dans le premier projecteur sur la position appropriée en fonction de la longueur du câble SIC-M ou CCQ-BRS entre le premier et le deuxième projecteur.
Pour plus de détails, voir "Emplacement et fonction des connecteurs" à la page 23 (F).

Raccordement de plusieurs projecteurs

Utilisation de la fonction ABL Link

Qu'est-ce que la fonction ABL Link?

La fonction ABL (limiteur de luminosité automatique) est incorporée au projecteur. La fonction ABL empêche les brûlures cathodiques en contrôlant la luminosité de l'écran si elle devient trop élevée.

Si vous raccordez le connecteur ABL LINK de chaque projecteur lors du raccordement de projecteurs multiples pour afficher un écran multiple, ABL fonctionnera sur tous les projecteurs dès que ABL fonctionnera sur un projecteur. Il s'agit de la fonction ABL LINK permettant d'uniformiser la luminosité des écrans multiples.

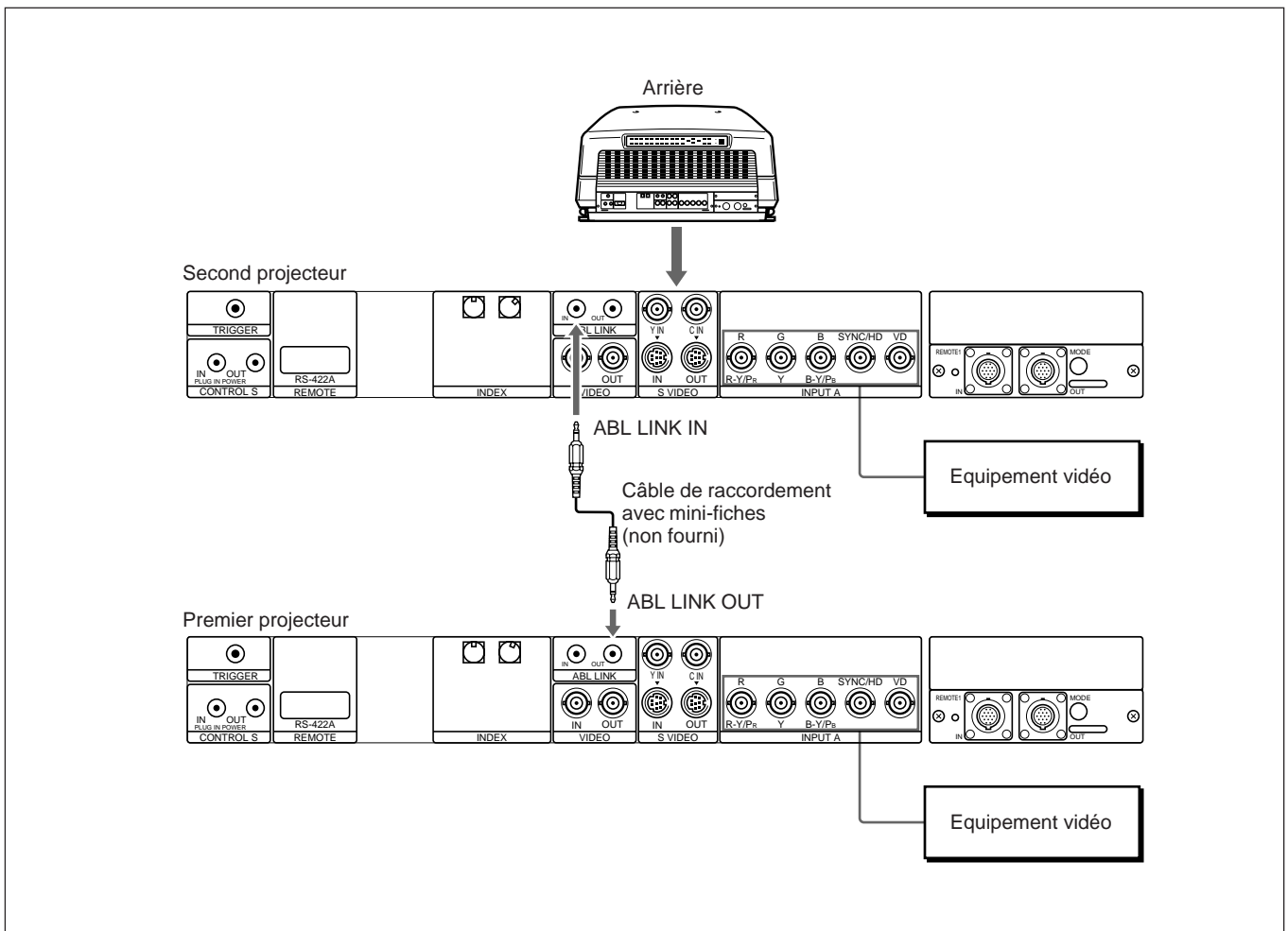

Installation

Mettez LIAISON ABL dans le menu LIAISON ABL sur ON.
Pour plus de détails, voir "Le menu LIAISON ABL" à la page 56 (F).

Réglage de LIAISON ABL

- 1 Réglez la télécommande en mode de réglage de service.
Pour plus de détails, voir "Préparation" à la page 37 (F).
- 2 Réglez les niveaux CONTRASTE de tous les projecteurs au même niveau.
- 3 Réglez la luminosité de chaque projecteur pour rendre uniforme leur niveau de noir.
- 4 Entrez un signal externe pour afficher la mire de fenêtre 1/16.
- 5 Affichez le menu LIAISON ABL, sélectionnez SOUS CONTRASTE à l'aide de la touche \uparrow ou \downarrow , appuyez ensuite sur la touche ENTER.
Pour plus de détails, voir "Le menu LIAISON ABL" à la page 56 (F).

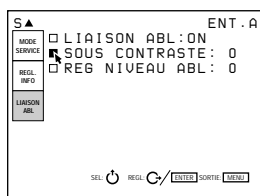

- 6 Appuyez sur la touche \uparrow ou \downarrow pour ajuster le projecteur de sorte que la luminosité soit identique à celle du projecteur le plus sombre, puis appuyez sur la touche ENTER.

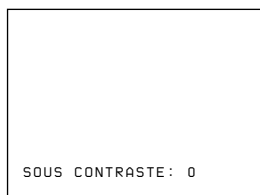

- 7 Répétez les étapes 4 à 6 pour chaque projecteur de sorte que la luminosité de tous les projecteurs soit identique.
- 8 Entrez un signal externe pour afficher la mire d'écran blanc.
- 9 Sélectionnez REG NIVEAU ABL dans le menu LIAISON ABL, puis appuyez sur la touche ENTER.
- 10 Appuyez sur la touche \uparrow ou \downarrow pour régler le projecteur de sorte que la luminosité soit identique à celle du projecteur le plus sombre, puis appuyez sur la touche ENTER.

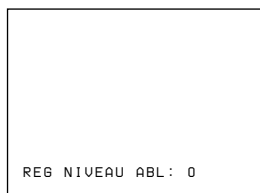

- 11 Répétez les étapes 8 à 10 sur chaque projecteur de sorte que la luminosité de tous les projecteurs soit identique.
- 12 Mettez LIAISON ABL du menu LIAISON ABL sur ON, puis appuyez sur la touche ENTER.
Si ABL fonctionne sur n'importe quel projecteur, la luminosité de tous les projecteurs devient uniforme.

Procédures de réglage

Préchauffage préalable au réglage

Avant de procéder au réglage de l'alignement, mettez le projecteur sous tension et laissez-le préchauffer pendant environ 20 minutes.

Ce projecteur est conçu pour être opérationnel au terme d'une période de stabilisation de l'ordre de 20 minutes après la mise sous tension de l'appareil. Au cours de cette période, l'appareil affiche un écran blanc sur lequel apparaît le message indiqué ci-après. Trente-cinq secondes après le début de la période de préchauffage, ce message disparaît temporairement pour réapparaître ensuite pendant 5 secondes toutes les 30 secondes.

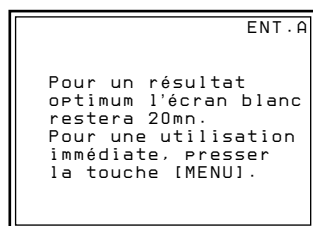

Appuyez sur la touche MENU pour écourter la période de stabilisation si vous souhaitez voir immédiatement l'image s'afficher à l'écran. Vous pouvez également désactiver ou raccourcir la période de préchauffage du projecteur.

Pour plus de détails, voir "Modification de la période d'initialisation" à la page 104 (F).

Procédures de réglage

Exécutez chaque réglage au moyen de la télécommande fournie avant de raccorder le projecteur à un appareil externe. Après avoir effectué les réglages, sauvegardez les données de réglage.

Ensuite, réglez l'appareil pour chaque signal d'entrée transmis au projecteur.

Exécutez la procédure suivante:

- ① Préparez la télécommande. (page 37 (F))
↓
- ② Mettez la télécommande en mode de réglage de service. (page 37 (F))
↓
- ③ Réglez approximativement l'appareil sans signal d'entrée. (page 62 (F) à 89 (F))
↓
- ④ Sauvegardez les données de réglage en tant que données standard. (page 90 (F))
↓
- ⑤ Réglez avec précision l'appareil pour chaque signal d'entrée. (page 91 (F) à 97 (F))
↓
- ⑥ Activez la protection de la mémoire de la télécommande (page 102 (F))
↓
- ⑦ Réglez l'image. (page 103 (F))

La télécommande fournie permet d'effectuer tous les réglages à l'exception de la mise au point de l'objectif.
 En principe, les touches de réglage de la télécommande sont inopérantes afin de prévenir tout risque de réglage accidentel. Désactivez la protection de la télécommande avant de procéder aux différents réglages.
 Comme il s'agit d'une télécommande à infrarouge, vous pouvez l'utiliser sans raccorder de câble. Néanmoins, si vous souhaitez contrôler le projecteur dans les meilleures conditions, nous vous recommandons de raccorder la commande à l'appareil au moyen du câble de télécommande fourni.

Préparation

- 1** Installez trois des piles AA (R6) fournies en tenant compte de leur polarité.
Pour plus de détails, voir "Installation des piles" à la page 38 (F).
- 2** Branchez la télécommande sur le projecteur.
Voir "Raccordement de la télécommande au projecteur" à la page 39 (F).
- 3** Assurez-vous que le commutateur COMMAND ON/OFF de la télécommande est réglé sur ON.
- 4** Actionnez le commutateur MAIN POWER du projecteur et appuyez ensuite sur la touche POWER ON de la télécommande.
- 5** Ouvrez le couvercle des touches de réglage.

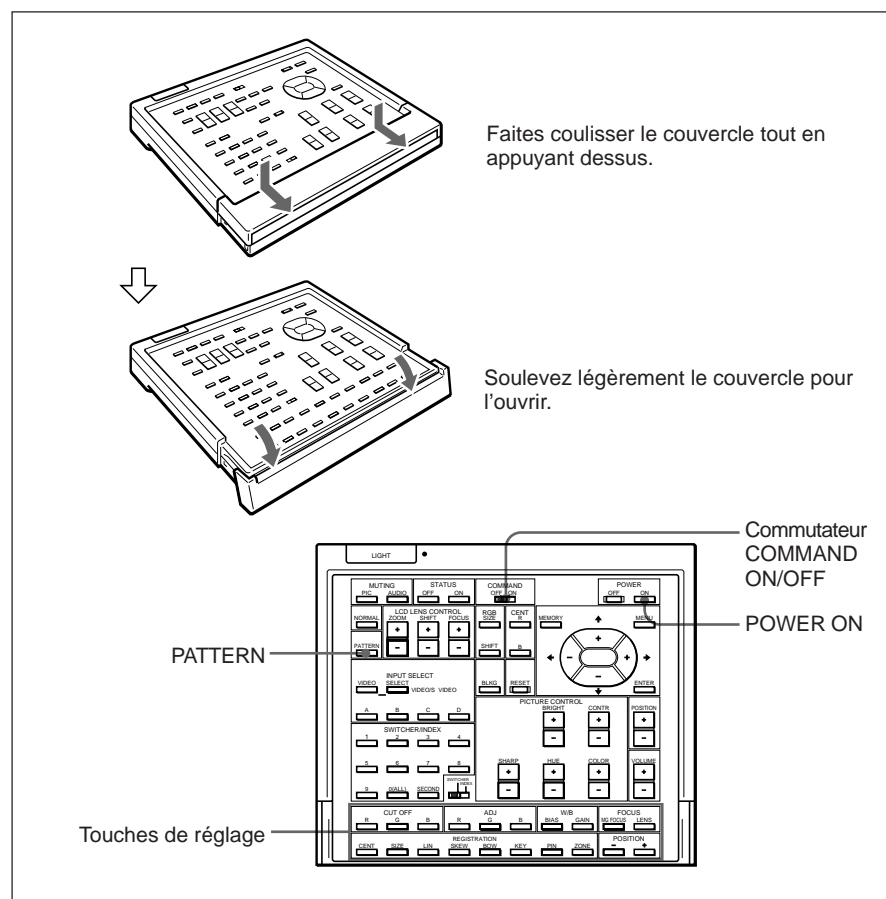

Utilisation de la télécommande

- 6** Appuyez sur les touches dans l'ordre suivant :
ENTER → ENTER → ↑ → ↓ → ENTER

L'écran suivant apparaît.

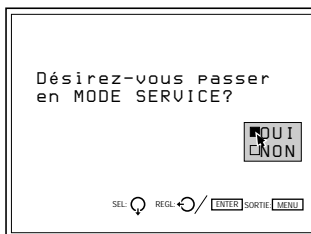

- 7** Appuyez sur la touche ↑ ou ↓ pour sélectionner OUI et appuyez ensuite sur ENTER.

Cette opération désactive la protection des touches de réglage de service qui dès lors redeviennent opérationnelles (mode de réglage de service).

Au terme des réglages, réactivez la protection de ces touches.

Pour plus de détails, voir "Protection des réglages" à la page 102 (F).

Remarques sur le fonctionnement de la télécommande sans fil

- Assurez-vous qu'aucun obstacle n'entrave la transmission des signaux entre la télécommande et le projecteur.
- La portée de la télécommande est limitée. Plus la distance qui sépare la télécommande du projecteur est courte, plus l'angle d'exploitation du projecteur par la télécommande est important.

Installation des piles

- 1** Appuyez pour ouvrir le couvercle.

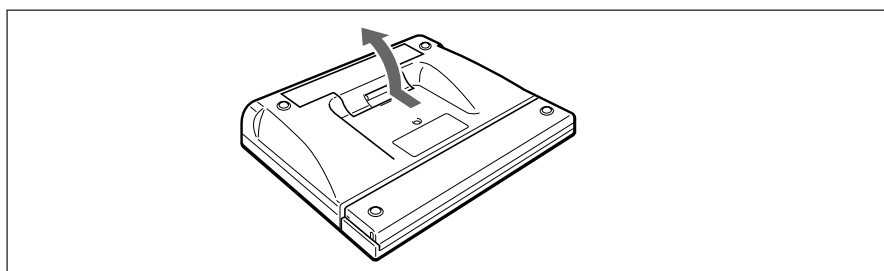

- 2** Installez trois piles R6 (AA) (fournies) en tenant compte de leur polarité.

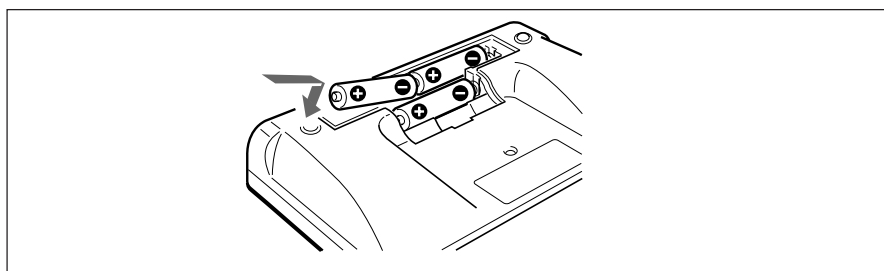

3 Refermez le couvercle.

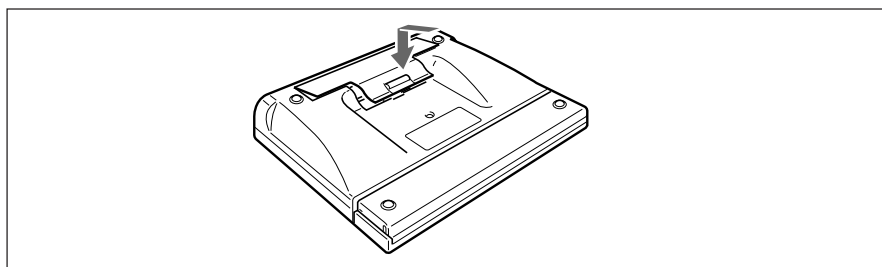

Remarques sur les piles

- Si le projecteur ne fonctionne pas correctement, c'est probablement parce que les piles sont épuisées. Remplacez-les toutes les trois par de nouvelles piles.
- La longévité des piles dépend de la fréquence d'utilisation de l'appareil et de l'activation de la touche LIGHT. Si les piles s'usent rapidement, remplacez-les par de nouvelles piles alcalines.
- Afin de prévenir tout dommage éventuel dû à une fuite d'électrolyte, retirez les piles de la télécommande si vous n'avez pas l'intention de l'utiliser avant longtemps.

Raccordement de la télécommande sur le projecteur

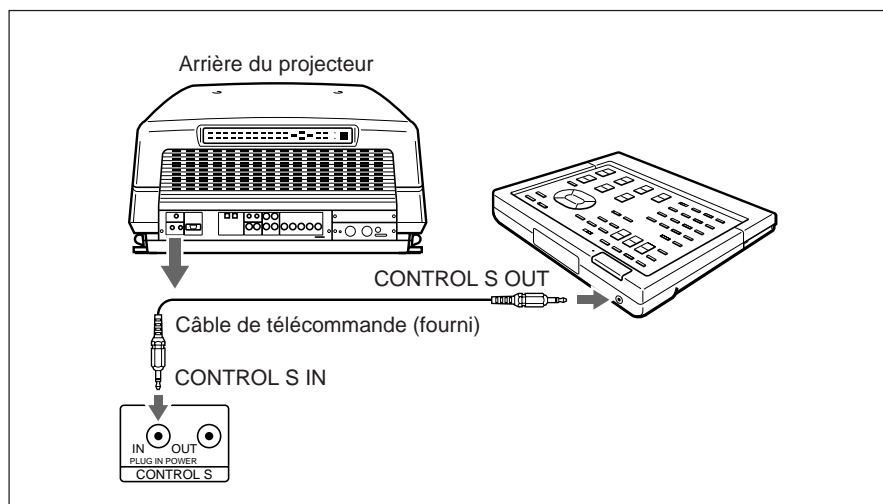

Remarque

Si vous raccordez la télécommande au projecteur au moyen d'un câble, le détecteur de télécommande du projecteur cesse de fonctionner. Si vous souhaitez revenir au mode de commande sans fil, déconnectez les deux fiches du câble respectivement branchées sur le projecteur et sur la télécommande.

Utilisation de la télécommande

Touches de la télécommande

Remarques

- Les touches VOLUME +/- 14, MG FOCUS 15, FOCUS LENS 16, INPUT SELECT C et D 24, AUDIO MUTING 28, et LCD LENS CONTROL 29 sont inopérantes avec ce projecteur.
- Les touches W/B BIAS/GAIN 18, REGISTRATION 19, ADJ R/G/B 20 et CUT OFF R/G/B 21 sont uniquement opérationnelles en mode de réglage de service.

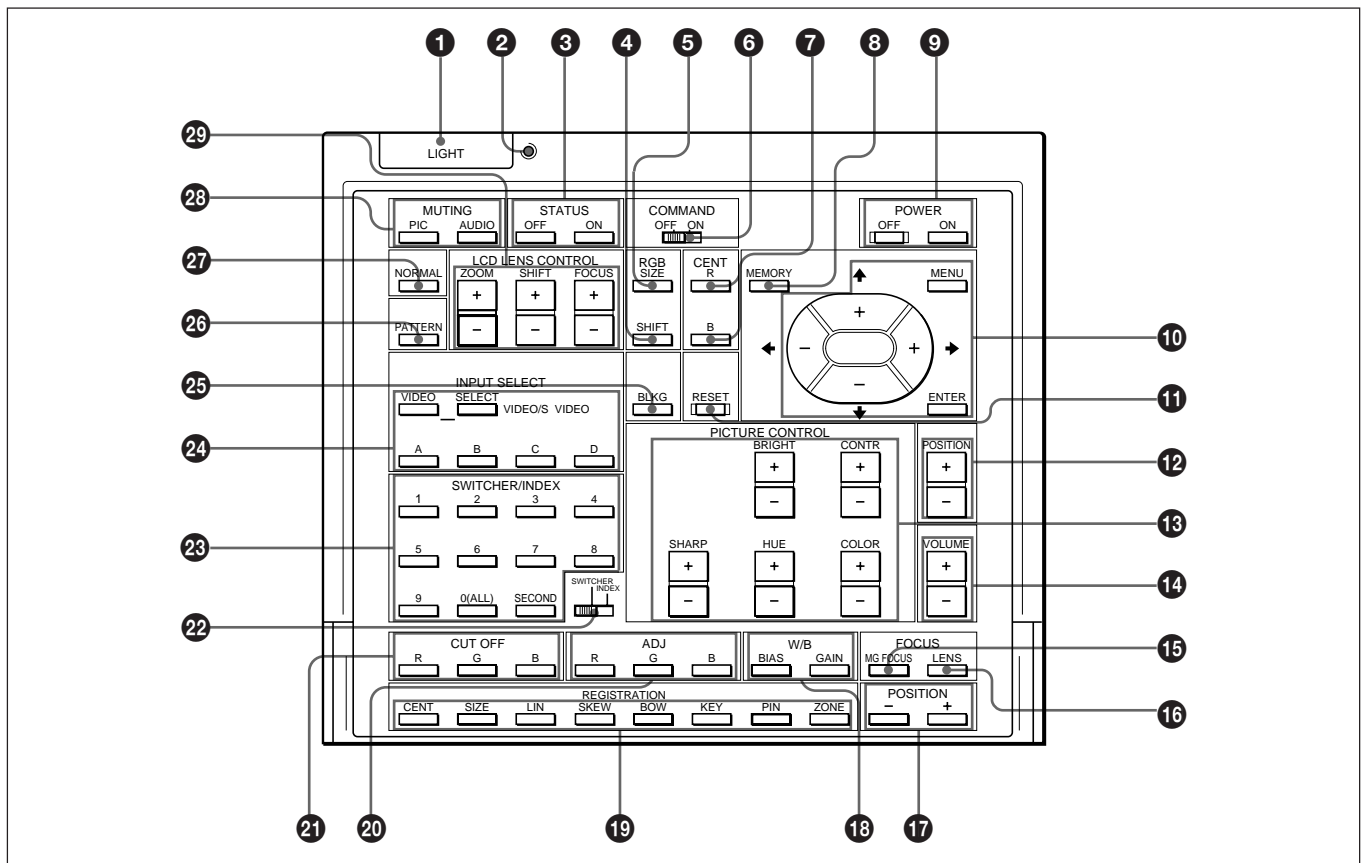

Avant le réglage

1 Touche LIGHT

Cette touche commande l'illumination des témoins de touche lorsque le commutateur COMMAND 6 est réglé sur ON. Si le commutateur COMMAND est réglé sur OFF, seul le commutateur COMMAND est illuminé.

Les témoins de touche s'éteignent si vous appuyez à nouveau sur la touche LIGHT.

Si vous n'actionnez aucune des touches de la télécommande pendant au moins 30 secondes, les témoins s'éteignent automatiquement.

Si la télécommande est raccordée à la prise CONTROL S IN/PLUG IN POWER du projecteur via le câble de télécommande, la télécommande est alimentée par le projecteur.

2 Indicateur de transmission

Cet indicateur s'allume chaque fois que vous appuyez sur une touche. S'il ne s'allume pas, remplacez les piles.

3 Touche STATUS ON/OFF

Appuyez sur OFF pour désactiver l'affichage sur écran.

Appuyez sur ON pour restaurer l'affichage sur écran.

Remarque

Les menus et les messages d'avertissement s'affichent même si vous avez appuyé sur la touche OFF.

4 Touche RGB SHIFT

Cette touche permet d'activer le mode de réglage du décalage pour le signal d'entrée. Procédez au réglage du positionnement de l'image à l'aide des quatre touches fléchées. L'image se déplace dans le sens indiqué par la flèche de la touche actionnée.

Appuyez sur la touche MEMORY 8 pour mémoriser la valeur réglée et afficher l'image réglée.

5 Touche RGB SIZE

Cette touche active le mode de réglage du format de l'image pour le signal d'entrée. Procédez au réglage de la taille de l'image à l'aide des touches fléchées.

- ←: pour diminuer la largeur de l'image
- : pour augmenter la largeur de l'image
- ↑: pour augmenter la hauteur de l'image
- ↓: pour diminuer la hauteur de l'image

Appuyez sur la touche MEMORY 8 pour mémoriser la valeur réglée et afficher l'image réglée.

6 Commutateur COMMAND ON/OFF

Aucune touche de la télécommande à l'exception de la touche LIGHT 1 ne fonctionne lorsque ce commutateur est sur OFF. Cela permet de préserver l'autonomie des piles.

7 Touches CENT R/B

Ces touches permettent de régler le centrage du rouge et du bleu.

R: Appuyez sur cette touche pour activer le mode de réglage du centrage du rouge.

B: Appuyez sur cette touche pour activer le mode de réglage du centrage du bleu.

Procédez au réglage du centrage à l'aide des touches fléchées.

8 Touche MEMORY

Cette touche permet d'enregistrer diverses données de réglage dans la mémoire.

9 Touches POWER ON/OFF

Ces touches permettent de mettre le projecteur sous tension et hors tension lorsque le commutateur MAIN POWER du projecteur est réglé sur ON.

10 Touches d'exploitation des menus

Ces touches servent à contrôler diverses fonctions de réglage et à exploiter les menus.

MENU: Pour afficher le menu principal. Appuyez à nouveau sur cette touche pour désactiver le menu.

Touches fléchées : Pour régler la valeur de réglage ou sélectionner un paramètre dans le menu.

ENTER: Pour sauvegarder les réglages dans le menu.

11 Touche RESET

Cette touche permet de réinitialiser les paramètres aux valeurs de réglage par défaut ou du mode de service.

12 Touches POSITION +/-

Ces touches permettent de sélectionner la position à régler sur l'écran en mode de réglage de la mise au point, de l'alignement ou de suppression.

De même, mettez DEPL. V sur LARGE ou ETROIT dans le mode d'ajustement de déplacement du signal d'entrée RVB.

13 Touches PICTURE CONTROL

Ces touches permettent de régler les paramètres de définition de l'image: CONTR (contraste), BRIGHT (luminosité), COLOR (couleur), HUE (teinte) et SHARP (netteté).

14 Touches VOLUME +/-

Ces touches sont inopérantes avec ce projecteur.

15 Touche MG FOCUS

Cette touche est inopérante avec ce projecteur.

16 Touche FOCUS LENS

Cette touche est inopérante avec ce projecteur.

17 Touches POSITION +/-

Ces touches fonctionnent de la même manière que les touches POSITION +/- 12.

Sélectionnez la position à régler sur l'écran en mode de réglage de la mise au point, de l'alignement ou de suppression.

18 Touches W/B (balance des blancs)

Ces touches permettent de passer en mode de réglage de la balance des blancs.

BIAS: Règle la coupure

GAIN: Règle la commande

19 Touches REGISTRATION

CENT/SIZE/LIN/SKEW/BOW/KEY/PIN/ZONE

Sélectionnez le paramètre de votre choix pour le réglage de l'alignement. Procédez ensuite au réglage à l'aide des touches fléchées.

Pour plus de détails, voir "Touches de réglage" à la page 70 (F).

20 Touches ADJ R/G/B (réglage rouge/vert/bleu)

Ces touches permettent de sélectionner la couleur voulue lors du réglage de la mise au point, de l'alignement et de la balance des blancs.

R: Signal rouge

G: Signal vert

B: Signal bleu

Utilisation de la télécommande

21 Touches CUT OFF

Ces touches permettent de sélectionner la couleur à désactiver lors du réglage de l'alignement. Appuyez à nouveau pour réactiver la couleur.

R: Signal rouge

G: Signal vert

B: Signal bleu

22 Sélecteur SWITCHER/INDEX

Ce sélecteur permet de sélectionner la fonction des touches SWITCHER/INDEX.

Réglez-le sur SWITCHER pour sélectionner l'entrée du commutateur d'interface signal PC-1271/1271M.

Réglez-le sur INDEX pour attribuer un numéro d'index aux moniteurs si vous en utilisez plusieurs simultanément.

23 Touches SWITCHER/INDEX

Si le sélecteur SWITCHER/INDEX est réglé sur SWITCHER

Si le commutateur d'interface PC-1271/1271M (non fourni) est raccordé au projecteur, appuyez sur une touche numérique (1 – 8) pour sélectionner l'entrée du commutateur. La touche 9 est inopérante.

Pour sélectionner l'entrée du second commutateur (lorsque le sélecteur SINGLE/SECOND/OTHER du commutateur est réglé sur SECOND), appuyez sur une touche numérique entre 1 et 8 dans les deux secondes après avoir appuyé sur la touche SECOND.

Si le sélecteur SWITCHER/INDEX est réglé sur INDEX

Si plusieurs projecteurs sont raccordés, sélectionnez le numéro d'index (défini par les commutateur INDEX NO. du panneau arrière) du projecteur à ajuster.

Appuyez sur une touche numérique (1 – 9) pour désigner le numéro d'index, puis appuyez sur la touche ENTER. Lorsque vous ajustez les projecteurs simultanément, appuyez sur la touche 0 (ALL), puis sur la touche ENTER.

24 Touches INPUT SELECT

Ces touches permettent de sélectionner le signal d'entrée.

VIDEO: Signal entré par les connecteurs VIDEO IN ou S VIDEO IN (ou Y/C IN)

SELECT VIDEO/S VIDEO: Sélectionne le signal entré par les connecteurs VIDEO IN ou S VIDEO IN (ou Y/C IN) après avoir appuyé sur la touche VIDEO.

A: entrée du signal RVB, composante ou HDTV provenant des connecteurs INPUT A du projecteur

B: Le signal entré de la section INPUT B lorsqu'une carte d'interface en option autre que la carte IFB-40 est installée.

C, D: Ces touches sont inopérantes avec ce projecteur.

Remarque

Pour commuter le signal d'entrée des connecteurs INPUT A ou INPUT B sur les connecteurs S-VIDEO IN (ou Y/C IN), appuyez d'abord sur la touche VIDEO et ensuite sur la touche SELECT VIDEO/S VIDEO.

25 Touche BLKG (suppression)

Cette touche permet de passer en mode de réglage de suppression.

Réglez les paramètres de suppression à l'aide des quatre touches fléchées.

Pour plus de détails, voir "Réglage de la suppression" à la page 93 (F) et 95 (F).

26 Touche PATTERN

Cette touche commande l'affichage des mires de test internes du projecteur.

Chaque pression sur cette touche fait successivement apparaître les différentes mires de test.

Dans les modes de réglage de la mise au point, de l'alignement ou de la balance des blancs, seules les mires de test appropriées au réglage sélectionné s'affichent.

Pour plus de détails, voir "Mires de test" à la page 58 (F).

27 Touche NORMAL

Supprime la mire de test ou annule les différents modes de réglage.

28 Touches MUTING

PIC: Cette touche permet de supprimer l'image. Pour rétablir l'image, appuyez de nouveau sur cette touche.

AUDIO: Cette touche est inopérante avec ce projecteur.

29 Touches LCD LENS CONTROL

Ces touches sont inopérantes avec ce projecteur.

Utilisation du MENU

Ce projecteur est doté d'un menu d'affichage permettant d'effectuer différents réglages. Vous pouvez sélectionner la langue d'affichage du menu suivant vos préférences : allemand, anglais, chinois, espagnol, français, italien ou japonais. Pour plus de détails, voir "LANGAGE" à la page 51 (F).

Exploitation de base du menu

- 1 Appuyez sur la touche MENU. L'écran de menu apparaît. Le menu sélectionné est mis en évidence en bleu.

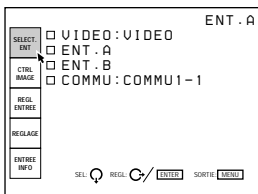

- 2 Utilisez la touche ↓ ou ↑ pour sélectionner un menu et appuyez ensuite sur la touche → ou ENTER. Le menu sélectionné apparaît. Les paramètres de réglage indiqués en blancs ne peuvent être sélectionnés.

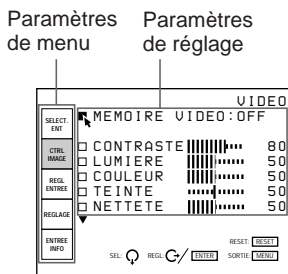

- 3 Utilisez la touche ↓ ou ↑ pour sélectionner un paramètre et appuyez ensuite sur la touche → ou ENTER. Le menu de réglage ou le menu de programmation (menu déroulant) apparaît.

Si un menu comporte deux pages ou plus
L'indication ▼ apparaît sous le dernier paramètre. Pour passer à la page suivante, amenez le curseur sur le dernier paramètre à l'aide de la touche ↓ et appuyez ensuite sur ↓.
Pour revenir à la page précédente, amenez le curseur sur le paramètre supérieur sur la touche ↑ et appuyez ensuite sur ↑.

- 4 Procédez au réglage ou à la programmation de votre choix dans le menu.

Pour changer la valeur de réglage

Pour augmenter la valeur de réglage, appuyez sur la touche ↑ ou →.

Pour diminuer la valeur de réglage, appuyez sur la touche ↓ ou ←.

Appuyez ensuite sur la touche ENTER pour mémoriser la valeur de réglage. L'affichage revient ensuite à l'écran de départ.

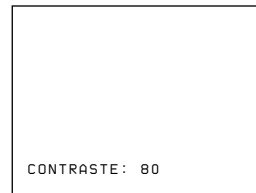

Pour sélectionner un paramètre

Utilisez la touche ↓ ou ↑ pour sélectionner un paramètre dans un menu déroulant et appuyez ensuite sur la touche ← ou ENTER. Le réglage est mémorisé et le menu déroulant disparaît.

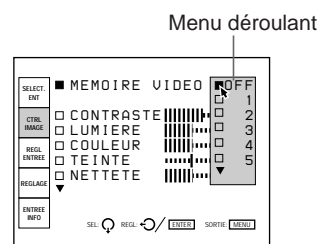

Pour plus de détails sur les différents paramètres, reportez-vous aux pages de menu correspondantes.

Pour désactiver l'affichage des menus

Appuyez sur la touche MENU.

L'écran de menu disparaît automatiquement si aucune touche n'est actionnée dans un délai d'environ une minute.

Pour restaurer les valeurs de réglage par défaut

Appuyez sur la touche RESET. L'indication "Reset effectué!" apparaît à l'écran et les réglages apparaissant à l'écran sont ramenés aux valeurs de réglage par défaut ou du mode de service.

Mémorisation des réglages

Les réglages effectués dans les menus sont enregistrés automatiquement dans la mémoire du projecteur. Vous pouvez également sauvegarder les réglages en appuyant sur la touche MEMORY.

Utilisation du MENU

Le menu SELECT. ENT

Le menu SELECT. ENT sert à la sélection du signal d'entrée.
Les paramètres qui peuvent être sélectionnés sont mis en évidence en vert. Vous ne pouvez pas sélectionner les paramètres indiqués en blanc.

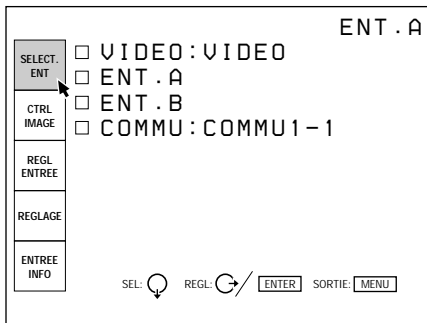

Avant le réglage

VIDEO

Sélection du signal entré via les connecteurs VIDEO IN ou S VIDEO IN (ou Y/C IN).

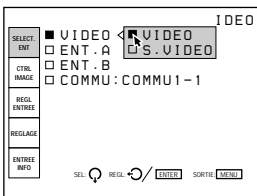

Sélectionnez VIDEO ou S VIDEO dans le menu déroulant.

ENT. A

Sélection du signal entré via les connecteurs INPUT A.

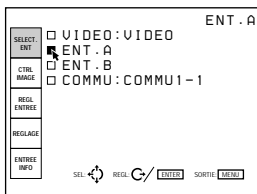

Remarques

- Lorsque les connecteurs INPUT A sont raccordés au commutateur PC-1271/1271M au moyen de câbles 5BNC ENT. A ne peut pas être sélectionné.
- Si le réglage de ENT. A dans le menu REGLAGE est incorrect, il est possible que l'image soit distordue.
Pour plus de détails, voir page 50 (F).

ENT. B

Sélectionne le signal entré par les connecteurs de la carte d'interface signal en option installée dans la section INPUT B.

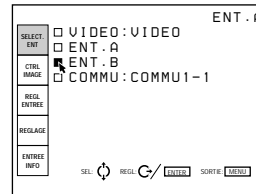

Remarques

- Lorsque le commutateur d'interface signal PC-1271/1271M est raccordé au projecteur via la carte d'interface signal IFB-40 installée dans la section INPUT-B, ENT. B ne peut pas être sélectionné.
- Si le réglage de ENT. B dans le menu REGLAGE est incorrect, il est possible que l'image soit distordue.
Pour plus de détails, voir page 50 (F).

COMMU

Si le commutateur d'interface signal PC-1271/1271M est raccordé au projecteur, ce paramètre permet de sélectionner le signal entré via le commutateur.

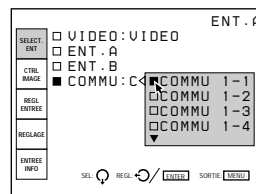

Vous pouvez sélectionner COMMU1-1 à COMMU2-8 dans le menu déroulant. Ils sont toujours affichés en vert même si aucun signal n'est entré.

Remarque

COMMU peut être sélectionné uniquement si la carte d'interface signal IFB-40 est installée à la section INPUT B ou lorsque MODE 5BNC du menu REGLAGE est mis sur ON.

Le menu CTRL IMAGE

Le menu CTRL IMAGE est utilisé pour le réglage de l'image.

Les paramètres qui peuvent être réglés sont mis en évidence en vert. Vous ne pouvez pas sélectionner les paramètres indiqués en blanc.

Page 1

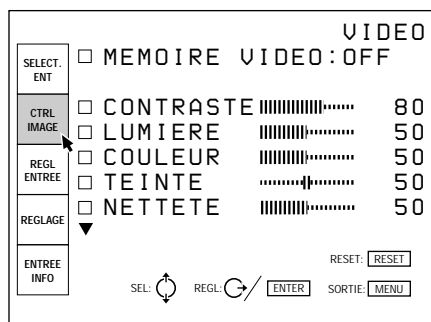

Page 2

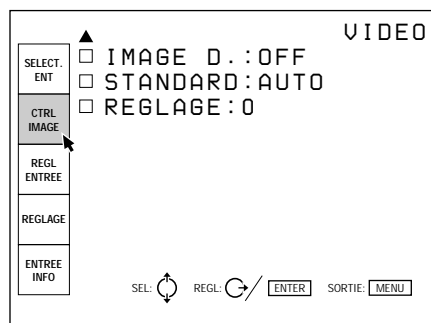

MEMOIRE VIDEO

Sélection d'un numéro de mémorisation pour les valeurs de réglage des paramètres d'image.

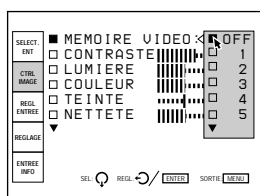

Sélectionnez un numéro de 1 à 10 dans le menu déroulant et les valeurs de réglage des paramètres d'image sont enregistrés sous ce numéro dans la mémoire du projecteur.

Si vous voulez utiliser les valeurs de réglage par défaut, sélectionnez OFF.

Les paramètres à enregistrer dans la MEMOIRE VIDEO sont spécifiés dans la section "Mémoire d'entrée" du tableau d'architecture de la mémoire (à l'exception des paramètres "Position CLAMP" et "Alignement") (page 99 (F)).

CONTRASTE

Réglage du contraste de l'image.



Plus la valeur de réglage est élevée, plus le contraste est important.

Plus la valeur de réglage est faible, plus le contraste est faible.

LUMIERE

Réglage de la luminosité de l'image.

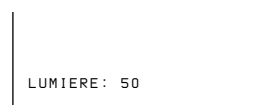

Plus la valeur de réglage est élevée, plus la luminosité est importante.

Plus la valeur de réglage est faible, plus la luminosité est faible.

COULEUR

Réglage de l'intensité des couleurs.



Plus la valeur de réglage est élevée, plus les couleurs sont intenses.

Plus la valeur de réglage est faible, moins les couleurs sont intenses.

TEINTE

Réglage de la couleur des visages.



Lorsque les valeurs de réglage sont élevées, les visages deviennent verdâtres.

Lorsque les valeurs de réglage sont faibles, les visages deviennent rougeâtres.

NETTETE

Réglage de la netteté de l'image.

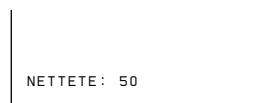

Plus la valeur de réglage est élevée, plus l'image est nette.

Plus la valeur de réglage est faible, plus les contours de l'image sont adoucis.

Utilisation du MENU

IMAGE D.

Renforce les noirs du signal vidéo composite, S-VIDEO (Y/C) ou composante.

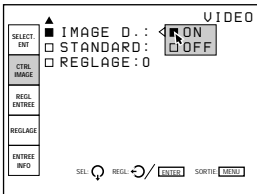

ON: Renforce les noirs pour produire une image plus “dynamique”.

OFF: Reproduit les parties noires de l’image fidèlement au signal source.

STANDARD

Sélectionne le système couleur du signal vidéo composite ou S vidéo (Y/C).

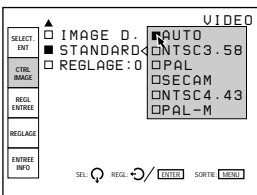

En principe, réglez-le sur AUTO.

Si l’image présente des distorsions ou une altération des couleurs, sélectionnez le système couleur en fonction du signal d’entrée.

REGLAGE

Change le niveau de réglage (niveau standard de noir) sur 0 IRE à 7,5 IRE suivant le signal source NTSC.

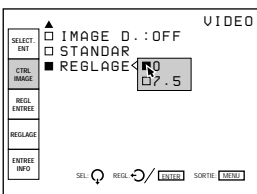

0 IRE: En principe, réglez-le sur cette position.

7.5 IRE: Réglez-le sur cette position si les noirs sont trop clairs.

Signaux d’entrée et paramètres réglables

Paramètre	Signal d’entrée			
	Vidéo ou S-VIDEO (Y/C)	Composante	HDTV	RGB
CONTRASTE	O	O	O	O
LUMIERE	O	O	O	O
COULEUR	O	O	O	N
TEINTE	O (système NTSC _{3,58} /NTSC _{4,43} -uniquement)	N	O	N
NETTETE	O	O	O	N
IMAGE D.	O	O	N	N
STANDARD	O	N	N	N
REGLAGE	O (système NTSC _{3,58} /NTSC _{4,43} -uniquement)	N	N	N

O: Réglable/peut être réglé

N: Non réglable/ne peut être réglé

Le menu REGL ENTREE

Le menu REGL ENTREE sert au réglage du signal d'entrée.

Les paramètres qui peuvent être réglés sont mis en évidence en vert. Vous ne pouvez pas sélectionner les paramètres indiqués en blanc.

Page 1

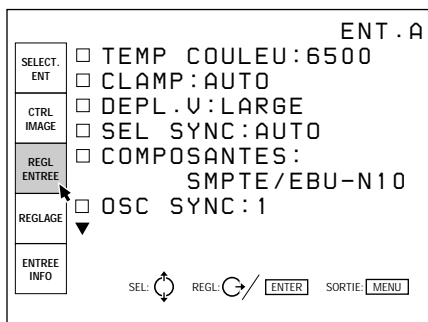

Page 2

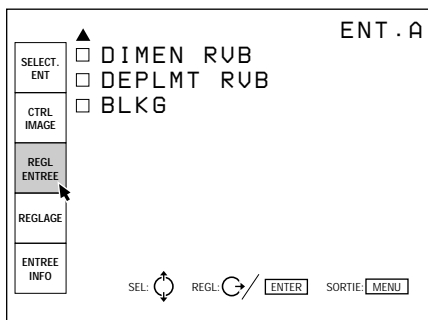

TEMP COULEU

Sélection de la température de couleur appropriée en fonction de votre application et du signal de la source d'entrée.

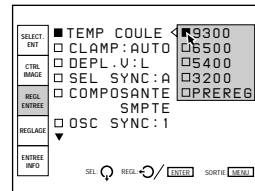

Si vous souhaitez rendre la couleur d'un signal d'entrée déterminé uniforme à celle d'un moniteur couleur, sélectionnez PREREG et réglez ensuite la balance des blancs.

Pour plus de détails, voir "Réglage de la balance des blancs" à la page 96 (F).

CLAMP

Correction de la luminance de l'image pour le signal d'entrée.

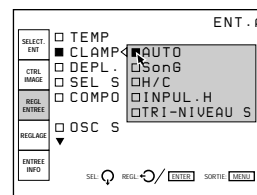

CLAMP sert de valeur standard pour le réglage correct du niveau de noir d'une image. La position de calage standard dépend du type de signal de synchronisation utilisé. En principe, l'unité centrale du projecteur analyse le signal et règle la position automatiquement. Il se peut toutefois que l'unité centrale commette une erreur d'analyse en raison de parasites. Si la luminance de l'image semble incorrecte, il peut être nécessaire de changer la position de calage.

AUTO: Mode de réglage automatique. En principe, réglez ce paramètre sur cette position.

SonG: Réglez-le sur cette position si les noirs semblent trop clairs ou verdâtres.

H/C: Réglez-le sur cette position si l'image est trop sombre ou si la luminance est instable.

INPUL. H: Si la luminance n'est toujours pas correcte après avoir changé la position SonG ou H/C, réglez-le sur cette position et procédez au réglage DEPL. H.

TRI-NIVEAU S: Réglez-le sur cette position si l'image est sombre lorsque vous utilisez la synchronisation sur trois niveaux.

Utilisation du MENU

Remarque

Si la luminance est toujours incorrecte après avoir changé le réglage de la position de calage, vérifiez le signal d'entrée et les connexions.

DEPL. V

Définit la plage de réglage du décalage vertical du signal entré.

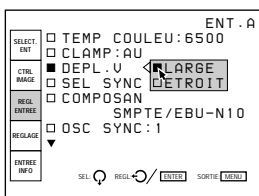

LARGE: En principe, réglez-le sur cette position (réglage par défaut).

ETROIT: Si un signal tel qu'un signal incrusté avec un signal de synchronisation verticale instable est entré, l'image risque de présenter des distorsions verticales. Dans ce cas, réglez-le sur cette position. La plage de réglage dans le sens inférieur devient alors plus étroite.

Remarque

Lorsque le signal vidéo, S vidéo ou composante est entré, DEPL. V est fixé sur ETROIT.

SEL SYNC

Sélection du signal de synchronisation.

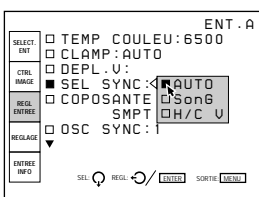

AUTO: Mode de réglage automatique. En principe, réglez-le sur cette position.

SonG: Réglez-le dans cette position si vous projetez l'image au moyen du signal sync sur G.

H/C V: Réglez-le sur cette position si vous projetez l'image avec le signal de synchronisation externe.

Si le signal HDTV est entré

Vous pouvez sélectionner les paramètres ci-dessous au lieu des paramètres mentionnés ci-dessus.

INT: Réglez-le sur cette position si vous utilisez le signal de synchronisation interne.

EXT (C): Réglez-le sur cette position si vous utilisez le signal de synchronisation composite externe.

EXT (HV): Réglez-le sur cette position si vous utilisez le signal de synchronisation horizontale/verticale externe.

COMPOSANTES

Sélection du format du signal composante entré.

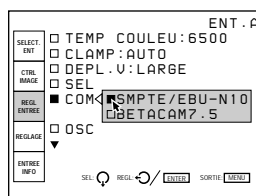

SMPTE/EBU-N10: Réglez-le sur cette position si le signal d'entrée est un signal composante de format SMPTE ou EBU-N10.

BETACAM7.5: Réglez-le sur cette position si le signal d'entrée est un signal composante de format Betacam.

OSC SYNC

En principe, réglez-le sur 1. Lorsque la synchronisation est distordue en fonction du type de signal d'entrée, réglez-le sur 2.

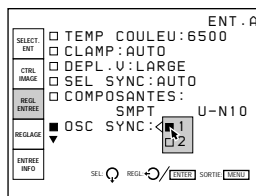

DIMEN RVB

Règle la taille de l'image du signal entrée.

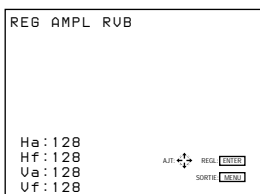

Utilisez la touche ◀ ou ▶ pour régler la taille horizontale.

Utilisez la touche ▲ ou ▼ pour régler la taille verticale.

Hc et Hf indiquent les valeurs de réglage de la taille de l'image dans le sens horizontal et Va et Vf dans le sens vertical. Plus la valeur de réglage est élevée, plus la taille de l'image est importante.

DEPLMT RVB

Réglage de la position de l'image pour le signal d'entrée.

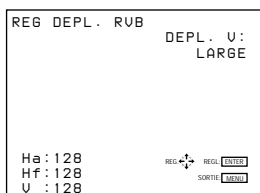

Utilisez la touche ◀ ou ▶ pour régler la position horizontale.

Utilisez la touche ▲ ou ▼ pour régler la position verticale.

Ha et Hf indiquent les valeurs de réglage de la position de l'image dans le sens horizontal et V dans le sens vertical.

BLKG (suppression)

Coupe les zones d'image excédentaire si l'image affichée est plus grande que l'écran.

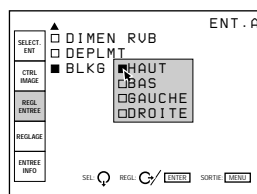

Sélectionnez la zone à ajuster avec HAUT, BAS, GAUCHE et DROITE et appuyez ensuite sur la touche ▶ ou ENTER pour afficher l'écran de réglage de la suppression.

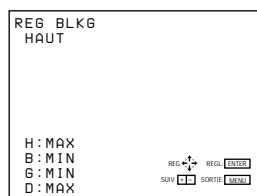

Utilisez la touche ▲ ou ▼ pour régler les zones HAUT et BAS.

Utilisez la touche ◀ ou ▶ pour régler les zones GAUCHE et DROITE.

Signaux d'entrée et paramètres réglables

Paramètre	Signal d'entrée			
	Vidéo ou S-VIDEO (Y/C)	Composante	HDTV	RVB
TEMP COULEU	O	O	O	O
CLAMP	N	N	O	O
DEPL. V	N	N	O	O
SEL SYNC	N	N	O	O
COMPOSANTES	N	O	N	N
OSC SYNC	O	O	O	O
DIMEN RVB	O	O	O	O
DEPLMT RVB	O	O	O	O
BLKG	O	O	O	O

O: Réglable/peut être réglé

N: Non réglable/ne peut être réglé

Utilisation du MENU

Le menu REGLAGE

Le menu REGLAGE est utilisé pour changer les réglages par défaut du projecteur. Les paramètres qui peuvent être réglés sont mis en évidence en vert. Vous ne pouvez pas sélectionner les paramètres indiqués en blanc.

Page 1

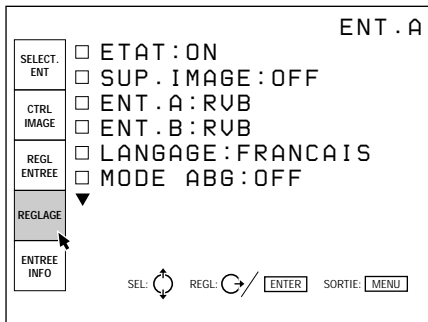

Page 2

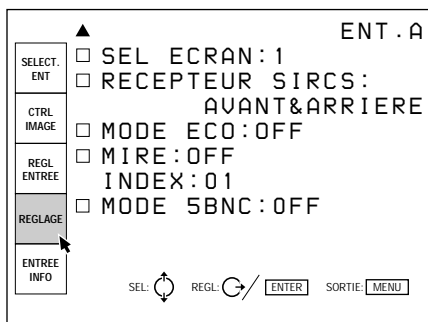

Avant le réglage

ETAT

Sélection du mode d'affichage des écrans.

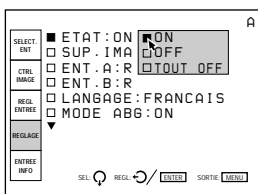

- ON:** Affiche tous les écrans.
- OFF:** Désactive l'affichage des écrans à l'exception de "PAS D'ENTREE", "SUP. IMAGE", des messages d'avertissement et des écrans de menu.
- TOUT OFF:** Désactive l'affichage de tous les écrans à l'exception des messages d'avertissement et des écrans de menu.

SUP. IMAGE

Réglez-le sur ON pour couper l'image. Lorsqu'il est réglé sur ON, l'indication "SUP. IMAGE" apparaît à l'écran.

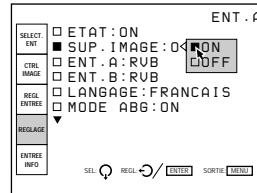

ENT. A

Sélection du signal entré via les connecteurs INPUT A.

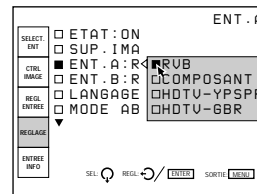

- RVB:** Entrée du signal RVB.
- COMPOSANT:** Entrée du signal composante.
- HDTV-YBPBR:** Entrée du signal HDTV (YPBPr).
- HDTV-GBR:** Entrée du signal HDTV (VBR).

ENT. B

Sélection du signal entré via la carte d'interface signal IFB-12 (non fournie) installée dans la section INPUT B.

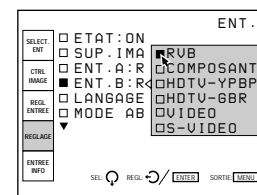

- RVB:** Entrée du signal RVB.
- COMPOSANT:** Entrée du signal composante.
- HDTV-YBPBR:** Entrée du signal HDTV (YPBPr).
- HDTV-GBR:** Entrée du signal HDTV (VBR).
- VIDEO:** Entrée du signal vidéo composite.
- S-VIDEO:** Entrée du signal S-VIDEO.

Remarque

Si une carte de signal d'interface autre que la carte IFB-12 est installée, les paramètres de menu ne peuvent être sélectionnés.

LANGAGE

Sélection de la langue d'affichage des écrans.

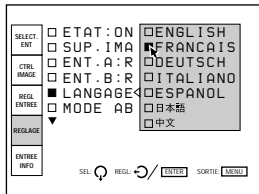

Vous avez le choix entre les langues suivantes: anglais, français, allemand, italien, espagnol, japonais ou chinois.

MODE ABG

En principe, réglez-le sur ON (réglage par défaut). La luminance de coupure est réglée sur un niveau déterminé. Réglez-le sur OFF si vous voulez effacer la ligne de luminescence du faisceau pour la détection du niveau de coupure qui pourrait apparaître dans la partie supérieure de l'image.

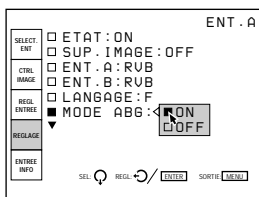

Remarque

Lorsque MODE ABG est mis sur OFF, le niveau de noir de la balance des blancs peut varier.

SEL ECRAN

Sélection de l'écran à utiliser.

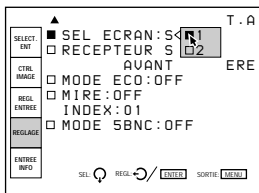

1: Ecran perlé

2: Ecran mat

RECEPTEUR SIRCS

Sélection des capteurs de télécommande à l'avant et à l'arrière du projecteur, si la télécommande sans fil ne fonctionne pas correctement en raison de l'influence d'une lampe fluorescente, etc.

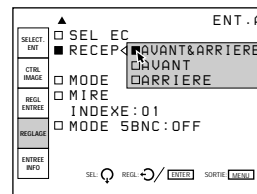

AVANT & ARRIERE: Active les capteurs avant et arrière.

AVANT: Active uniquement le capteur avant.

ARRIERE: Active uniquement le capteur arrière.

MODE ECO

Lorsqu'il est réglé sur ON, le projecteur passe en mode d'économie d'énergie si aucun signal n'est entré pendant un délai de 10 minutes. L'écran passe en mode inactif. Le mode d'économie d'énergie est désactivé lorsqu'un signal est entré ou qu'une touche est actionnée.

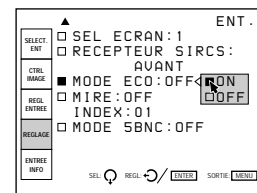

Utilisation du MENU

MIRE

Sélection du type de mire de test à afficher.

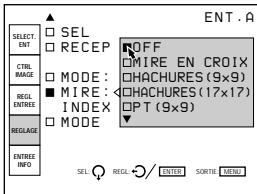

Les mires de tests suivantes peuvent être affichées: MIRE EN CROIX, HACHURES (9 × 9), HACHURES (17 × 17), PT (9 × 9), H, INV H, ME, INV ME, TOUT BLANC, FENETRE, FENE&LIGNE et BARRE COUL (mode de réglage de service).

Réglez-le sur OFF si vous ne voulez pas afficher de mire de test.

Pour l'affichage des mires de test, voir "Mires de test" à la page 58 (F).

INDEX

Indique le numéro d'index du projecteur réglé à l'aide des commutateurs INDEX NO. sur le panneau arrière.

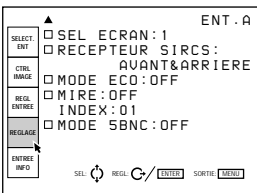

MODE 5BNC

Réglez-le sur ON lorsque vous branchez le connecteur MONITOR OUT du commutateur d'interface signal PC-1271/1271M aux connecteurs INPUT A avec les câbles 5BNC.

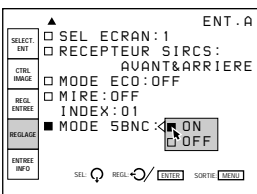

Le menu ENTREE INFO

Le menu ENTREE INFO affiche les informations relatives à un signal d'entrée sélectionné.

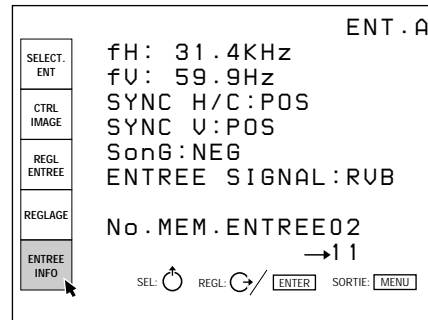

fH

Indique la fréquence horizontale du signal d'entrée. Cette indication n'est pas une valeur absolue, mais sert uniquement de référence.

fV

Indique la fréquence verticale du signal d'entrée. Cette indication n'est pas une valeur absolue, mais sert uniquement de référence.

SYNC H/C

Indique la polarité du signal de synchronisation horizontale ou composite. Si l'image est projetée à l'aide de ce type de signal de synchronisation, POS (NEG) est affiché en vert. Si l'image est projetée sans ce type de signal de synchronisation, POS (NEG) est affiché en blanc.

POS: La polarité du signal de synchronisation est positive.

NEG: La polarité du signal de synchronisation est négative.

-- -: Aucun signal de synchronisation n'est entré.

SYNC V

Indique la polarité du signal de synchronisation verticale ou composite. Si l'image est projetée à l'aide de ce type de signal de synchronisation, POS (NEG) est affiché en vert. Si l'image est projetée sans ce type de signal de synchronisation, POS (NEG) est affiché en blanc.

POS: La polarité du signal de synchronisation est positive.

NEG: La polarité du signal de synchronisation est négative.

-- -: Aucun signal de synchronisation n'est entré.

SonG

Indique la polarité du signal de synchronisation sur le vert. Si l'image est projetée à l'aide de ce type de signal de synchronisation, NEG est affiché en vert. Si l'image est projetée sans ce type de signal de synchronisation, NEG est affiché en blanc.

NEG: La polarité du signal de synchronisation est négative.

-- -: Aucun signal de synchronisation n'est entré.

ENTREE SIGNAL

Affiche le type du signal d'entrée activé.

NTSC 3.58: Signal NTSC 3,58 entré

PAL: Signal PAL entré

SECAM: Signal SECAM entré

NTSC 4.43: Signal NTSC 4,43 entré

PAL-M: Signal PAL-M entré

B/W: Signal d'entrée noir et blanc

Y/C: Signal d'entrée S-VIDEO entré

RVB: Signal d'entrée RVB

COMPOSANT: Signal d'entrée composante

HDTV YPBPR: Signal d'entrée HDTV YPBPr

HDTV GBR: Signal d'entrée HDTV GBR

IDTV: Signal IDTV entré via le commutateur d'interface signal PC-1271/1271M en option si la carte d'interface IFB-3000 en option est installée sur le PC-1271/1271M.

No. MEM. ENTREE

Le numéro supérieur est le numéro de mémoire des données chargées automatiquement lorsque le signal en cours est entré. Le numéro inférieur est le nouveau numéro de mémoire dans laquelle les données de réglage du signal entré sont mémorisées. Le numéro de mémoire existant est affiché en vert et un nouveau numéro de mémoire en jaune.

Pour plus de détails, voir "Structure de la mémoire" à la page 98 (F).

Sept données de base sont mémorisées sous les numéros de mémoire suivants en usine.

Numéro de mémoire	Fréquences signal présélectionnées		Types de signal d'entrée
	fH	fV	
00	15,7 kHz	60 Hz	Vidéo (NTSC _{3,58})
01	24,8 kHz	56 Hz	RVB
02	31,5 kHz	60 Hz	RVB
03	48,3 kHz	60 Hz	RVB
04	64,0 kHz	60 Hz	RVB
05	31,5 kHz	60 Hz	IDTV (NTSC _{3,58})
06	33,8 kHz	60 Hz	HDTV (Y/P _B /P _R)

SENSIBILITE FREQUENCE

Sélectionne la sensibilité de déviation de fréquence du signal entré avec lequel les données MEMOIRE ENTREE sont automatiquement commutées. Ce paramètre ne peut être sélectionné que pour les signaux d'entrée RVB.

Appuyez sur la touche **▶** ou ENTER du menu ENTREE et le menu OPTION MEM. ENTREE apparaît. Appuyez à nouveau sur la touche **▶** ou ENTER pour indiquer les options de sensibilité de fréquence.

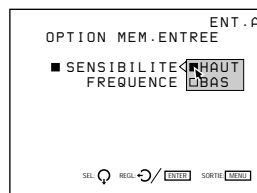

HAUT: Cette position est sélectionnée par défaut.

BAS: Réglez-le sur cette position si le signal entré est instable ou s'il scintille. Ce phénomène peut apparaître en cours de lecture à vitesse variable sur le magnétoscope, etc.

Utilisation du MENU

Le menu MODE SERVICE

Le menu MODE SERVICE est utilisé pour les réglages exécutés en mode de réglage de service. L'indication "S" apparaît dans l'angle supérieur gauche du menu pour signaler le mode de réglage de service.

Page 1

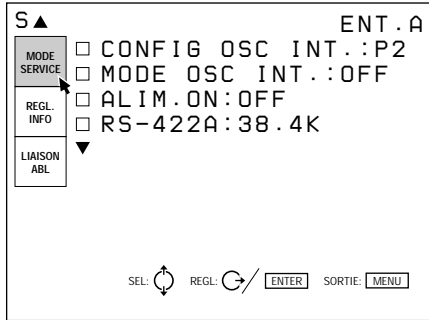

Page 2

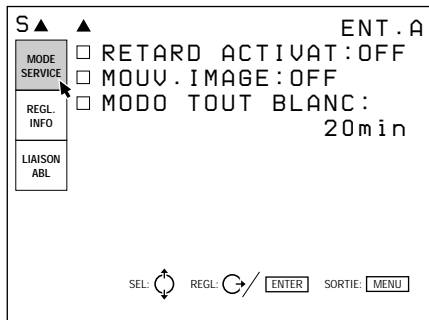

Avant le réglage

CONFIG OSC INT.

Sélection du type de fréquence d'oscillation générée par l'oscillateur interne.

Les fréquences horizontale et verticale du type sélectionné sont affichées dans le menu déroulant.

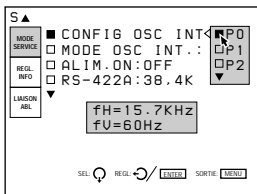

- P0:** fH = 15,7 kHz, fV = 60 Hz
- P1:** fH = 24,8 kHz, fV = 56 Hz
- P2:** fH = 31,5 kHz, fV = 60 Hz
- P3:** fH = 48,3 kHz, fV = 60 Hz
- P4:** fH = 64,0 kHz, fV = 60 Hz

MODE OSC INT.

Réglez-le sur ON pour activer l'oscillateur interne.

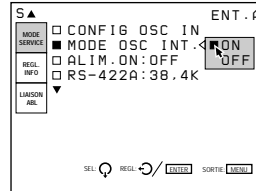

Remarque

Si aucun signal n'est entré, vous ne pouvez pas sélectionner ce paramètre.

ALIM. ON

Réglez-le sur ON pour mettre le projecteur sous tension en appuyant sur le commutateur MAIN POWER du projecteur. Réglez-le sur OFF pour passer en mode de veille en appuyant sur le commutateur MAIN POWER.

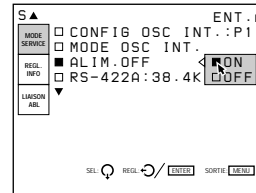

Remarque

Lorsque le projecteur est en mode de veille (il est mis hors tension en appuyant sur la touche POWER OFF de la télécommande) avec ALIM. ON réglé sur ON, le projecteur sera mis sous tension automatiquement si une coupure de courant s'est produite et a été restaurée.

RS-422A

Règle la vitesse de communication en bauds pour la borne RS-422A sur 38,4K, 19,2K, 9600 ou 4800.

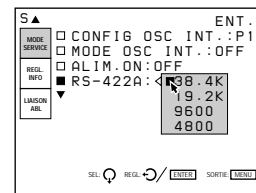

RETARD ACTIVAT

Si vous raccordez plusieurs projecteurs, réglez-le sur ON pour mettre les projecteurs sous tension un par un suivant un mode séquentiel.

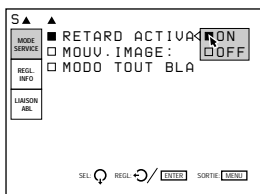

MOUV. IMAGE

Réglez-le sur ON pour activer la fonction qui décale légèrement l'image de façon à réduire le phénomène de rémanence d'image sur le TRC.

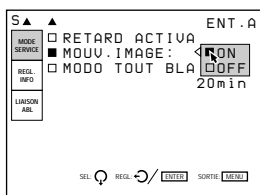

MODO TOUT BLANC

Règle la durée du mode d'affichage d'un écran blanc durant la période de préchauffage.

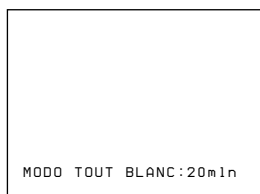

Utilisez la touche **↑**, **↓**, **←** ou **→** pour régler la durée de 0 à 99 minutes par incréments de 1 minute.

Pour régler le projecteur de façon à afficher l'image immédiatement après sa mise sous tension, réglez la durée sur "0 min."

Pour plus de détails, voir "Modification de la période d'initialisation" à la page 104 (F).

Le menu REGL. INFO

Le menu REGLAG INFO affiche les informations relatives au projecteur telles que le numéro de série, la version ROM, la durée d'utilisation du projecteur.

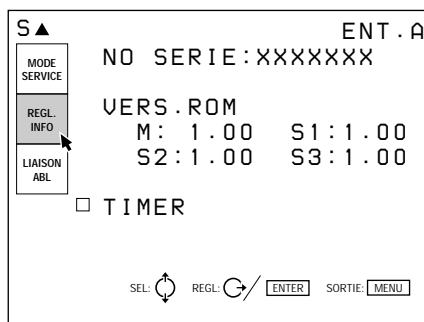

NO SERIE

Indique le numéro de série du projecteur.

VERS. ROM

Indique la version ROM (M, S1, S2 et S3) utilisée sur le projecteur.

TIMER

Indique la durée d'utilisation du projecteur et celle de chaque TRC.

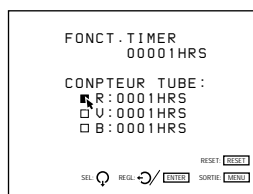

FONCT. TIMER: Indique la durée totale d'utilisation du projecteur.

COMPTEUR TUBE: Indique respectivement la durée d'utilisation des TRC rouge, vert et bleu.

Utilisation du MENU

Le menu LIAISON ABL

Le menu LIAISON ABL est utilisé pour les réglages destinés à rendre uniforme la luminosité de l'écran combiné lorsque plusieurs projecteurs sont raccordés.

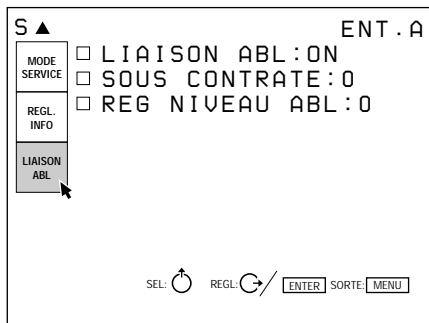

Pour plus de détails, voir "Utilisation de la fonction ABL Link" à la page 34 (F).

LIAISON ABL

Réglé sur ON, la fonction ABL (limiteur automatique de luminosité) contrôle la luminosité de l'image lorsqu'elle est trop élevée sur tous les projecteurs si elle a été activée pour l'un des projecteurs.

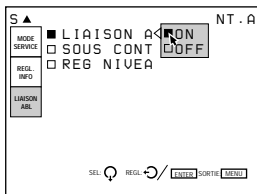

SOUS CONTRATE

Lorsque LIAISON ABL est réglé sur ON, réglez la luminosité de chaque projecteur de telle sorte que la luminosité semble identique sur tous les projecteurs.

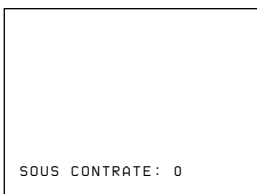

REG NIVEAU ABL

Lorsque LIAISON ABL est réglé sur ON, réglez la luminosité de chaque projecteur de telle sorte que la luminosité semble identique sur tous les projecteurs.

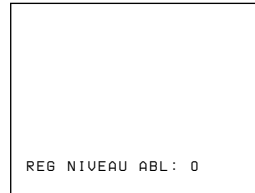

Le menu OPTION

Le menu OPTION permet d'ajuster l'image du signal entré par la carte d'extension EXB-DS10 en option.

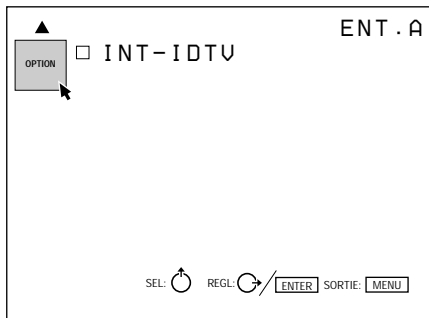

INT-IDTV

Réglez-le sur ON pour projeter un signal vidéo, S-VIDEO, composante ou RVB (15 kHz) de double densité.

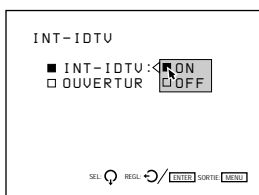

OUVERTUR V

Corrige la netteté dans le sens vertical. Vous pouvez régler la netteté au niveau BAS, MID ou HAUT.

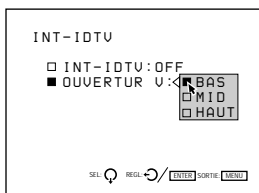

Mires de test

Mires de test

A chaque mode de réglage correspond une mire de test appropriée qui s'affiche à l'écran. La touche PATTERN vous permet également d'afficher d'autres mires de test.

1 MIRE EN CROIX

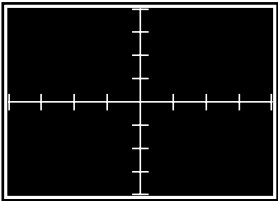

2 HACHURES (9 × 9)

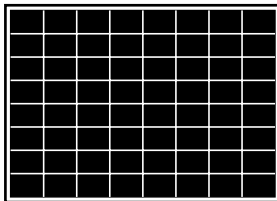

3 HACHURES (17 × 17)

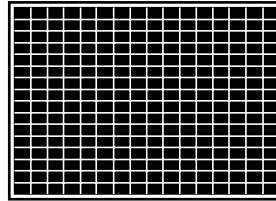

4 PT (9 × 9)

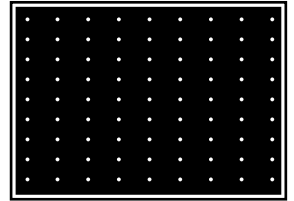

5 H

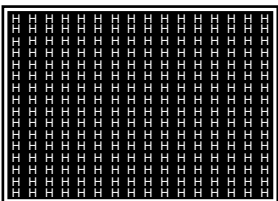

6 INV (inverse) H

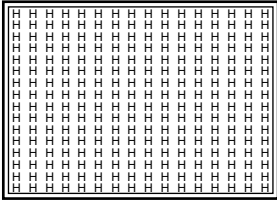

7 ME

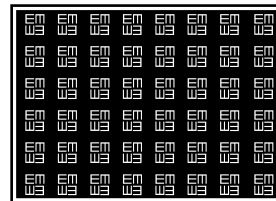

8 INV (inverse) ME

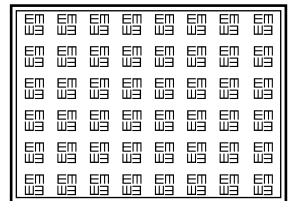

9 TOUT BLANC

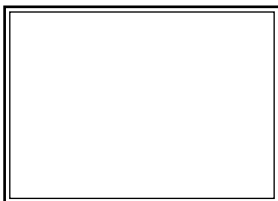

10 FENETRE

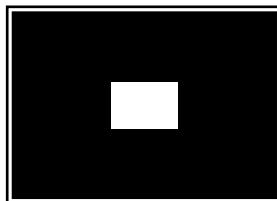

11 FENETRE & LIGNE

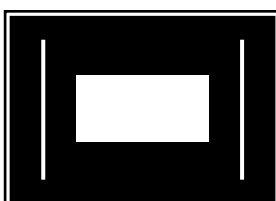

12 BARRE COUL

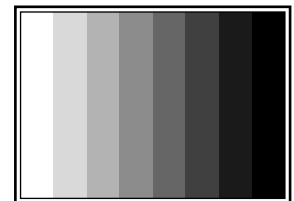

13 INV HACHURES (17 × 17)
(pour le réglage de l'alignement uniquement)

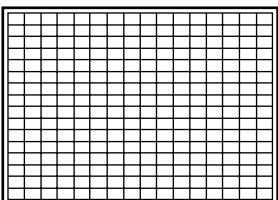

14 Mire secondaire 1 (mire de réglage secondaire 1) (réglage de AMPL, LINEAR., SKEW et BOW uniquement)

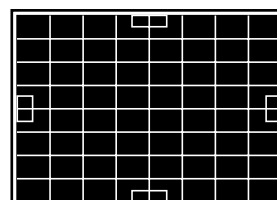

15 Mire secondaire 2 (mire de réglage secondaire 2) (réglage de TOUCHE et CONNECT uniquement)

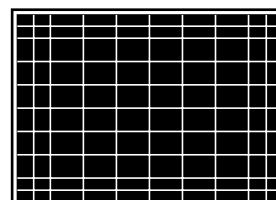

16 CROIX (9 × 9) (pour le réglage de ZONE uniquement)

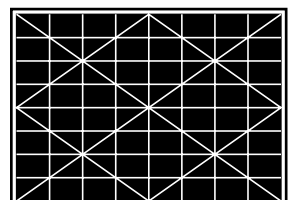

17 PLUGE (réglage POLARISATI uniquement)



18 Marche d'escalier (réglage de GAIN uniquement)

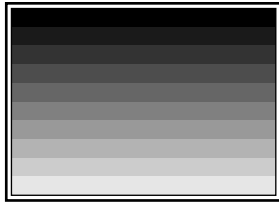

19 5 IRE (réglage de POLARISATI uniquement)



20 100 IRE (réglage de GAIN et POLARISATI uniquement)

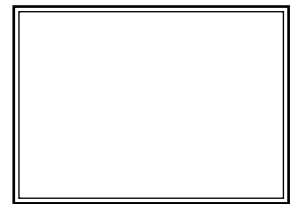

Les mires 1 à 12 apparaissent par ordre numérique lorsque vous appuyez sur la touche PATTERN en mode de réglage de service.

Les mires 13 à 20 apparaissent uniquement dans les modes de réglage spécifiés.

La ligne extérieure grasse de chaque mire de test dans l'illustration ci-dessus indique le bord de l'écran.

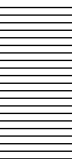

Avant le réglage

Mires de test dans les différents modes

Les mires de test s'affichent successivement selon la séquence suivante par une pression sur la touche PATTERN.

Mode de réglage	Mire de test
CENTRE	MIRE EN CROIX → HACHURES (9 × 9) → HACHURES (17 × 17) INV HACHURES (17 × 17) → Signal externe / HACHURES (17 × 17) → Signal externe → MIRE EN CROIX ...
AMPL LIN SKEW BOW	MIRE EN CROIX → Mire secondaire 1 → HACHURES (17 × 17) → INV HACHURES (17 × 17) → Signal externe / HACHURES (17 × 17) → Signal externe → MIRE EN CROIX ...
TOUCHE CONNECT TOUCHE REG BALANCE CONNECT REG BALANCE	HACHURES (9 × 9) → Mire secondaire 2 → HACHURES (17 × 17) → INV HACHURES (17 × 17) → Signal externe / HACHURES (17 × 17) → Signal externe → HACHURES (9 × 9) ...
ZONE	HACHURES (9 × 9) → CROIX (9 × 9) → HACHURES (17 × 17) → INV HACHURES (17 × 17) → Signal externe / HACHURES (9 × 9) → Signal externe → HACHURES (9 × 9) ...
GAIN	Marche d'escalier → 100 IRE → FENETRE → Signal externe → Marche d'escalier ...
POLARISATI	PLUGE → 5 IRE → 100 IRE → Signal externe → PLUGE...
BLKG	Signal externe / HACHURES (17 × 17) ↔ Signal externe
DIMEN RVB DEPLMT RVB	Signal extérieur ↔ Signal extérieur / HACHURES (17 × 17)
Mode de réglage de service	Mires de test ❶ à ❷ illustré à la page 58 (F).
Mode réglage utilisateur	MIRE EN CROIX → HACHURES (9 × 9) → ME → BARRE COUL → MIRE EN CROIX ...

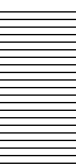

Avant le réglage

Procédure de réglage de la mise au point

Avant de procéder au réglage

- Assurez-vous que le projecteur est correctement installé et que l'angle de conversion des TRC est correctement réglé.
- Si l'image est plus grande que l'écran ou est projetée par l'arrière de l'écran, réglez approximativement l'alignement avant de procéder au réglage de la mise au point.

Procédure

- ① Retirez le couvercle supérieur. (page 17 (F))
↓
- ② Activez la télécommande en mode de réglage de service. (page 37 (F))
↓
- ③ Sélectionnez le mode PAS D'ENTREE. (page 62 (F))
↓
- ④ Sélectionnez la mire d'oscillation interne (fH = 31,5 kHz). (page 62 (F))
↓
- ⑤ Affichez la mire H. (page 62 (F))
↓
- ⑥ Réinitialisez les valeurs de réglage CONTRASTE et LUMIERE. (page 63 (F))
↓
- ⑦ Réglez la mise au point de l'objectif vert. (page 63 (F))
↓
- ⑧ Réglez le battement de l'objectif vert. (page 64 (F))
↓
- ⑨ Réglez la mise au point de l'objectif rouge. (page 66 (F))
↓
- ⑩ Réglez le battement de l'objectif rouge. (page 66 (F))
↓
- ⑪ Réglez la mise au point de l'objectif bleu. (page 67 (F))
↓
- ⑫ Réglez le battement de l'objectif bleu. (page 67 (F))

Procédez au réglage de l'alignement.

Réglage de la mise au point

Réglage de la mise au point du vert

1 Réglage de la mise au point de l'objectif vert

- 1 Retirez le couvercle supérieur.
Pour savoir comment retirer le couvercle supérieur, reportez-vous à la page 17 (F).
- 2 Activez la télécommande en mode de réglage de service.
Pour plus de détails, voir "Préparation" à la page 37 (F).
- 3 Appuyez sur les touches INPUT SELECT de la télécommande correspondant à la ligne qui n'est connectée à aucun signal.
Ou, réglez le sélecteur SWITCHER/INDEX sur SWITCHER et appuyez ensuite sur une touche de 1 à 8 correspondant à une ligne qui n'est connectée à aucun signal.

L'indication "PAS D'ENTREE" apparaît à l'écran.

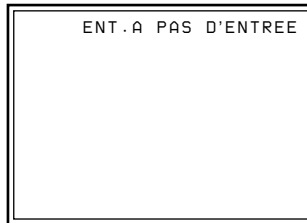

- 4 Affichez le menu MODE SERVICE et réglez CONFIG OSC INT. sur P2 (fH = 31,5 kHz).
Pour plus de détails, voir "Le menu MODE SERVICE" à la page 54 (F).

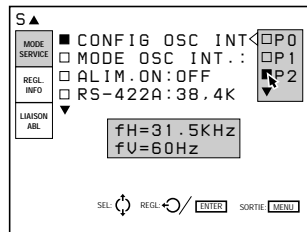

- 5 Réinitialisez les données de réglage du centrage du signal vert.
Pour plus de détails, voir "Réinitialisation des données" à la page 100 (F).
- 6 Appuyez sur la touche NORMAL de la télécommande pour faire disparaître la mire de test.
- 7 Appuyez sur la touche PATTERN de la télécommande jusqu'à ce que la mire de test H apparaisse.

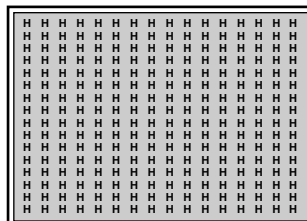

- 8** Réinitialisez les valeurs de réglage CONTRASTE et LUMIERE.
La valeur de réglage CONTRASTE est réinitialisée à 80 en appuyant sur la touche RESET après avoir appuyé sur la touche PICTURE CONTROL CONTR.
La valeur de réglage LUMIERE est réinitialisée à 50 en appuyant sur la touche RESET après avoir appuyé sur la touche PICTURE CONTROL BRIGHT.
Pour plus de détails, voir "Réglage de la qualité de l'image" à la page 103 (F).

- 9** Appuyez sur les touches CUT OFF R et B de façon à ce que seul le signal vert apparaisse.

- 10** Réglez la mise au point du vert.
Desserrez la vis G1, faites-la coulisser de façon à ce que les lettres H au centre de l'écran soient au point et resserrez ensuite la vis.

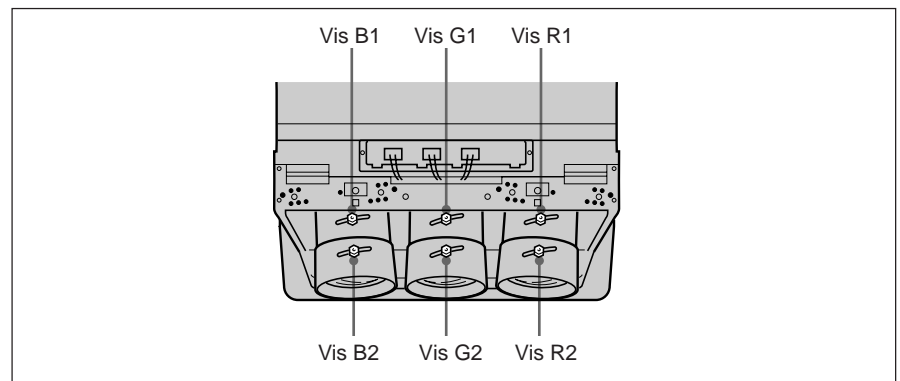

- 11** Réglez la mise au point dans les angles.
Desserrez la vis G2, faites-la coulisser de façon à ce que les lettres H dans les quatre angles de l'écran (zones blanches dans l'illustration ci-dessous) soient au point et resserrez ensuite la vis.
Répétez les étapes 10 et 11 jusqu'à ce que le réglage de la mise au point du vert soit terminé. (Si la mise au point dans les angles ne peut être réglée complètement, recommencez la procédure de réglage après avoir réglé le battement de l'objectif vert.)

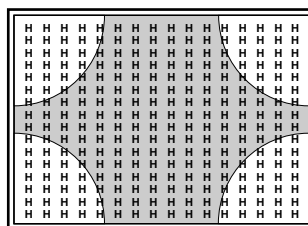

Conseil pour le réglage de la mise au point de l'objectif vert
La lettre "H" est constituée de points. Réglez la mise au point de façon à ce que les points de la lettre "H" soient clairement visibles comme illustré ci-dessous.
Vous verrez plus facilement les points en plaçant une feuille de papier blanc sur l'écran.

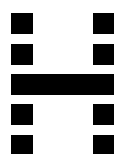

Procédez au réglage du battement de l'objectif vert.

Réglage de la mise au point

2 Réglage du battement de l'objectif vert

Après avoir terminé le réglage de la mise au point de l'objectif, réglez le battement de l'objectif vert (angle du TRC vert) de façon à ce que les parties supérieure et inférieure, gauche et droite de l'écran soient uniformément au point.

- 1 Placez une feuille de papier blanc devant l'écran. Regardez si le plan d'image dans les parties supérieure et inférieure, gauche et droite de l'écran penchent vers l'avant ou vers l'arrière.

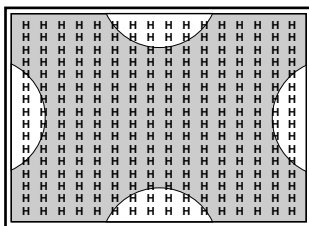

- 2 Réglez la mise au point dans les parties supérieure et inférieure à l'aide de la vis V du TRC vert en vous aidant de l'outil fourni. Desserrez la vis de fixation de la rondelle (a), puis tournez la vis V (b). Veillez à serrer la vis pour fixer la rondelle.

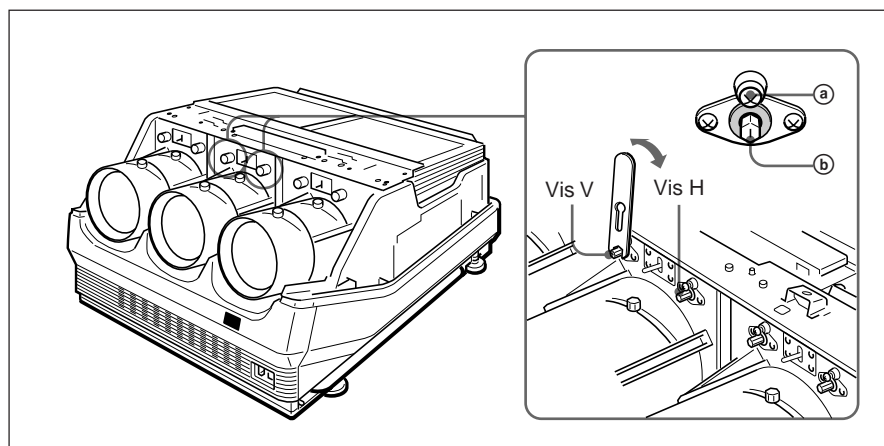

Remarque

En principe, ajustez uniquement la vis V pour l'objectif vert. Le réglage de la vis H n'est requis que dans le cas d'une installation non-standard. Pour le réglage du battement des objectifs rouge et bleu, ajustez les vis H et V.

En tournant la vis V, le TRC se déplace verticalement pour régler l'inclinaison verticale du plan d'image.

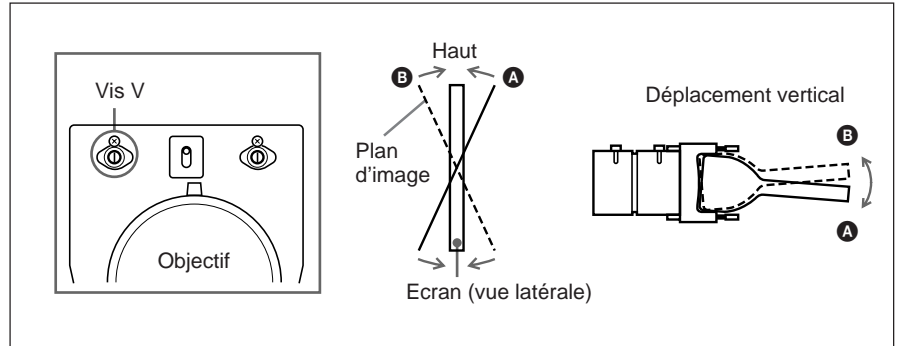

En tournant la vis H, le TRC se déplace horizontalement pour régler l'inclinaison horizontale du plan d'image.

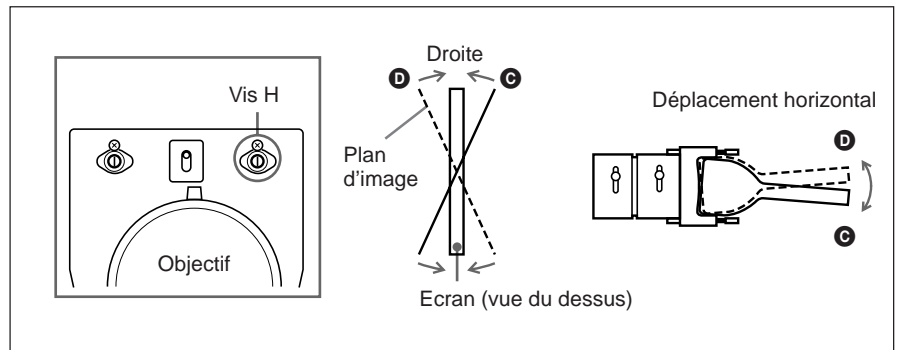

Répétez la procédure ci-dessus jusqu'à ce que les parties supérieure et inférieure, gauche et droite de l'écran soient uniformément au point.

Procédez au réglage de la mise au point de l'objectif du rouge si le signal du vert est complètement défocalisé.

Réglage de la mise au point

Réglage de la mise au point du rouge et du bleu

3 Réglage de la mise au point de l'objectif rouge

- 1 Réinitialisez les données de réglage du centrage du signal rouge.
Pour plus de détails, voir "Réinitialisation des données" à la page 100 (F).
- 2 Appuyez sur la touche PATTERN jusqu'à ce que la mire H apparaisse.
- 3 Appuyez sur les touches CUT OFF G et B pour afficher uniquement le signal rouge.
- 4 Desserrez la vis R1, faites-la coulisser de façon à ce que les lettres H au centre de l'écran soient au point et resserrez ensuite la vis.
Pour plus de détails, voir "Réglage de la mise au point de l'objectif vert" à la page 62 (F).
- 5 Desserrez la vis R2, faites-la coulisser de façon à ce que les lettres H dans les quatre angles de l'écran soient au point et resserrez ensuite la vis.
Répétez les étapes 4 et 5 jusqu'à ce que le réglage de la mise au point du rouge soit terminé.

Procédez au réglage du battement de l'objectif rouge.

4 Réglage du battement de l'objectif rouge

Après avoir réglé la mise au point de l'objectif rouge, procédez au réglage du battement de l'objectif rouge (angle du TRC rouge). Vérifiez l'inclinaison des plans d'image dans les parties supérieure et inférieure, gauche et droite de l'écran et procédez ensuite au réglage de la mise au point à l'aide des vis H et V du TRC rouge.
Pour plus de détails, voir "Réglage du battement de l'objectif vert" à la page 64 (F).

Procédez au réglage de la mise au point de l'objectif du bleu si le signal du rouge est complètement défocalisé.

5 Réglage de la mise au point de l'objectif bleu

- 1 Réinitialisez les données de réglage du centrage du signal bleu.
Pour plus de détails, voir "Réinitialisation des données" à la page 100 (F).
- 2 Appuyez sur la touche PATTERN jusqu'à ce que la mire H apparaisse.
- 3 Appuyez sur les touches CUT OFF G et R pour afficher uniquement le signal bleu.
- 4 Desserrez la vis B1, faites-la coulisser de façon à ce que les lettres H au centre de l'écran soient au point et resserrez ensuite la vis.
Pour plus de détails, voir "Réglage de la mise au point de l'objectif vert" à la page 62 (F).
- 5 Desserrez la vis B2, faites-la coulisser de façon à ce que les lettres H dans les quatre angles de l'écran soient au point et resserrez ensuite la vis.
Répétez les étapes 4 et 5 jusqu'à ce que le réglage de la mise au point du bleu soit terminé.

Procédez au réglage du battement de l'objectif bleu.

6 Réglage du battement de l'objectif bleu

Après avoir réglé la mise au point de l'objectif bleu, procédez au réglage du battement de l'objectif bleu (angle du TRC bleu). Vérifiez l'inclinaison des plans d'image dans les parties supérieure et inférieure, gauche et droite de l'écran et procédez ensuite au réglage de la mise au point à l'aide des vis H et V du TRC bleu.
Pour plus de détails, voir "Réglage du battement de l'objectif bleu" à la page 64 (F).

Procédez au réglage de l'alignement si le signal du bleu est complètement défocalisé.

Réglage de l'alignement

Procédure

- ① Posez des repères au centre de l'écran. (page 69 (F))
↓
 - ② Activez la télécommande en mode de réglage de service. (page 37 (F))
↓
 - ③ Sélectionnez le mode PAS D'ENTREE. (page 69 (F))
↓
 - ④ Sélectionnez l'oscillateur interne à utiliser pour le réglage du repérage des couleurs. (page 69 (F))
↓
 - ⑤ Réinitialisez le réglage de l'alignement aux valeurs par défaut en usine. (page 100 (F))
↓
 - ⑥ Procédez au réglage de l'alignement du vert. (pages 71 (F) à 79(F))
 - 1 REG CENTRE
 - 2 REG AMPL et REG LINEAR.
 - 3 REG SKEW et REG BOW
 - 4 TOUCHE REG et CONNECT REG
 - 5 TOUCHE REG BALANCE et CONNECT REG BALANCE↓
 - ⑦ Procédez au réglage de l'alignement du rouge. (pages 80 (F) à 88(F))
 - 1 REG CENTRE
 - 2 REG AMPL et REG LINEAR.
 - 3 REG SKEW et REG BOW
 - 4 TOUCHE REG et CONNECT REG
 - 5 TOUCHE REG BALANCE et CONNECT REG BALANCE
 - 6 REG ZONE↓
 - ⑧ Procédez au réglage de l'alignement du bleu. (page 89 (F))
 - 1 REG CENTRE
 - 2 REG AMPL et REG LINEAR.
 - 3 REG SKEW et REG BOW
 - 4 TOUCHE REG et CONNECT REG
 - 5 TOUCHE REG BALANCE et CONNECT REG BALANCE
 - 6 REG ZONE↓
 - ⑨ Sauvegardez les données de réglage en tant que données standard. (page 90 (F))
↓
 - ⑩ Procédez au réglage fin de chaque signal d'entrée. (pages 91 (F) à 97(F))
 - 1 Réglage du signal d'entrée vidéo
 - 2 Réglage du signal d'entrée RVB
 - 3 Réglage de la balance des blancs↓
 - ⑪ Activez la fonction de protection de la télécommande. (page 102 (F))
↓
 - ⑫ Procédez au réglage de l'image. (page 103 (F))
↓
- Vous avez terminé.**

Préparation

- 1 Posez des repères au centre de l'écran.
Mesurez la hauteur et la largeur de l'écran de façon à en déterminer le centre. Apposez cinq points de repère à l'aide de bande adhésive blanche comme illustré ci-dessous de manière à faciliter les opérations de réglage de l'alignement.

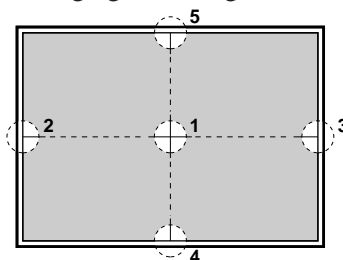

- 2 Activez la télécommande en mode de réglage de service.
Pour plus de détails, voir "Utilisation de la télécommande" à la page 37 (F).
- 3 Appuyez sur les touches INPUT SELECT correspondant à une ligne qui n'est connectée à aucun signal de façon à ce que l'indication "PAS D'ENTREE" apparaisse.
Réglez le sélecteur SWITCHER/INDEX sur SWITCHER et appuyez ensuite sur une touche de 1 à 8 correspondant à une ligne qui n'est connectée à aucun signal.

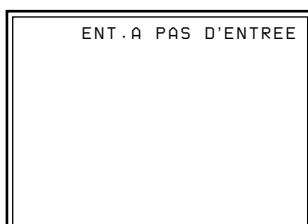

- 4 Affichez le menu MODE SERVICE, sélectionnez CONFIG OSC INT., puis sélectionnez la fréquence à utiliser pour le réglage.
Pour plus de détails, voir "Le menu MODE SERVICE" à la page 54 (F).

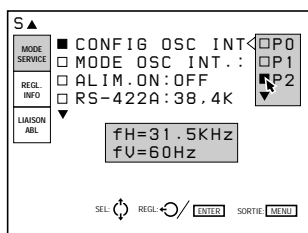

- 5 Réinitialisez les données standard aux valeurs de réglage par défaut.
(Uniquement lorsque vous avez terminé le réglage de l'alignement et sauvegardé les données de réglage.)
Pour plus de détails, voir "Réinitialisation des données" à la page 100 (F).

Remarques

- Le centre de l'écran et le centre de la MIRE EN CROIX être alignés en procédant au réglage du centrage.
Pour plus de détails, voir "Réglage CENTRE (centrage) pour le vert" à la page 71(F).
- Si l'angle de l'axe optique est plus faible, la mire HACHURES devient trapézoïdale. Procédez dans ce cas au réglage de la distorsion trapézoïdale pour y remédier.
Pour plus de détails, voir "TOUCHE REG et CONNECT REG du vert" à la page 76 (F).

Réglage de l'alignement

Touches de réglage

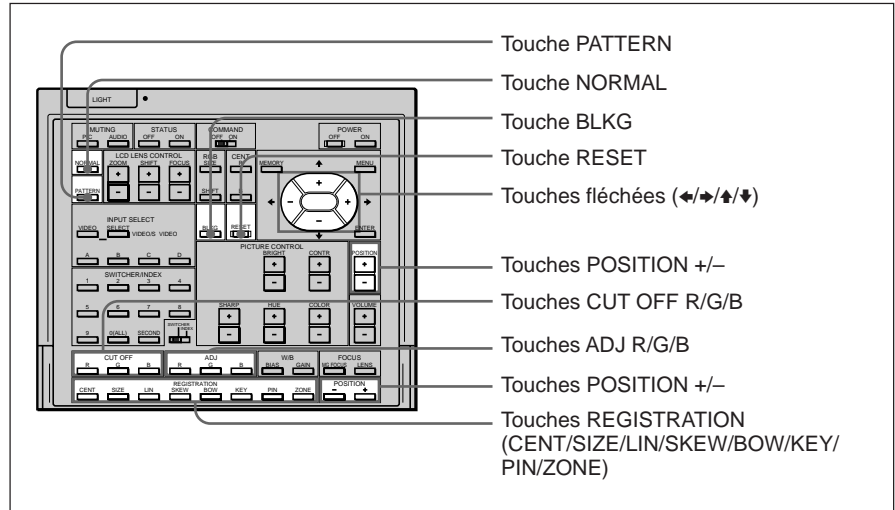

Indications sur les touches REGISTRATION et paramètres de réglage

Indication sur la commande	Réglage
CENT	Centrage
SIZE	Taille
LIN	Linéarité
SKEW	Inclinaison
BOW	Courbure
KEY	Distorsion trapézoïdale, Balance de la distorsion en trapèze
PIN	Distorsion en coussin, Balance de la distorsion en coussin
ZONE	Zone

Réglage de l'alignement du signal vert

Régalez l'alignement du vert en premier lieu.

Lors du réglage du vert, ne modifiez pas trop le réglage ZONE. Si vous modifiez trop fortement le réglage ZONE pour le vert, le réglage pour le rouge et pour le bleu risque de s'avérer difficile.

1 Réglage CENTRE (centrage) pour le vert

Régalez le centrage de telle façon que la mire de test soit alignée sur le centre de l'écran.

- 1 Appuyez sur la touche CENT.
La MIRE EN CROIX et le curseur apparaissent.
- 2 Appuyez sur la touche ADJ G.
- 3 Appuyez sur les touches CUT OFF R et B pour afficher uniquement le signal vert.
- 4 Appuyez sur les touches fléchées pour aligner le centre de la MIRE EN CROIX sur le centre de l'écran.

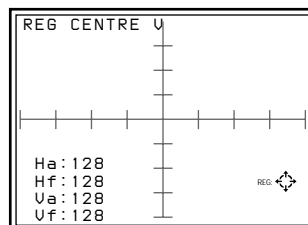

Remarques

- Si la mire de test est fortement décentrée, vérifiez si le projecteur est installé et réglé correctement.
- Si la partie supérieure, inférieure, gauche ou droite de l'écran est défocalisée, vérifiez si le battement des objectifs est correctement réglé.
Pour plus de détails, voir "Réglage du battement de l'objectif vert" à la page 64 (F).

Réglage de l'alignement

2 REG AMPL et REG LINEAR. pour le vert

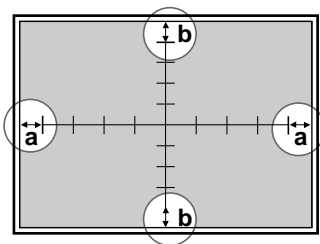

Réglez la taille de l'image en fonction du format de l'écran ainsi que la balance haut, bas, gauche et droit de l'image.

1 Appuyez sur la touche LIN.
La MIRE EN CROIX apparaît.
Vous pouvez également changer pour la mire HACHURES 9 × 9 en appuyant sur la touche PATTERN.

2 Appuyez sur la touche ADJ G.
Ne vous préoccupez que des parties encadrées dans l'illustration de gauche.

3 Procédez au réglage à l'aide des touches ◀ et ▶ jusqu'à ce que les parties (a) (distance des extrémités gauche et droite de l'écran aux premières lignes verticales) soient d'égale longueur.

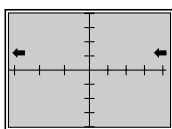

◀ : Les lignes verticales gauche et droite sont décalées vers la gauche tandis que la ligne médiane verticale reste inchangée.

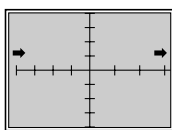

▶ : Les lignes verticales gauche et droite sont décalées vers la droite tandis que la ligne médiane verticale reste inchangée.

4 Appuyez sur la touche SIZE.

5 Procédez au réglage à l'aide des touches ◀ et ▶ jusqu'à ce que les parties (a) à gauche et à droite fassent de 15 à 20 mm de longueur.

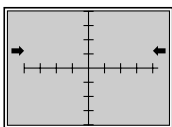

◀ : L'échelle horizontale est réduite.

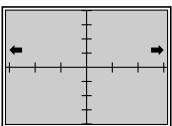

▶ : L'échelle horizontale est augmentée.

6 Si elles ne sont pas alignées, appuyez sur la touche LIN et répétez les étapes 3 à 5.

- 7** Si la MIRE EN CROIX est décentrée sur l'écran, recommencez le réglage du centrage et répétez les étapes **1** à **6** pour le réglage de l'échelle horizontale.

Pour plus de détails, voir "Réglage CENTRE (centrage) pour le vert" à la page 71 (F).

- 8** Appuyez sur la touche LIN.

- 9** Procédez au réglage à l'aide des touches **↑** et **↓** jusqu'à ce que les parties **(b)** (distance des extrémités supérieure et inférieure de l'écran aux premières lignes horizontales) soient d'égale longueur.

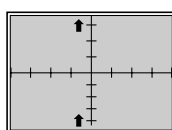

↑ : Les lignes horizontales gauche et droite sont décalées vers le haut tandis que la ligne médiane horizontale reste inchangée.

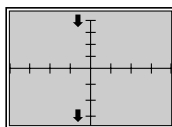

↓ : Les lignes horizontales gauche et droite sont décalées vers le bas tandis que la ligne médiane horizontale reste inchangée.

- 10** Appuyez sur la touche SIZE.

- 11** Procédez au réglage à l'aide des touches **↑** et **↓** jusqu'à ce que les parties **(b)** dans le haut et dans le bas fassent de 15 à 20 mm de longueur.

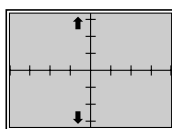

↑ : L'échelle verticale est augmentée.

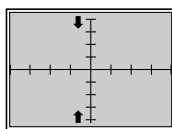

↓ : L'échelle verticale est réduite.

- 12** Si elles ne sont pas alignées, répétez les étapes **8** à **11**.

- 13** Si la MIRE EN CROIX est décentrée sur l'écran, recommencez le réglage du centrage et répétez les étapes **8** à **12** pour le réglage de l'échelle verticale.

Pour plus de détails, voir "Réglage CENTRE (centrage) pour le du vert" à la page 71 (F).

3 REG SKEW et REG BOW pour le vert

Procédez au réglage de la distorsion en courbure ou en inclinaison des lignes médianes horizontale et verticale de façon à les rendre parallèles aux bords de l'écran.

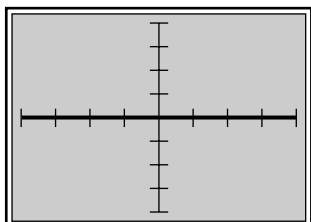

A Réglage de la ligne horizontale

Si la ligne médiane horizontale de l'image est identique à la ligne pointillée figurant dans les illustrations ci-dessous, réglez-la à l'aide de la touche fléchée correspondante de façon à ce qu'elle soit perpendiculaire à la ligne verticale (en gras dans l'illustration de gauche).

- 1 Appuyez sur la touche BOW.
La MIRE EN CROIX apparaît.
Vous pouvez également changer pour la mire HACHURES 9×9 en appuyant sur la touche PATTERN.
- 2 Réglez la distorsion comme illustré ci-dessous à l'aide des touches \blacktriangleup et \blacktriangledown .

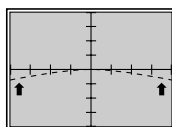

\blacktriangleup : Les extrémités gauche et droite de la ligne horizontale s'incurvent vers le haut tandis que la partie centrale reste inchangée.

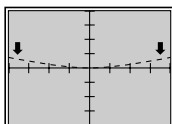

\blacktriangledown : Les extrémités gauche et droite de la ligne horizontale s'incurvent vers le bas tandis que la partie centrale reste inchangée.

- 3 Appuyez sur la touche SKEW.
- 4 Réglez la distorsion comme illustré ci-dessous à l'aide des touches \blacktriangleup et \blacktriangledown .

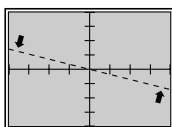

\blacktriangleup : La ligne horizontale tourne dans le sens antihoraire autour de son axe.

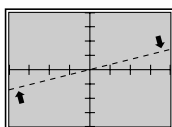

\blacktriangledown : La ligne horizontale tourne dans le sens horaire autour de son axe.

- 5 Répétez les étapes 1 à 4 jusqu'à ce que les lignes horizontales soient parallèles aux bords de l'écran.

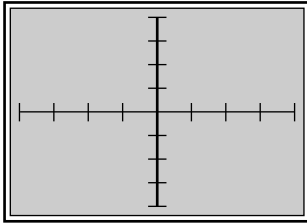

B Réglage de la ligne verticale

Si la ligne médiane verticale de l'image est identique à la ligne pointillée figurant dans les illustrations ci-dessous, réglez-la à l'aide de la touche fléchée correspondante de façon à ce qu'elle soit perpendiculaire à la ligne horizontale (en gras dans l'illustration de gauche).

- 1** Appuyez sur la touche BOW.
La MIRE EN CROIX apparaît.
Vous pouvez également changer pour la mire HACHURES 9×9 en appuyant sur la touche PATTERN.
- 2** Réglez la distorsion comme illustré ci-dessous à l'aide des touches ◀ et ▶.

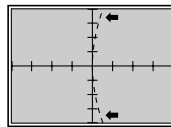

◀ : L'extrémité supérieure et inférieure de la ligne verticale s'incurve vers la gauche tandis que la partie centrale reste inchangée.

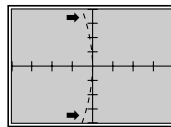

▶ : L'extrémité supérieure et inférieure de la ligne verticale s'incurve vers la droite tandis que la partie centrale reste inchangée.

- 3** Appuyez sur la touche SKEW.

- 4** Réglez la distorsion comme illustré ci-dessous à l'aide des touches ◀ et ▶.

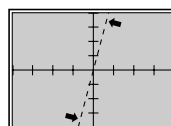

◀ : La ligne verticale tourne dans le sens antihoraire autour de son axe.

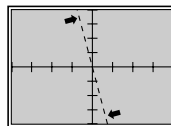

▶ : La ligne verticale tourne dans le sens horaire autour de son axe.

- 5** Répétez les étapes **1** à **4** jusqu'à ce que les lignes verticales soient parallèles aux bords de l'écran.

4 TOUCHE REG et CONNECT REG pour le vert

Procédez au réglage de la distorsion trapézoïdale (TOUCHE REG) et en coussin (CONNECT REG) dans les sens horizontal et vertical.

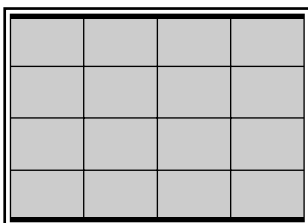

A Réglage de la ligne horizontale

Si les bords de l'image sont identiques à la ligne pointillée figurant dans les illustrations ci-dessous, réglez-les à l'aide de la touche fléchée correspondante de façon à ce qu'ils soient parallèles (en gras dans l'illustration de gauche).

1 Appuyez sur la touche KEY.
La mire HACHURES apparaît.

2 Réglez la distorsion comme illustré ci-dessous à l'aide des touches **▲** et **▼**.

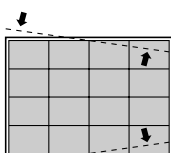

▲ : Les lignes s'écartent sur le côté droit et se rapprochent sur le côté gauche tandis que la partie centrale reste inchangée.

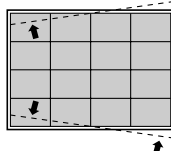

▼ : Les lignes s'écartent sur le côté gauche et se rapprochent sur le côté droit tandis que la partie centrale reste inchangée.

3 Appuyez sur la touche PIN.

4 Réglez la distorsion comme illustré ci-dessous à l'aide des touches **▲** et **▼**.

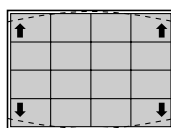

▲ : Les extrémités des lignes supérieure et inférieure s'écartent tandis que la partie centrale reste inchangée.

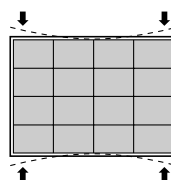

▼ : Les extrémités des lignes supérieure et inférieure se rapprochent tandis que la partie centrale reste inchangée.

5 Répétez les étapes **1** à **4** jusqu'à ce que les lignes horizontales soient parallèles aux bords de l'écran.

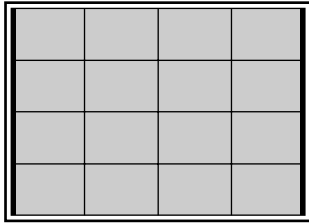

B Réglage de la ligne verticale

Si les bords de l'image sont identiques à la ligne pointillée figurant dans les illustrations ci-dessous, réglez-les à l'aide de la touche fléchée correspondante de façon à ce qu'ils soient parallèles (en gras dans l'illustration de gauche).

- 1** Appuyez sur la touche KEY.
La mire HACHURES apparaît.
- 2** Réglez la distorsion comme illustré ci-dessous à l'aide des touches ◀ et ▶.

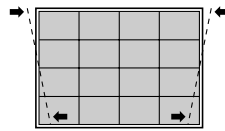

◀ : Les lignes s'écartent dans le bas de l'écran et se rapprochent dans le haut tandis que la partie centrale reste inchangée.

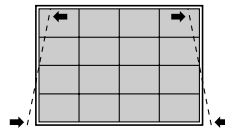

▶ : Les lignes s'écartent dans le haut de l'écran et se rapprochent dans le bas tandis que la partie centrale reste inchangée.

- 3** Appuyez sur la touche PIN.
- 4** Réglez la distorsion comme illustré ci-dessous à l'aide des touches ◀ et ▶.

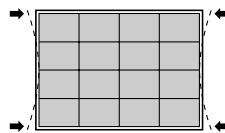

◀ : Les extrémités des lignes gauche et droite s'écartent tandis que la partie centrale reste inchangée.

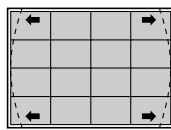

▶ : Les extrémités des lignes gauche et droite se rapprochent tandis que la partie centrale reste inchangée.

- 5** Répétez les étapes **1** à **4** jusqu'à ce que les lignes verticales soient parallèles aux bords de l'écran.

5 TOUCHE REG BALANCE et CONNECT REG BALANCE pour le vert

Procédez au réglage de la distorsion trapézoïdale et en coussin qui pourrait subsister après les réglages TOUCHE et CONNECT.

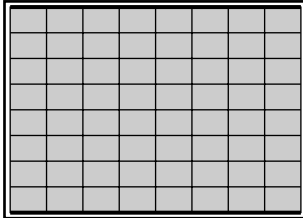

A Réglage de la ligne horizontale

Si les bords de l'image sont identiques à la ligne pointillée figurant dans les illustrations ci-dessous, réglez-les à l'aide de la touche fléchée correspondante de façon à ce qu'ils soient parallèles (en gras dans l'illustration de gauche).

- 1 Appuyez deux fois sur la touche KEY.
La mire HACHURES 9 × 9 apparaît.

- 2 Réglez la distorsion comme illustré ci-dessous à l'aide des touches **↑** et **↓**.

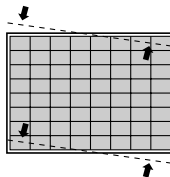

↑ : L'extrémité droite des lignes se relève et l'extrémité gauche s'abaisse tandis que la partie centrale reste inchangée.

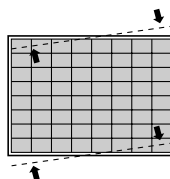

↓ : L'extrémité gauche des lignes se relève et l'extrémité droite s'abaisse tandis que la partie centrale reste inchangée.

- 3 Appuyez deux fois sur la touche PIN.

- 4 Réglez la distorsion comme illustré ci-dessous à l'aide des touches **↑** et **↓**.

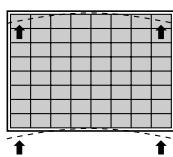

↑ : L'extrémité des lignes supérieure et inférieure s'incurve vers le haut tandis que la partie centrale reste inchangée.

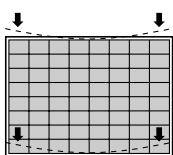

↓ : L'extrémité des lignes s'incurve vers le bas tandis que la partie centrale reste inchangée.

- 5 Répétez les étapes 1 à 4 jusqu'à ce que les lignes horizontales soient parallèles aux bords de l'écran.

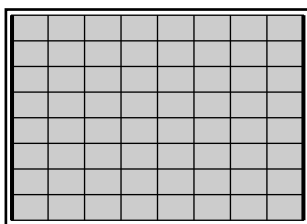

B Réglage de la ligne verticale

Si les bords de l'image sont identiques à la ligne pointillée figurant dans les illustrations ci-dessous, réglez-les à l'aide de la touche fléchée correspondante de façon à ce qu'ils soient parallèles (en gras dans l'illustration de gauche).

1 Appuyez deux fois sur la touche KEY.
La mire HACHURES 9 × 9 apparaît.

2 Réglez la distorsion comme illustré ci-dessous à l'aide des touches ◀ et ▶.

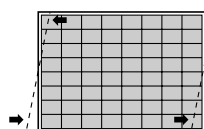

◀: L'extrémité supérieure des lignes se déplace vers la gauche et l'extrémité inférieure se déplace vers la droite tandis que la partie centrale reste inchangée.

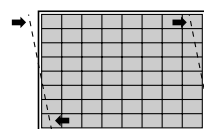

▶: L'extrémité supérieure des lignes se déplace vers la droite et l'extrémité inférieure se déplace vers la gauche tandis que la partie centrale reste inchangée.

3 Appuyez deux fois sur la touche PIN.

4 Réglez la distorsion comme illustré ci-dessous à l'aide des touches ◀ et ▶.

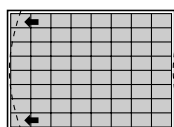

◀: L'extrémité supérieure et inférieure des lignes s'incurve vers la gauche tandis que la partie centrale reste inchangée.

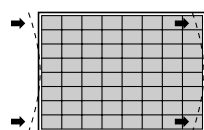

▶: L'extrémité supérieure et inférieure des lignes s'incurve vers la droite tandis que la partie centrale reste inchangée.

5 Répétez les étapes **1** à **4** jusqu'à ce que les lignes verticales soient parallèles aux bords de l'écran.

6 Lorsque vous avez terminé le réglage, appuyez sur la touche MEMORY pour sauvegarder les données de réglage.

La procédure de réglage de l'alignement du vert est à présent terminée.

Vous pouvez maintenant passer au réglage du signal rouge.

Réglage de l'alignement

Réglage de l'alignement du signal rouge

Ajustez le signal rouge de façon à ce qu'il converge sur le signal vert et apparaisse jaune.

Remarque

Lorsque vous avez réglé les données d'alignement pour le rouge et sauvegardé les données de réglage, réinitialisez le centrage du rouge sur les valeurs de réglage par défaut.

Pour la procédure de réinitialisation, voir page 100 (F).

6 Réglage CENTRE pour le rouge

Régalez le centrage de telle façon que le centre de la MIRE EN CROIX rouge soit aligné sur le centre de la MIRE EN CROIX verte.

- 1 Appuyez sur la touche CENT.
La MIRE EN CROIX et le curseur apparaissent.
- 2 Appuyez sur la touche ADJ R.
- 3 Appuyez sur la touche CUT OFF B pour afficher uniquement les signaux vert et rouge.
- 4 Appuyez sur les touches fléchées pour aligner le centre de la MIRE EN CROIX sur le centre de la mire verte.

Remarques

- Si la ligne verticale rouge n'est pas alignée sur celle de la mire verte, recommencez le réglage de l'angle de conversion du TRC rouge.
Pour plus de détails, voir "Réglage de l'angle de conversion TRC" à la page 20 (F).
- Si la partie supérieure, inférieure, gauche ou droite de l'écran est défocalisée, vérifiez si le battement de l'objectif rouge est correctement réglé.
Pour plus de détails, voir "Réglage du battement de l'objectif rouge" à la page 66 (F).

7 REG AMPL et REG LINEAR. (linéarité) pour le vert

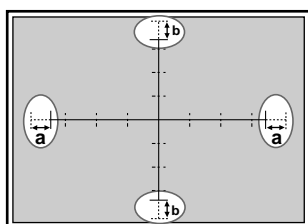

- 1 Appuyez sur la touche LIN.
La MIRE EN CROIX apparaît.
Vous pouvez également changer pour la mire HACHURES 9 x 9 en appuyant sur la touche PATTERN.
- 2 Appuyez sur la touche ADJ R.
Ne vous préoccupez que des parties encadrées dans l'illustration de gauche.

-
- 3** Procédez au réglage à l'aide des touches ◀ et ▶ jusqu'à ce que les parties (a) sur la gauche à la page 86 et la droite de l'écran soient d'égale longueur.
 - ◀: Les lignes verticales gauche et droite sont décalées vers la gauche tandis que la ligne médiane verticale reste inchangée.
 - ▶: Les lignes verticales gauche et droite sont décalées vers la droite tandis que la ligne médiane verticale reste inchangée.
 - 4** Appuyez sur la touche SIZE.
 - 5** Procédez au réglage à l'aide des touches ◀ et ▶ jusqu'à ce que les lignes rouges et vertes des parties encadrées convergent.
 - ◀: L'échelle horizontale est réduite.
 - ▶: L'échelle horizontale est augmentée.
 - 6** Si les lignes ne convergent pas, appuyez sur la touche LIN et répétez les tapes **3** à **5**.
 - 7** Si la MIRE EN CROIX est décentrée sur l'écran, recommencez le réglage du centrage et répétez les étapes **1** à **6** pour le réglage de l'échelle horizontale.

Pour plus de détails, voir "Réglage CENTRE (centrage) pour le rouge" à la page 80 (F).
 - 8** Appuyez sur la touche LIN.
 - 9** Procédez au réglage à l'aide des touches ▲ et ▼ jusqu'à ce que les parties (b) dans le haut et dans le bas de l'écran soient d'égale longueur.
 - ▲: Les lignes horizontales supérieure et inférieure sont décalées vers le haut tandis que la ligne médiane horizontale reste inchangée.
 - ▼: Les lignes horizontales supérieure et inférieure sont décalées vers le bas tandis que la ligne médiane horizontale reste inchangée.
 - 10** Appuyez sur la touche SIZE.
 - 11** Procédez au réglage à l'aide des touches ▲ et ▼ de façon à ce que les lignes rouge et verte dans les parties encadrées dans le haut et dans le bas de l'écran convergent.
 - ▲: L'échelle verticale est augmentée.
 - ▼: L'échelle verticale est réduite.
 - 12** Si les lignes ne convergent pas, répétez les étapes **8** à **11**.
 - 13** Si la MIRE EN CROIX est décentrée sur l'écran, recommencez le réglage du centrage et répétez les étapes **8** à **12** pour le réglage de l'échelle verticale.

Pour plus de détails sur le réglage du centrage, voir "Réglage CENTRE (centrage) pour le rouge" à la page 80 (F).

8 REG SKEW et REG BOW pour le rouge

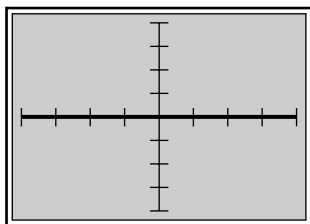

A Réglage de la ligne horizontale

Si la ligne médiane horizontale de l'image est identique à la ligne pointillée figurant dans les illustrations ci-dessous, réglez-la à l'aide de la touche fléchée correspondante de façon à ce qu'elle soit perpendiculaire à la ligne verticale (en gras dans l'illustration de gauche).

- 1 Appuyez sur la touche BOW.
La MIRE EN CROIX apparaît.
Vous pouvez également changer pour la mire HACHURES 9 × 9 en appuyant sur la touche PATTERN.
- 2 Réglez la distorsion comme illustré ci-dessous à l'aide des touches \uparrow et \downarrow .

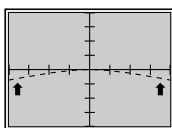

\uparrow : L'extrémité gauche et droite de la ligne horizontale s'incurve vers le haut tandis que la partie centrale reste inchangée.

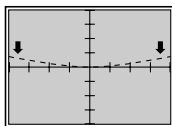

\downarrow : L'extrémité gauche et droite de la ligne horizontale s'incurve vers le bas tandis que la partie centrale reste inchangée.

- 3 Appuyez sur la touche SKEW.
- 4 Réglez la distorsion comme illustré ci-dessous à l'aide des touches \uparrow et \downarrow .

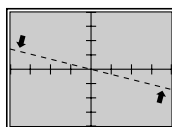

\uparrow : La ligne horizontale tourne dans le sens antihoraire autour de son axe.

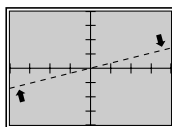

\downarrow : La ligne horizontale tourne dans le sens horaire autour de son axe.

- 5 Répétez les étapes 1 à 4 jusqu'à ce que la ligne horizontale rouge converge sur la ligne verte.

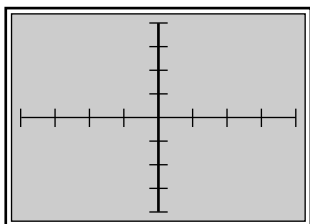

B Réglage de la ligne verticale

Si la ligne médiane verticale de l'image est identique à la ligne pointillée figurant dans les illustrations ci-dessous, réglez-la à l'aide de la touche fléchée correspondante de façon à ce qu'elle soit perpendiculaire à la ligne horizontale (en gras dans l'illustration de gauche).

- 1 Appuyez sur la touche BOW.
La MIRE EN CROIX apparaît.
Vous pouvez également changer pour la mire HACHURES 9×9 en appuyant sur la touche PATTERN.
- 2 Réglez la distorsion comme illustré ci-dessous à l'aide des touches ◀ et ▶.

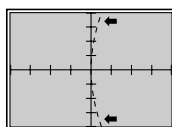

◀ : L'extrémité supérieure et inférieure de la ligne verticale s'incurve vers la gauche tandis que la partie centrale reste inchangée.

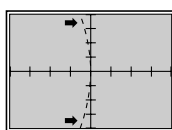

▶ : L'extrémité supérieure et inférieure de la ligne verticale s'incurve vers la droite tandis que la partie centrale reste inchangée.

- 3 Appuyez sur la touche SKEW.
- 4 Réglez la distorsion comme illustré ci-dessous à l'aide des touches ◀ et ▶.

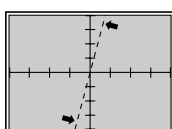

◀ : La ligne verticale tourne dans le sens antihoraire autour de son axe.

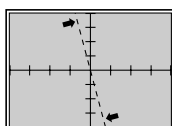

▶ : La ligne verticale tourne dans le sens horaire autour de son axe.

- 5 Répétez les étapes 1 à 4 jusqu'à ce que la ligne verticale rouge converge sur la ligne verte.

Réglage de l'alignement

9 TOUCHE REG et CONNECT REG pour le rouge

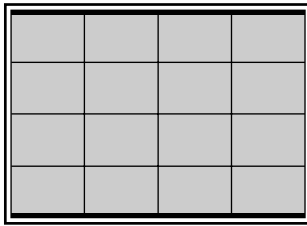

A Réglage de la ligne horizontale

Si les bords de l'image sont identiques à la ligne pointillée figurant dans les illustrations ci-dessous, réglez-les à l'aide de la touche fléchée correspondante de façon à ce qu'ils soient parallèles (en gras dans l'illustration de gauche).

1 Appuyez sur la touche KEY.
La mire HACHURES apparaît.

2 Réglez la distorsion comme illustré ci-dessous à l'aide des touches **▲** et **▼**.

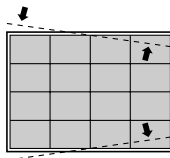

▲ : Les lignes s'écartent sur le côté droit et se rapprochent sur le côté gauche tandis que la partie centrale reste inchangée.

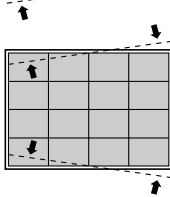

▼ : Les lignes s'écartent sur le côté gauche et se rapprochent sur le côté droit tandis que la partie centrale reste inchangée.

3 Appuyez sur la touche PIN.

4 Réglez la distorsion comme illustré ci-dessous à l'aide des touches **▲** et **▼**.

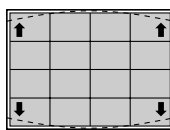

▲ : Les extrémités des lignes supérieure et inférieure s'écartent tandis que la partie centrale reste inchangée.

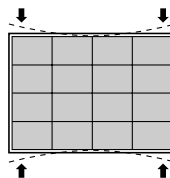

▼ : Les extrémités des lignes supérieure et inférieure se rapprochent tandis que la partie centrale reste inchangée.

5 Répétez les étapes **1** à **4** jusqu'à ce que les lignes horizontales rouge convergent sur les lignes vertes.

Réglage

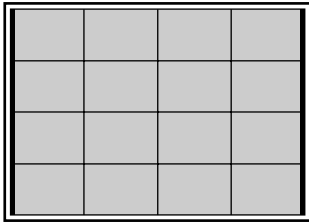

B Réglage de la ligne verticale

Si les bords de l'image sont identiques à la ligne pointillée figurant dans les illustrations ci-dessous, réglez-les à l'aide de la touche fléchée correspondante de façon à ce qu'ils soient parallèles (en gras dans l'illustration de gauche).

- 1** Appuyez sur la touche KEY.
La mire HACHURES apparaît.
- 2** Réglez la distorsion comme illustré ci-dessous à l'aide des touches ◀ et ▶.

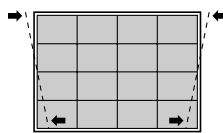

◀ : Les lignes s'écartent dans le bas de l'écran et se rapprochent dans le haut tandis que la partie centrale reste inchangée.

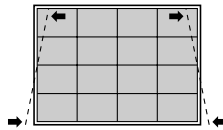

▶ : Les lignes s'écartent dans le haut de l'écran et se rapprochent dans le bas tandis que la partie centrale reste inchangée.

- 3** Appuyez sur la touche PIN.
- 4** Réglez la distorsion comme illustré ci-dessous à l'aide des touches ◀ et ▶.

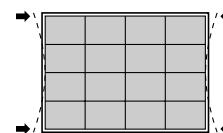

◀ : Les extrémités des lignes gauche et droite se rapprochent tandis que la partie centrale reste inchangée.

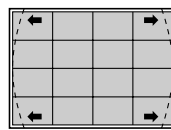

▶ : Les extrémités des lignes gauche et droite s'écartent tandis que la partie centrale reste inchangée.

- 5** Répétez les étapes **1** à **4** jusqu'à ce que les lignes verticales rouges convergent sur les lignes vertes.

10 TOUCHE REG BALANCE et CONNECT REG BALANCE pour le vert

Procédez au réglage de la distorsion trapézoïdale et en coussin qui pourrait subsister après les réglages TOUCHE et CONNECT.

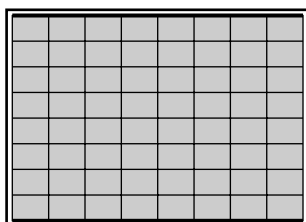

A Réglage de la ligne horizontale

Si les bords de l'image sont identiques à la ligne pointillée figurant dans les illustrations ci-dessous, réglez-les à l'aide de la touche fléchée correspondante de façon à ce qu'ils soient parallèles (en gras dans l'illustration de gauche).

1 Appuyez deux fois sur la touche KEY.
La mire HACHURES 9 × 9 apparaît.

2 Réglez la distorsion comme illustré ci-dessous à l'aide des touches **↑** et **↓**.

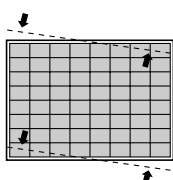

↑ : L'extrémité droite des lignes se relève et l'extrémité gauche s'abaisse tandis que la partie centrale reste inchangée.

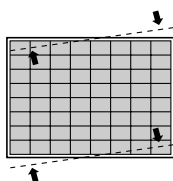

↓ : L'extrémité gauche des lignes se relève et l'extrémité droite s'abaisse tandis que la partie centrale reste inchangée.

3 Appuyez deux fois sur la touche PIN.

4 Réglez la distorsion comme illustré ci-dessous à l'aide des touches **↑** et **↓**.

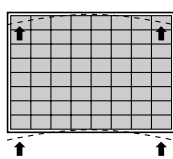

↑ : L'extrémité des lignes supérieure et inférieure s'incurve vers le haut tandis que la partie centrale reste inchangée.

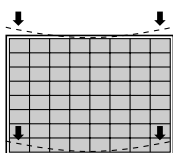

↓ : L'extrémité des lignes s'incurve vers le bas tandis que la partie centrale reste inchangée.

5 Répétez les étapes **1** à **4** jusqu'à ce que les lignes horizontales rouges convergent sur les lignes vertes.

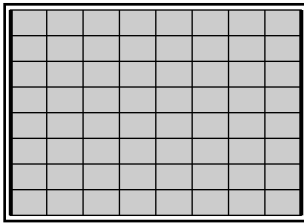

B Réglage de la ligne verticale

Si les bords de l'image sont identiques à la ligne pointillée figurant dans les illustrations ci-dessous, réglez-les à l'aide de la touche fléchée correspondante de façon à ce qu'ils soient parallèles (en gras dans l'illustration de gauche).

1 Appuyez deux fois sur la touche KEY.
La mire HACHURES 9 × 9 apparaît.

2 Réglez la distorsion comme illustré ci-dessous à l'aide des touches ◀ et ▶.

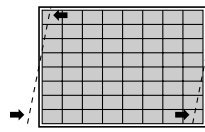

◀ ▶ : L'extrémité supérieure des lignes se déplace vers la gauche et l'extrémité inférieure se déplace vers la droite tandis que la partie centrale reste inchangée.

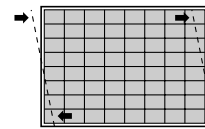

▶ ▶ : L'extrémité supérieure des lignes se déplace vers la droite et l'extrémité inférieure se déplace vers la gauche tandis que la partie centrale reste inchangée.

3 Appuyez deux fois sur la touche PIN.

4 Réglez la distorsion comme illustré ci-dessous à l'aide des touches ◀ et ▶.

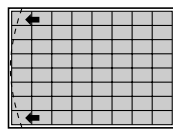

◀ ▶ : L'extrémité supérieure et inférieure des lignes s'incurve vers la gauche tandis que la partie centrale reste inchangée.

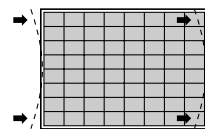

▶ ▶ : L'extrémité supérieure et inférieure des lignes s'incurve vers la droite tandis que la partie centrale reste inchangée.

5 Répétez les étapes **1** à **4** jusqu'à ce que les lignes verticales rouges convergent sur les lignes vertes.

11 REG ZONE pour le rouge

Procédez au réglage ZONE pour le rouge après avoir fait converger les lignes rouges sur les lignes vertes en exécutant les réglages **6** à **10**.

- 1 Appuyez sur la touche ZONE.
La mire HACHURES 9 × 9 et le curseur apparaissent.

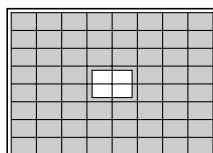

- 2 Appuyez sur les touches POSITION +/- pour sélectionner la partie à régler.
Lorsque vous appuyez sur la touche +, le curseur se déplace suivant l'ordre numérique illustré.
Lorsque vous appuyez sur la touche -, le curseur se déplace dans l'ordre inverse.
Le numéro de la position sélectionnée apparaît dans l'angle supérieur droit.

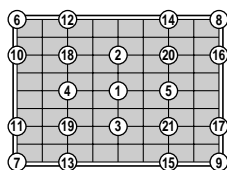

Si vous appuyez à nouveau sur la touche ZONE dans le mode de réglage ZONE, vous pouvez déplacer le curseur dans la position désirée à l'aide des touches \uparrow , \downarrow , \leftarrow , \rightarrow . Si vous appuyez de nouveau sur la touche ZONE après avoir sélectionné la position, le projecteur entre en mode d'ajustement de cette position.

- 3 Réglez la distorsion de la ligne rouge dans la zone de positionnement du curseur à l'aide des touches fléchées.
- 4 Lorsque vous avez terminé le réglage, appuyez sur la touche MEMORY pour sauvegarder les données de réglage.

Le réglage de l'alignement du signal rouge est à présent terminé.

Procédez maintenant au réglage de l'alignement du signal bleu.

Réglage de l'alignement du signal bleu

Ajustez le signal rouge de façon à ce qu'il converge sur le signal rouge qui a été réglé. Lorsque les mires bleue et rouge convergent, la mire apparaît en couleur magenta.

Remarque

Lorsque vous avez réglé les données d'alignement pour le bleu et sauvegardé les données de réglage, réinitialisez le centrage du bleu sur les valeurs de réglage par défaut.

Pour la procédure de réinitialisation, voir page 100 (F).

12 Réglage du centrage du bleu

Réglez le centrage de telle façon que la MIRE EN CROIX bleue soit alignée sur le centre de la mire rouge.

- 1 Appuyez sur la touche CENT.
La MIRE EN CROIX et le curseur apparaissent.
- 2 Appuyez sur la touche ADJ B.
- 3 Appuyez sur la touche CUT OFF G pour afficher uniquement les signaux bleu et rouge.
- 4 Appuyez sur les touches fléchées pour aligner le centre de la MIRE EN CROIX bleue sur le centre de la mire rouge.

Remarques

- Si les lignes verticales bleues ne sont pas alignées sur celles de la mire rouge, recommencez le réglage de l'angle de conversion du TRC.
Pour plus de détails, voir "Réglage de l'angle de conversion TRC" à la page 20 (F).
- Si la partie supérieure, inférieure, gauche ou droite de l'écran est défocalisée, recommencez le réglage du battement de l'objectif.
Pour plus de détails, voir "Réglage du battement de l'objectif vert" à la page 64 (F).

13 REG AMPL, LINEAR., SKEW et BOW, et TOUCHE REG, CONNECT REG, TOUCHE REG BALANCE, CONNECT REG BALANCE et REG ZONE pour le bleu

Procédez à ces réglages de telle sorte que le signal bleu converge sur le signal rouge pour chacun de ces paramètres. Les procédures sont identiques à celles du réglage de l'alignement du signal rouge.

Pour plus de détails, voir pages 80 (F) à 88 (F).

Assurez-vous que l'indication "-- B" apparaît à l'écran lors du réglage du signal bleu.

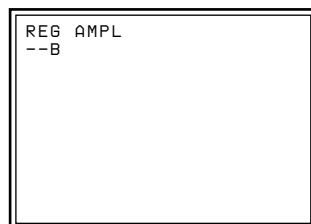

Le réglage du signal bleu est à présent terminé. Sauvegardez les données de réglage comme les données standard.

Sauvegarde des données de réglage standard

Après avoir procédé au réglage de tous les alignements pour les signaux vert, rouge et bleu, sauvegardez les données de réglage comme les données standard pour le projecteur.

- 1 Maintenez la touche MEMORY enfoncée pendant au moins 5 secondes.
Les données de réglage sont sauvegardées dans la mémoire comme les données de la fréquence sélectionnée dans CONFIG OSC INT. du menu MODE SERVICE, et le projecteur passe en mode de sauvegarde des données standard.

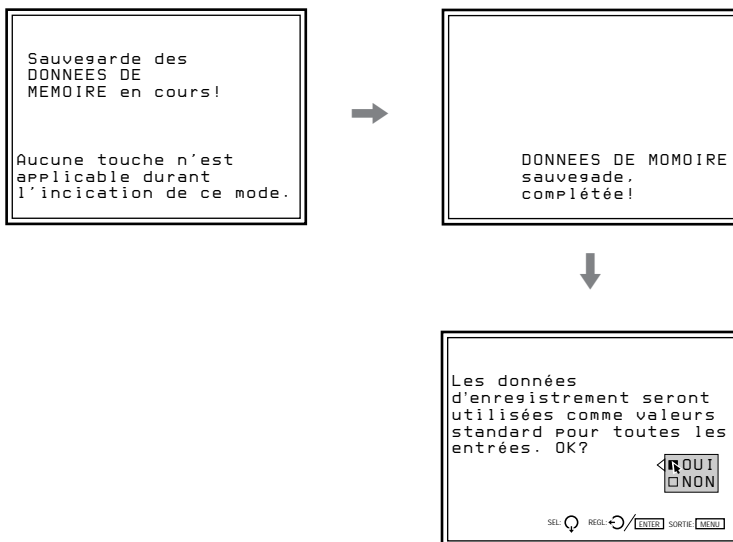

- 2 Appuyez sur la touche ↓ ou ↑ pour sélectionner OUI et appuyez ensuite sur ENTER.
Toutes les données d'alignement sont converties en données de signal interne et sauvegardées comme données standard.

Remarques

- Aucune touche ne fonctionne pendant que les données sont sauvegardées.
- Si les données de réglage sont sauvegardées comme données standard, les données d'alignement conservées dans MEMOIRE ENTREE seront converties en données standard.

Réglage fin de chaque signal d'entrée

Après avoir procédé aux réglages d'alignement sans source d'entrée et sauvegardé les données d'alignement en tant que données standard, introduisez un signal externe et procédez au réglage fin de chaque signal d'entrée.

Réglage du signal d'entrée vidéo

- 1** Entrez le signal vidéo au connecteur VIDEO IN du projecteur ou à la carte d'interface signal installée dans la section INPUT B.
- 2** Sélectionnez la source d'entrée vidéo en appuyant sur les touches INPUT SELECT VIDEO et SELECT ou sur la touche INPUT SELECT B de la télécommande.
- 3** Affichez le menu ENTREE INFO et vérifiez si la fréquence horizontale du signal d'entrée (fH) indique 15,7 kHz. Pour afficher le menu ENTREE INFO, appuyez sur la touche MENU, sélectionnez ENTREE INFO à l'aide de la touche \blacktriangle ou \blacktriangledown et appuyez ensuite sur ENTER.

Réglage fin de l'alignement

- 1** Appuyez sur la touche PATTERN pour afficher la MIRE EN CROIX.
- 2** Si nécessaire, procédez au réglage fin des alignements.
Pour plus de détails sur la procédure de réglage, voir "Réglage de l'alignement" aux pages 68 (F) à 89 (F).
- 3** Appuyez sur la touche MEMORY et relâchez-la pour sauvegarder les données de réglage.

Remarque

Ne maintenez pas la touche MEMORY enfoncée à l'étape **3**.

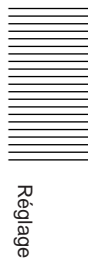

Réglage fin de chaque signal d'entrée

Réglage AMPL

Ajustez la taille de l'écran si elle ne s'adapte pas au format de l'écran.

- 1 Appuyez sur la touche RGB SIZE.
(Utilisez la touche RGB SIZE même pour un signal autre que RVB.)
- 2 Réglez le format de l'image à l'aide des touches fléchées.
↑ : augmentation de la taille verticale
↓ : réduction de la verticale
➡ : augmentation de la taille horizontale
⬅ : réduction de la taille horizontale

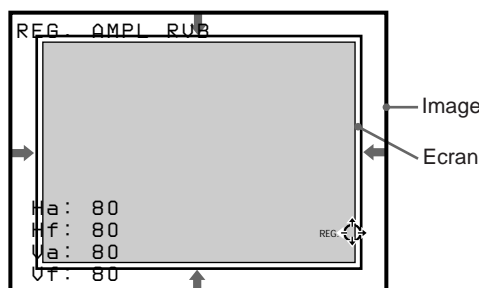

- 3 Appuyez sur la touche MEMORY pour sauvegarder les données de réglage.

Réglage DEPLMT

Si l'image doit être décalée pour s'adapter au format de l'écran, ajustez la position de l'image.

- 1 Appuyez sur la touche RGB SHIFT.
(Utilisez la touche RGB SHIFT même pour un signal autre que RVB.)
- 2 Réglez le décalage de l'image à l'aide des touches fléchées.
↑ : L'image est décalée vers le haut.
↓ : L'image est décalée vers le bas.
➡ : L'image est décalée vers la droite.
⬅ : L'image est décalée vers la gauche.

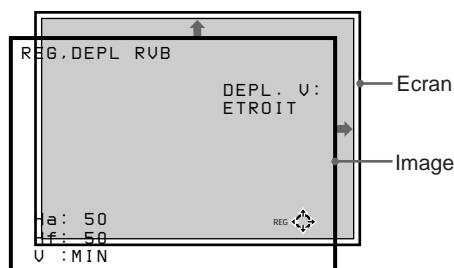

Remarque

Lorsque le signal vidéo est entré, DEPL. V est automatiquement fixé sur ETROIT et la plage de réglage se rétrécit par rapport au signal RVB.

- 3 Appuyez sur la touche MEMORY pour sauvegarder les données de réglage.

Réglage de la suppression

Si l'image affichée est plus grande que l'écran, coupez-en les parties excédentaires.

- 1 Appuyez sur la touche BLKG.
- 2 Appuyez sur les touches POSITION +/- pour sélectionner la partie de l'image à régler.
 - Lorsque vous appuyez sur la touche +, la position sélectionnée change selon la séquence suivante : HAUT → BAS → GAUCHE → DROITE → HAUT...
 - Lorsque vous appuyez sur la touche -, la position sélectionnée change suivant la séquence inverse.

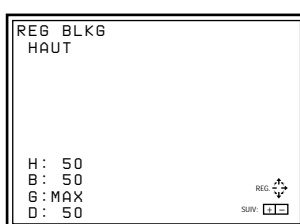

- 3 Procédez au réglage à l'aide des touches fléchées.
 - Appuyez sur la touche ↑ ou ↓ pour régler les positions HAUT et BAS.
 - Appuyez sur la touche ← ou → pour régler les positions GAUCHE et DROITE.
- 4 Appuyez sur la touche MEMORY pour sauvegarder les données de réglage.

Remarque

Si vous raccordez des sources d'entrée vidéo multiples au projecteur, comme lorsque vous utilisez un commutateur, réglez la taille et le décalage de l'image ainsi que la suppression pour chaque source de signal d'entrée.

Réglage du signal d'entrée RVB

- 1 Entrez le signal RVB aux connecteurs INPUT A du projecteur ou à la carte d'interface signal installée dans INPUT B.
- 2 Appuyez sur la touche INPUT SELECT A ou B de la télécommande pour sélectionner le signal d'entrée RVB.
- 3 Si nécessaire, procédez au réglage fin de l'alignement.
Pour plus de détails, voir "Réglage de l'alignement" aux pages 68 (F) à 90 (F).

Réglage fin de chaque signal d'entrée

Réglage fin de l'alignement

- 1 Appuyez sur la touche PATTERN pour afficher la MIRE EN CROIX.
- 2 Si nécessaire, procédez au réglage fin de l'alignement
Pour plus de détails, voir "Réglage de l'alignement" aux pages 68 (F) à 90 (F).
- 3 Si vous raccordez deux sources d'entrée RVB ou plus, réglez finement l'alignement de chaque signal d'entrée.
- 4 Appuyez sur la touche MEMORY et relâchez-la pour sauvegarder les données de réglage.

Réglage AMPL

Réglez la taille de l'image si elle ne s'adapte pas au format de l'écran.

- 1 Appuyez sur la touche RGB SIZE.
- 2 Réglez le format de l'image à l'aide des touches fléchées.
 - ↑ : augmentation de la hauteur de l'image
 - ↓ : réduction de la hauteur de l'image
 - : augmentation de la largeur de l'image
 - ← : réduction de la largeur de l'image

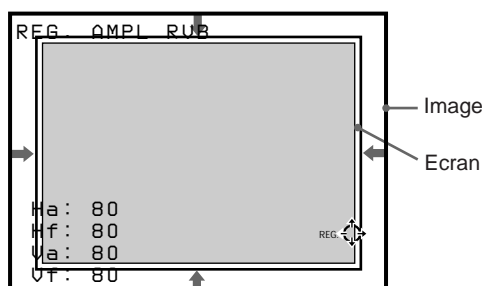

- 3 Appuyez sur la touche MEMORY pour sauvegarder les données de réglage.

Réglage DEPLMT

Si l'image doit être décalée pour s'adapter au format de l'écran, ajustez la position de l'image.

- 1 Appuyez sur la touche RGB SHIFT.
- 2 Sélectionnez la plage de réglage du décalage vertical (DEPL. V) à l'aide des touches POSITION +/-.
 - LARGE:** En principe, réglez-le sur cette position.
 - ETROIT:** Réglez-le sur cette position pour réduire la plage de réglage dans le sens vertical.

3 Réglez le décalage de l'image à l'aide des touches fléchées.

- ↑ : L'image est décalée vers le haut.
- ↓ : L'image est décalée vers le bas.
- : L'image est décalée vers la droite.
- ← : L'image est décalée vers la gauche.

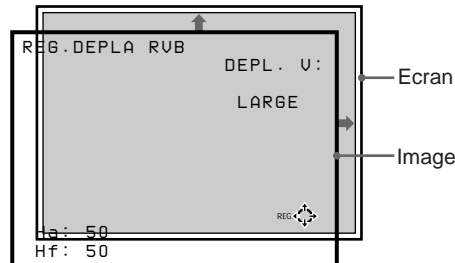

4 Appuyez sur la touche MEMORY pour sauvegarder les données de réglage.

Réglage de la suppression

Si l'image affichée est plus grande que l'écran, coupez-en les parties excédentaires.

1 Appuyez sur la touche BLKG.

2 Appuyez sur les touches POSITION +/- pour sélectionner la partie de l'image à régler.

- Lorsque vous appuyez sur la touche +, la position sélectionnée change selon la séquence suivante :
HAUT → BAS → GAUCHE → DROITE → HAUT...
- Lorsque vous appuyez sur la touche -, la position sélectionnée change suivant la séquence inverse.

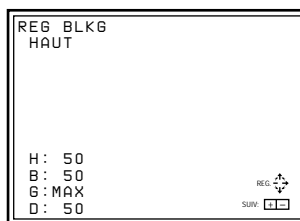

3 Procédez au réglage à l'aide des touches fléchées.

- Appuyez sur la touche ↑ ou ↓ pour régler les positions HAUT et BAS.
- Appuyez sur la touche ← ou → pour régler les positions GAUCHE et DROITE.

4 Appuyez sur la touche MEMORY pour sauvegarder les données de réglage.

Remarque

Si vous raccordez deux sources d'entrée RVB ou plus au projecteur, comme lorsque vous utilisez un commutateur, réglez la taille et le décalage de l'image ainsi que la suppression pour chaque signal RVB qui présente des caractéristiques différentes. Les caractéristiques sont indiquées dans le menu ENTREE INFO.

Réglage fin de chaque signal d'entrée

Réglage de la balance des blancs

Les températures de couleur sont réglées par défaut sur 9300K, 6500K, 5400K et 3200K. Cependant, si vous changez ces valeurs de réglage ou si vous réglez une température de couleur différente des réglages par défaut, vous pouvez régler la balance des blancs et la sauvegarder dans la mémoire.

Réglage de la balance des blancs

- 1 Appuyez sur la touche MENU, sélectionnez REGL ENTREE à l'aide de la touche \uparrow ou \downarrow et appuyez ensuite sur ENTER. Le menu REGL ENTREE s'affiche.
- 2 Appuyez sur la touche \uparrow ou \downarrow pour sélectionner TEMP COULEU et appuyez ensuite sur ENTER.
- 3 Appuyez sur la touche \uparrow ou \downarrow pour sélectionner la température de couleur et appuyez ensuite sur ENTER.

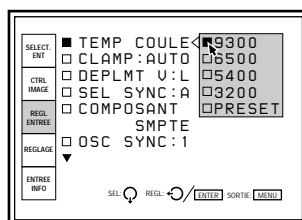

En principe, sélectionnez 6500.

Sélectionnez la température de couleur appropriée en fonction de votre application et de la source d'images.

- 4 Appuyez sur la touche MEMORY pour sauvegarder les données de réglage.

Réglage de la balance des blancs

Si vous souhaitez rendre uniforme la couleur d'un signal d'entrée particulier (p.ex. image d'un système HDTV) par rapport à celle du moniteur couleur, vous pouvez régler la balance des blancs. Affichez le même signal d'entrée sur le projecteur et le moniteur.

Réglage du niveau de noir (réglage de la polarisation)

- 1 Réinitialisez le niveau de contraste à 80 et de luminosité à 50. *Pour plus de détails, voir "Réglage de la qualité de l'image" à la page 103 (F).*
- 2 Appuyez sur la touche W/B BIAS. La mire PLUGE apparaît. Appuyez plusieurs fois sur la touche PATTERN pour afficher le signal externe.
- 3 Appuyez sur la touche ADJ R, G ou B pour sélectionner la couleur à ajuster. Lors de la sélection d'une couleur, faites attention à la portion noire de l'image affichée à l'écran et notez la couleur qui ressort par rapport à celle du moniteur.

-
- 4** Appuyez sur la touche ◀ ou ▶ de sorte que la partie noire de l'image à l'écran ait le même aspect que celle du moniteur.
Si la luminosité de cette portion n'a pas le même aspect que celle du moniteur, ajustez les autres couleurs en appuyant sur la touche ADJ R, G ou B et la touche ◀ ou ▶.
 - 5** Appuyez sur la touche MEMORY pour sauvegarder les données de réglage.

Réglage du niveau de blanc (réglage du gain)

- 1** Réinitialisez le niveau de contraste à 80 et de luminosité à 50.
Pour plus de détails, voir "Réglage de la qualité de l'image" à la page 103 (F).
- 2** Appuyez sur la touche W/B GAIN.
Lorsque le réglage GAIN est suivi par le réglage POLARISATI, le signal externe apparaît automatiquement.
Lorsque vous commencez par le réglage GAIN, la mire de marche d'escalier apparaît.
Appuyez plusieurs fois sur la touche PATTERN pour afficher le signal externe.
- 3** Appuyez sur la touche ADJ R, G ou B pour sélectionner la couleur à ajuster.
Lors de la sélection d'une couleur, faites attention à la portion blanche de l'image affichée à l'écran et notez la couleur qui ressort par rapport à celle du moniteur.
- 4** Appuyez sur la touche ◀ ou ▶ de sorte que la partie blanche de l'image à l'écran ait le même aspect que celle du moniteur.
Si la luminosité de cette portion n'a pas le même aspect que celle du moniteur, ajustez les autres couleurs en appuyant sur la touche ADJ R, G ou B et la touche ◀ ou ▶.
- 5** Appuyez sur la touche MEMORY pour sauvegarder les données de réglage.

Lors de l'utilisation de projecteurs multiples

Entrez le même signal vers le projecteur de base et vers le projecteur à ajuster.

Réglez TEMP COULEU du menu REGL ENTREE dans la même position sur les deux projecteurs et puis suivez les procédures décrites ci-dessus pour rendre uniforme les couleurs noire et blanche entre le projecteur de base et le projecteur à régler.

Remarques

- Lors du réglage de la balance des blancs, utilisez le moniteur couleur externe comme couleur de référence.
- Pour ajuster aisément la balance des blancs sans l'affichage sur écran, appuyez sur la touche STATUS OFF de la télécommande ou réglez l'option ETAT du menu REGLAGE sur OFF.
- Vous pouvez régler la balance des blancs plus facilement si vous réglez le niveau COULEUR sur MIN pour afficher l'image noir et blanc.

Sauvegarde des données de réglage

Structure de la mémoire

La structure de la mémoire de ce projecteur consiste en trois blocs mémoire et un bloc de données de réglage normal.

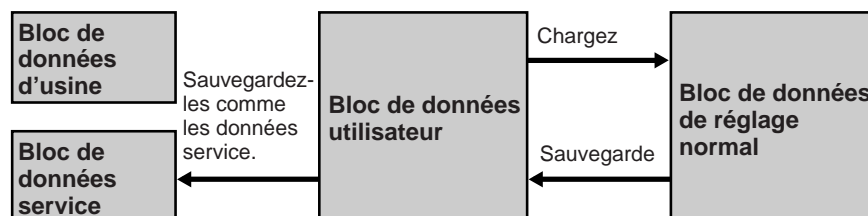

Bloc de données d'usine: Les sept données de réglage de base pour les différents types de signaux illustrés dans le tableau de la page 99 (F) sont pré-réglés en usine. Les données de réglage dans ce bloc ne peuvent pas être modifiées.

Bloc de données service: Les sept données de réglage de base pour les différents types de signaux illustrés dans le tableau de la page 99 (F) sont pré-réglés en usine. Les données sauvegardées dans le bloc de données utilisateur peuvent être mémorisées comme les données service.

Bloc de données utilisateur: Les sept données de réglage de base pour les différents types de signaux illustrés dans le tableau de la page 99 (F) sont pré-réglés en usine. Lorsqu'un nouveau signal est entré, les données ayant la fréquence la plus proche sont automatiquement sélectionnées parmi les sept données de base et les données existantes sont sauvegardées comme mémoire d'entrée et chargées. Si la moindre donnée concernant le signal est réglée, la donnée est sauvegardée comme mémoire d'entrée dans l'un des numéros de mémoire 00 à 49. (Si aucune donnée n'est ajustée, elle n'est pas sauvegardée). Les données de réglage pour chaque signal d'entrée, au cas où l'un des états du signal d'entrée, fréquence verticale ou horizontale, type de signal de synchro, état du signal d'entrée et connecteur d'entrée est différent, sont enregistrées dans un numéro de mémoire différent comme mémoire d'entrée individuelle. Le numéro de mémoire des données chargées et celui des données sauvegardées sont affichés comme "No. MEM. ENTREE" dans le menu ENTREE INFO. Si le même signal a déjà été entré, le même numéro de mémoire apparaît sur deux rangées.

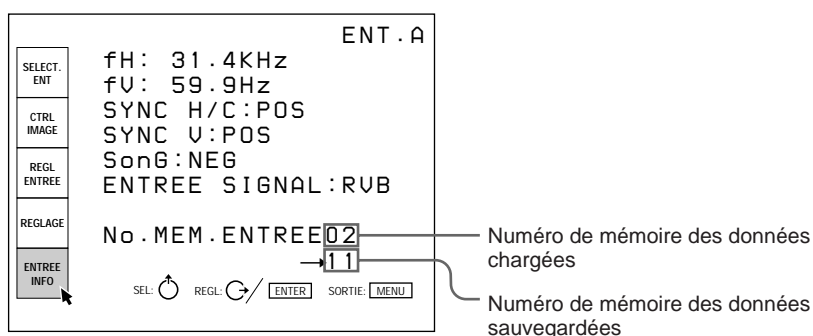

Bloc de données de réglage normal: Les données en cours d'ajustement sont sauvegardées temporairement dans ce bloc. Lorsque vous appuyez sur la touche ENTER ou MEMORY après le réglage, les données de réglage sont sauvegardées dans le bloc de données utilisateur.

Données d'alignement standard et mémoire d'entrée

Si les données d'alignement ajustées sont enregistrées comme données standard après avoir installé le projecteur, les données d'alignement pour toutes les mémoires d'entrée seront modifiées pour refléter les nouvelles données dans ce mode d'installation. Par conséquent, vous pouvez aisément ajuster l'alignement pour chaque signal d'entrée.

Pour connaître la procédure de sauvegarde des données standard, voir page 90 (F).

Données préréglées en usine

Le projecteur prérègle sept types de données de base dans les numéros de mémoire 00 à 06 des blocs de données d'usine et de données service.

Numéro de mémoire	Fréquence horizontale (fH)	Fréquence verticale (fV)	Types de signal d'entrée
00	15,7 kHz	60 Hz	Vidéo (NTSC _{3,58})
01	24,8 kHz	56 Hz	RVB
02	31,5 kHz	60 Hz	RVB
03	48,3 kHz	60 Hz	RVB
04	64,0 kHz	60 Hz	RVB
05	31,5 kHz	60 Hz	IDTV (NTSC _{3,58})
06	33,8 kHz	60 Hz	HDTV (Y/P _B /P _R)

Réglage

Architecture de la mémoire

Les données de réglage suivantes seront enregistrées dans trois blocs mémoire.

Mémoire	Données de réglage	Numéro des mémoires
Mémoire d'entrée	Contrôle d'image (CONTRASTE, LUMIERE, COULEUR, TEINTE, NETTETE) AMPL/DEPL. Suppression Température de couleur Position CLAMP DEPL. V Alignement	Numéros de mémoire 00 – 49 (50 au maximum)
Mémoire de température de couleur	Balance des blancs (données de polarisation/gain pour chaque température de couleur de chaque écran)	Quatre réglages de la température de couleur (9300K/6500K/5400K/3200K)
Mémoire de réglage	Débit en bauds, compteur tube, ETAT ON/OFF, langue, index, mémoire vidéo, etc.	Un pour chaque projecteur

Réinitialisation des données

Il existe trois méthodes de réinitialisation des données, comme indiqué ci-dessous.

Réinitialisation aux données d'usine

Revient aux données présélectionnées en usine enregistrées dans le bloc de données d'usine.

Réinitialisation des données service

Restauration des données sauvegardées dans le bloc de données service.

Réinitialisation des données sur 128 (ZONE uniquement)

Restauration des données de réglage ZONE sur 128.

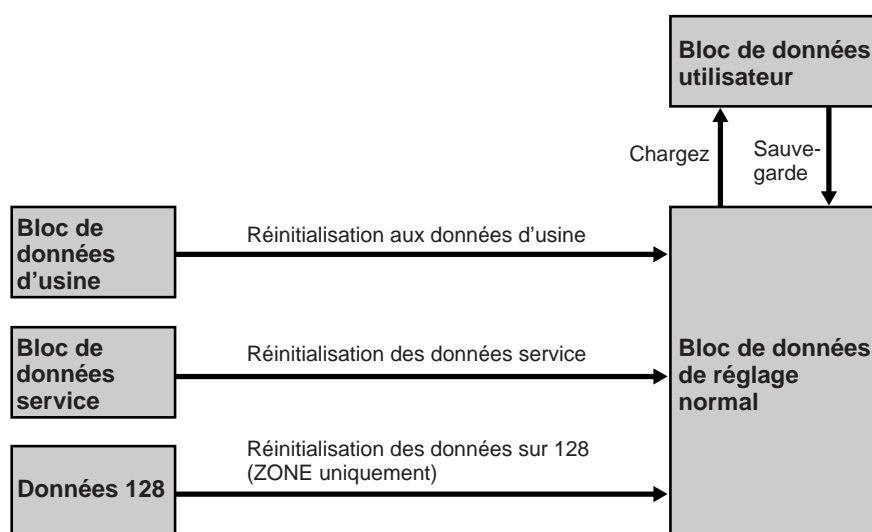

Réinitialisation des données

- 1** Sélectionnez le mode de réglage à réinitialiser.
- 2** Appuyez sur la touche RESET.
L'écran suivant apparaît. (Exemple: Pour réinitialiser les données d'alignement du rouge au niveau présélectionné en usine)

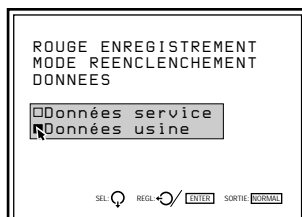

- 3** Appuyez sur la touche **↑** ou **↓** pour sélectionner le mode de réinitialisation et appuyez ensuite sur ENTER.
Pour annuler la réinitialisation, appuyez sur la touche NORMAL.

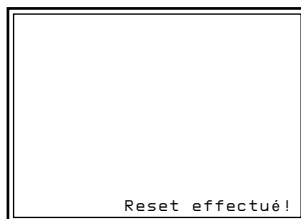

Toutes les données de réglage d'alignement sont restaurées aux valeurs par défaut.

Protection des réglages

Lorsque vous mettez le projecteur hors tension à l'aide de la télécommande, les touches de réglage cessent d'être opérationnelles afin de prévenir tout risque de modification accidentelle des réglages d'alignement. (Mode utilisateur)

Il est également possible de rendre ces touches inopérantes pendant que l'appareil est sous tension en procédant de la manière suivante.

- 1 Appuyez sur les touches de la télécommande dans l'ordre suivant:
ENTER → ENTER → ↑ → ↓ → ENTER
L'écran suivant apparaît.

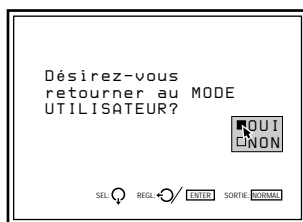

- 2 Appuyez sur la touche ↑ ou ↓ pour sélectionner "OUI" et appuyez ensuite sur ENTER.

Les touches de réglage de la télécommande deviennent inopérantes (mode utilisateur).

Réglage de la qualité de l'image

Réglez la qualité de l'image selon vos préférences personnelles. Ces données de réglage peuvent être sauvegardées dans la mémoire de l'appareil.

- 1 Procédez aux réglages à l'aide des touches PICTURE CONTROL +/-.

BRIGHT	Luminosité
CONTR	Contraste de l'image
COLOR	Intensité des couleurs
HUE	Teinte
SHARP	Netteté

Les valeurs de réglage sont affichées au moyen d'indications numériques dans la plage suivante : MIN, 1, 2, ..., 99, MAX.

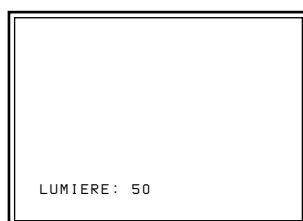

- 2 Appuyez sur la touche MEMORY pour sauvegarder les données de réglage.

Mode image dynamique (uniquement pour les images d'entrée vidéo ou composante)

Vous pouvez obtenir un contraste d'image de haute qualité en réglant IMAGE D. sur ON dans le menu CTRL IMAGE.

Pour plus de détails, voir "Menu CTRL IMAGE" à la page 45 (F).

Restitution des données initiales

- 1 Appuyez sur la touche PICTURE CONTROL du paramètre dont vous voulez réinitialiser les valeurs de réglage initiales.
- 2 Appuyez sur la touche RESET.
Le paramètre sélectionné est réinitialisé aux valeurs de réglage initiales.

Remarques

- Les touches COLOR, SHARP et HUE sont inopérantes sur les images entrées via les connecteurs RGB IN.
- Les touches HUE et COLOR sont inopérantes si le signal d'entrée est noir et blanc.
- La touche HUE est inopérante avec une source d'entrée couleur PAL ou SECAM.

Modification de la période d'initialisation

Vous pouvez régler la durée du préchauffage du projecteur par incréments d'une minute.

- 1 Activez la télécommande en mode de réglage service.
Pour plus de détails, voir "Utilisation de la télécommande" à la page 37 (F).
- 2 Appuyez sur la touche MENU, sélectionnez MODE SERVICE en appuyant sur la touche ↓ ou ↑ et appuyez ensuite sur ENTER.
Le menu MODE SERVICE apparaît.
- 3 Appuyez sur la touche ↓ ou ↑ pour sélectionner MODO TOUT BLANC MODE (page 2) et appuyez ensuite sur ENTER.

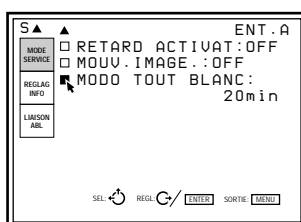

- 4 Appuyez sur la touche ↑, ↓, ← ou → pour fixer la période voulue.
Vous pouvez la régler entre 0 et 99 minutes.

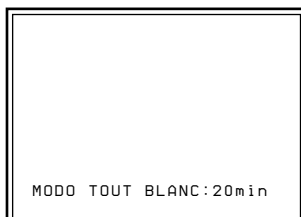

- 5 Appuyez sur la touche MEMORY pour sauvegarder les données de réglage.

Pour annuler le réglage

Appuyez sur la touche MENU à l'étape 3.

Pour programmer le projecteur de façon à ce que le signal d'entrée de l'appareil raccordé apparaisse à l'écran immédiatement après la mise sous tension

Réglez la période d'initialisation sur "0" à l'étape 4.

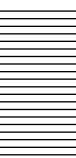

A propos des codes d'erreur

Lorsqu'une erreur de fonctionnement critique se produit, l'alimentation est automatiquement coupée et un code d'erreur s'allume dans la fenêtre de code d'erreur intégrée à l'intérieur du projecteur. Vous pouvez contrôler le code sans devoir enlever le couvercle. Consultez le tableau ci-dessous pour connaître la signification des codes d'erreur.

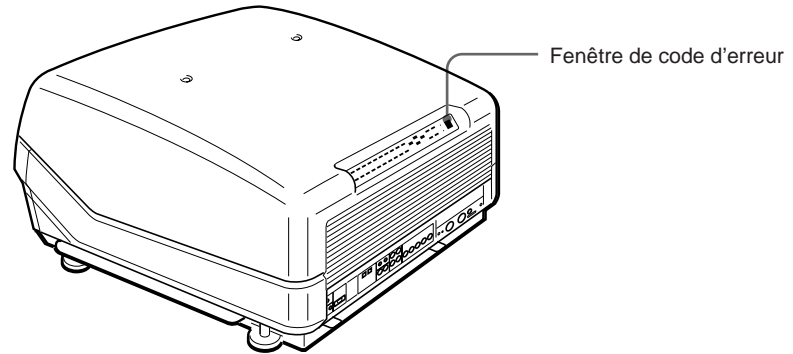

Code d'erreur	Paramètre	Signification
10	–	Signal d'entrée anormal. Vérifiez le signal entré.
20	Unknown	Anomalies non prises en compte dans les erreurs ci-dessous.
21	POW1 (115)	Anomalie dans la ligne ± 25 V, ± 15 V ou 115 V
22	POW2 (115HV)	Anomalie dans la ligne ± 6 V, ± 200 V ou 115 V (HV)
25	IFB	Anomalie à propos de la carte d'interface installée dans la section INPUT B.
27	POLARITY	Le couvercle du connecteur de changement de polarité ne se ferme pas complètement.
29	A	Anomalie à propos de la ligne d'alimentation sur la carte A
30	D	Anomalie à propos de la ligne d'alimentation sur la carte D
33	HV	Haute tension anormale
34	LOT	Charge anormale sur un LOT de la carte PA
35	H.STOP	La polarité horizontale n'est pas correcte.
36	V.STOP	La polarité verticale n'est pas correcte.
37	FAN	Un ventilateur à l'intérieur du projecteur ne fonctionne pas.
40	Σ Ik	Il y a une anomalie dans les tubes cathodiques.
88	CPU RESET	Les processeurs des cartes Y et A sont réinitialisés.

Remarques

- Lorsqu'un code d'erreur s'allume, il se peut que toutes les données de réglage antérieures s'effacent.
- Le code d'erreur disparaît lorsque vous actionnez le commutateur MAIN POWER et que le cordon d'alimentation est débranché.
- Le code d'erreur s'allume chaque fois que vous remettez le projecteur sous tension tant que vous n'aurez pas remédié à l'erreur de fonctionnement signalée par le système.
- Immédiatement après que le commutateur MAIN POWER est enclenché, "88" s'affiche pendant environ une seconde. Il ne s'agit pas d'un problème. L'appareil réinitialise les processeurs au statut initial durant cette période.

Distance de projection par rapport à l'angle d'axe optique

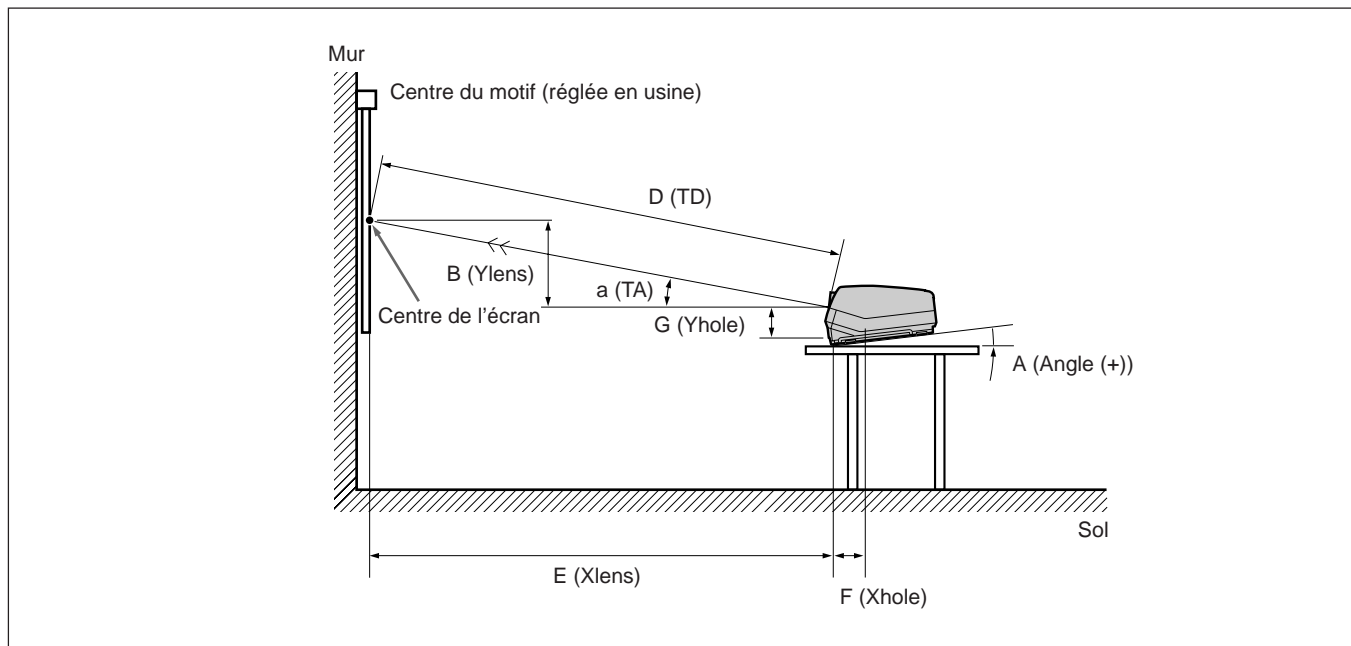

Unité: mm (pouces) pour **F** Xhole et **G** Y hole seulement

a TA (deg)	13,5°	12°	11°	10°	9°	8°	7°	6°	5°	4°	3°	2°	1°	0°	-1°	-2°
B / E	0,2408	0,2126	0,1944	0,1763	0,1584	0,1405	0,1228	0,1051	0,0875	0,1584	0,0524	0,0349	0,0175	0	-0,0175	-0,0349
A Angle	0,0°	1,5°	2,5°	3,5°	4,5°	5,5°	6,5°	7,5°	8,5°	9,5°	10,5°	11,5°	12,5°	13,5°	14,5°	15,5°
F Xhole	132 (5 1/4)	138 (5 1/2)	143 (5 3/4)	147 (5 7/8)	151 (6)	155 (6 1/8)	160 (6 3/8)	164 (6 1/2)	168 (6 5/8)	172 (6 7/8)	176 (7)	180 (7 1/8)	184 (7 1/4)	187 (7 3/8)	191 (7 5/8)	195 (7 3/4)
G Yhole	254 (10)	250 (9 7/8)	248 (9 7/8)	245 (9 3/4)	243 (9 5/8)	240 (9 1/2)	237 (9 3/8)	235 (9 3/8)	232 (9 1/4)	229 (9 1/8)	226 (9)	223 (8 7/8)	219 (8 5/8)	216 (8 5/8)	213 (8 1/2)	209 (8 1/4)

Si vous utilisez un écran de 60 pouce

Unité: mm (pouces)

a TA (deg)	13,5°	12°	11°	10°	9°	8°	7°	6°	5°	4°	3°	2°	1°	0°	-1°	-2°
E Xlens	1902 (75)	1912 (75 3/8)	1918 (75 5/8)	1924 (75 3/4)	1929 (76)	1933 (76 1/8)	1937 (76 3/8)	1941 (76 1/2)	1943 (76 1/2)	1945 (76 5/8)	1947 (76 3/4)	1948 (76 3/4)	1948 (76 3/4)	1961 (77 1/4)	1969 (77 5/8)	1977 (77 7/8)
B Ylens	456 (18)	406 (16)	373 (14 3/4)	339 (13 3/8)	306 (12 1/8)	272 (10 3/4)	238 (9 3/8)	204 (8 1/8)	170 (6 3/4)	136 (5 3/8)	102 (4 1/8)	68 (2 3/4)	34 (1 3/8)	0 (0)	-34 (-1 3/8)	-69 (-2 3/4)
D TD	1956 (77 1/8)	1955 (77)	1954 (77)	1954 (77)	1953 (77)	1952 (76 7/8)	1952 (76 7/8)	1951 (76 7/8)	1951 (76 7/8)	1950 (76 7/8)	1949 (76 3/4)	1949 (76 3/4)	1948 (76 3/4)	1961 (77 1/4)	1970 (77 5/8)	1978 (77 7/8)

Si vous utilisez un écran de 70 pouce

Unité: mm (pouces)

a TA (deg)	13,5°	12°	11°	10°	9°	8°	7°	6°	5°	4°	3°	2°	1°	0°	-1°	-2°
E Xlens	2179 (85 7/8)	2190 (86 1/4)	2197 (86 1/2)	2204 (86 7/8)	2210 (87 1/8)	2215 (87 1/4)	2219 (87 3/8)	2223 (87 5/8)	2226 (87 3/4)	2228 (87 3/4)	2230 (87 7/8)	2231 (87 7/8)	2231 (87 7/8)	2246 (88 1/2)	2256 (88 7/8)	2265 (89 1/4)
B Ylens	523 (20 5/8)	466 (18 3/8)	427 (16 7/8)	389 (15 3/8)	350 (13 7/8)	311 (12 1/4)	272 (10 3/4)	234 (9 1/4)	195 (7 3/4)	156 (6 1/4)	117 (4 5/8)	78 (3 1/8)	39 (1 9/16)	0 (0)	-39 (-1 9/16)	-79 (-3 1/8)
D TD	2240 (88 1/4)	2239 (88 1/4)	2239 (88 1/4)	2238 (88 1/8)	2237 (88 1/8)	2237 (88 1/8)	2236 (88 1/8)	2235 (88)	2234 (88)	2234 (88)	2233 (88)	2232 (88 7/8)	2232 (88 7/8)	2246 (88 1/2)	2256 (88 7/8)	2266 (89 1/4)

Si vous utilisez un écran de 80 pouce

Unité: mm (pouces)

a TA (deg)	13,5°	12°	11°	10°	9°	8°	7°	6°	5°	4°	3°	2°	1°	0°	-1°	-2°
E Xlens	2459 (96 7/8)	2473 (97 3/8)	2481 (97 3/4)	2488 (98)	2494 (98 1/4)	2500 (98 1/2)	2505 (98 5/8)	2509 (98 7/8)	2513 (99)	2515 (99 1/8)	2517 (99 1/8)	2518 (99 1/4)	2519 (99 1/4)	2536 (99 7/8)	2546 (100 1/4)	2556 (100 3/4)
B Ylens	591 (23 3/8)	526 (20 3/4)	482 (19)	439 (17 3/8)	395 (15 5/8)	351 (13 7/8)	308 (12 1/4)	264 (10 1/2)	220 (8 3/4)	176 (7)	132 (5 1/4)	88 (3 1/2)	44 (1 3/4)	0 (0)	-44 (-1 3/4)	-89 (-3 5/8)
D TD	2529 (99 5/8)	2528 (99 5/8)	2527 (99 1/2)	2526 (99 1/2)	2525 (99 1/2)	2525 (99 1/2)	2524 (99 3/8)	2523 (99 3/8)	2522 (99 3/8)	2522 (99 3/8)	2521 (99 3/8)	2520 (99 1/4)	2519 (99 1/4)	2536 (99 7/8)	2547 (100 3/8)	2558 (100 3/4)

Si vous utilisez un écran de 90 pouce

Unité: mm (pouces)

a TA (deg)	13,5°	12°	11°	10°	9°	8°	7°	6°	5°	4°	3°	2°	1°	0°	-1°	-2°
E Xlens	2738 (107 7/8)	2753 (108 1/2)	2762 (108 3/4)	2770 (109 1/8)	2777 (109 3/8)	2783 (109 5/8)	2789 (109 7/8)	2794 (110)	2797 (110 1/8)	2800 (110 1/4)	2803 (110 3/8)	2804 (110 1/2)	2804 (110 1/2)	2823 (111 1/4)	2835 (111 5/8)	2846 (112 1/8)
B Ylens	658 (26)	585 (23 1/8)	537 (21 1/4)	488 (19 1/4)	440 (17 3/8)	391 (15 1/2)	342 (13 1/2)	294 (11 5/8)	245 (9 3/4)	196 (7 3/4)	147 (5 7/8)	98 (3 7/8)	49 (1 15/16)	0 (0)	-49 (-1 15/16)	-99 (-4)
D TD	2816 (110 7/8)	2814 (110 7/8)	2813 (110 3/4)	2813 (110 3/4)	2812 (110 3/4)	2811 (110 3/4)	2810 (110 3/4)	2809 (110 5/8)	2808 (110 5/8)	2807 (110 5/8)	2806 (110 1/2)	2805 (110 1/2)	2805 (110 1/2)	2823 (111 1/4)	2835 (111 5/8)	2848 (112 1/4)

Si vous utilisez un écran de 100 pouce

Unité: mm (pouces)

a TA (deg)	13,5°	12°	11°	10°	9°	8°	7°	6°	5°	4°	3°	2°	1°	0°	-1°	-2°
E Xlens	3016 (118 3/4)	3033 (119 1/2)	3043 (119 7/8)	3052 (120 1/4)	3060 (120 1/2)	3067 (120 3/4)	3073 (121)	3078 (121 1/4)	3082 (121 3/8)	3085 (121 1/2)	3088 (121 5/8)	3089 (121 5/8)	3090 (121 3/4)	3110 (122 1/2)	3124 (123)	3136 (123 1/2)
B Ylens	726 (28 5/8)	645 (25 1/2)	591 (23 3/8)	538 (21 1/4)	485 (19 1/8)	431 (17)	377 (14 7/8)	324 (12 7/8)	270 (10 3/4)	216 (8 5/8)	162 (6 1/2)	108 (4 3/8)	54 (2 1/4)	0 (0)	-55 (-2 1/4)	-110 (-4 3/8)
D TD	3102 (122 1/4)	3101 (122 1/8)	3100 (122 1/8)	3099 (122 1/8)	3098 (122)	3097 (122)	3096 (122)	3095 (121 7/8)	3094 (121 7/8)	3093 (121 7/8)	3092 (121 3/4)	3091 (121 3/4)	3090 (121 3/4)	3110 (122 1/2)	3124 (123)	3138 (123 5/8)

Si vous utilisez un écran de 110 pouce

Unité: mm (pouces)

a TA (deg)	13,5°	12°	11°	10°	9°	8°	7°	6°	5°	4°	3°	2°	1°	0°	-1°	-2°
E Xlens	3294 (129 3/4)	3312 (130 1/2)	3323 (130 7/8)	3332 (131 1/4)	3341 (131 5/8)	3349 (131 7/8)	3355 (132 1/8)	3361 (132 3/8)	3366 (132 5/8)	3369 (132 3/4)	3372 (132 7/8)	3373 (132 7/8)	3374 (132 7/8)	3396 (133 3/4)	3411 (134 3/8)	3424 (134 7/8)
B Ylens	793 (31 1/4)	704 (27 3/4)	646 (25 1/2)	588 (23 1/4)	529 (20 7/8)	471 (18 5/8)	412 (16 1/4)	353 (14)	294 (11 5/8)	236 (9 3/8)	177 (7)	118 (4 3/4)	59 (2 3/8)	0 (0)	-60 (-2 3/8)	-120 (-4 3/4)
D TD	3388 (133 1/2)	3386 (133 3/8)	3385 (133 3/8)	3384 (133 1/4)	3383 (133 1/4)	3382 (133 1/4)	3381 (133 1/8)	3380 (133 1/8)	3379 (133 1/8)	3377 (133)	3376 (133)	3375 (132 7/8)	3374 (132 7/8)	3396 (133 3/4)	3411 (134 3/8)	3426 (135)

Si vous utilisez un écran de 120 pouce

Unité: mm (pouces)

a TA (deg)	13,5°	12°	11°	10°	9°	8°	7°	6°	5°	4°	3°	2°	1°	0°	-1°	-2°
E Xlens	3571 (140 5/8)	3591 (141 1/2)	3603 (141 7/8)	3613 (142 1/4)	3623 (142 3/4)	3631 (143)	3638 (143 1/4)	3644 (143 1/2)	3649 (143 3/4)	3653 (143 7/8)	3656 (144)	3657 (144)	3658 (144 1/8)	3682 (145)	3698 (145 5/8)	3712 (146 1/4)
B Ylens	860 (33 7/8)	763 (30 1/8)	700 (27 5/8)	637 (25 1/8)	574 (22 5/8)	510 (20 1/8)	447 (17 5/8)	383 (15 1/8)	319 (12 5/8)	255 (10 1/8)	192 (7 5/8)	128 (5 1/8)	64 (2 5/8)	0 (0)	-65 (-2 5/8)	-130 (-5 1/8)
D TD	3673 (143 1/4)	3671 (144 5/8)	3670 (144 1/2)	3669 (144 1/2)	3668 (144 1/2)	3667 (144 3/8)	3665 (144 3/8)	3664 (144 3/8)	3663 (144 1/4)	3662 (144 1/4)	3661 (144 1/4)	3660 (144 1/8)	3658 (144 1/8)	3682 (145)	3699 (145 3/4)	3715 (146 3/8)

Divers

Distance de projection par rapport à l'angle d'axe optique

Si vous utilisez un écran de 130 pouce

Unité: mm (pouces)

a TA (deg)	13,5°	12°	11°	10°	9°	8°	7°	6°	5°	4°	3°	2°	1°	0°	-1°	-2°
E Xlens	3856 (151 7/8)	3877 (152 3/4)	3890 (153 1/4)	3901 (153 5/8)	3911 (154)	3920 (154 3/8)	3928 (154 3/4)	3934 (155)	3940 (155 1/8)	3944 (155 3/8)	3947 (155 1/2)	3949 (155 1/2)	3949 (155 1/2)	3976 (156 5/8)	3993 (157 1/4)	4008 (157 7/8)
B Ylens	929 (36 5/8)	824 (32 1/2)	756 (29 7/8)	688 (27 1/8)	619 (24 3/8)	551 (21 3/4)	482 (19)	414 (16 3/8)	345 (13 5/8)	276 (10 7/8)	207 (8 1/4)	138 (5 1/2)	69 (2 3/4)	0 (0)	-70 (-2 7/8)	-140 (-5 5/8)
D TD	3966 (156 1/4)	3964 (156 1/8)	3962 (156)	3961 (156)	3960 (156)	3959 (155 7/8)	3957 (155 7/8)	3956 (155 3/4)	3955 (155 3/4)	3954 (155 3/4)	3952 (155 5/8)	3951 (155 5/8)	3950 (155 5/8)	3976 (156 5/8)	3993 (157 1/4)	4011 (158)

Si vous utilisez un écran de 140 pouce

Unité: mm (pouces)

a TA (deg)	13,5°	12°	11°	10°	9°	8°	7°	6°	5°	4°	3°	2°	1°	0°	-1°	-2°
E Xlens	4140 (163)	4163 (164)	4177 (164 1/2)	4189 (165)	4200 (165 3/8)	4209 (165 3/4)	4218 (166 1/8)	4225 (166 3/8)	4230 (166 5/8)	4235 (166 3/4)	4238 (166 7/8)	4240 (167)	4240 (167)	4269 (168 1/8)	4287 (168 7/8)	4304 (169 1/2)
B Ylens	997 (39 3/8)	885 (34 7/8)	812 (32)	739 (29 1/8)	665 (26 1/4)	592 (23 3/8)	518 (20 1/2)	444 (17 1/2)	370 (14 5/8)	296 (11 3/4)	222 (8 3/4)	148 (5 7/8)	74 (3)	0 (0)	-75 (-3)	-150 (-6)
D TD	4258 (167 3/4)	4256 (167 5/8)	4255 (167 5/8)	4253 (167 1/2)	4252 (167 1/2)	4251 (167 3/8)	4249 (167 3/8)	4248 (167 1/4)	4247 (167 1/4)	4245 (167 1/4)	4244 (167 1/8)	4242 (167 1/8)	4241 (167)	4269 (168 1/8)	4288 (168 7/8)	4306 (169 5/8)

Si vous utilisez un écran de 150 pouce

Unité: mm (pouces)

a TA (deg)	13,5°	12°	11°	10°	9°	8°	7°	6°	5°	4°	3°	2°	1°	0°	-1°	-2°
E Xlens	4424 (174 1/4)	4449 (175 1/4)	4464 (175 3/4)	4477 (176 3/8)	4488 (176 3/4)	4498 (177 1/8)	4507 (177 1/2)	4515 (177 7/8)	4521 (178)	4526 (178 1/4)	4529 (178 3/8)	4531 (178 1/2)	4532 (178 1/2)	4562 (179 5/8)	4582 (180 1/2)	4599 (181 1/8)
B Ylens	1066 (42)	946 (37 1/4)	868 (34 1/4)	789 (31 1/8)	711 (28)	632 (25)	553 (21 7/8)	475 (18 3/4)	396 (15 5/8)	316 (12 1/2)	237 (9 3/8)	158 (6 1/4)	79 (3 1/8)	0 (0)	-80 (-3 1/4)	-161 (-6 3/8)
D D	4551 (179 1/4)	4549 (179 1/8)	4547 (179 1/8)	4546 (179)	4544 (179)	4543 (178 7/8)	4541 (178 7/8)	4540 (178 3/4)	4538 (178 3/4)	4537 (178 5/8)	4535 (178 5/8)	4534 (178 5/8)	4532 (178 1/2)	4562 (179 5/8)	4582 (180 1/2)	4602 (181 1/4)

Si vous utilisez un écran de 160 pouce

Unité: mm (pouces)

a TA (deg)	13,5°	12°	11°	10°	9°	8°	7°	6°	5°	4°	3°	2°	1°	0°	-1°	-2°
E Xlens	4707 (185 3/8)	4734 (186 1/2)	4749 (187)	4763 (187 5/8)	4775 (188)	4786 (188 1/2)	4796 (188 7/8)	4804 (189 1/4)	4810 (189 3/8)	4815 (189 5/8)	4819 (189 3/4)	4821 (189 7/8)	4822 (189 7/8)	4854 (191 1/8)	4875 (192)	4894 (192 3/4)
B Ylens	1135 (44 3/4)	1006 (39 5/8)	923 (36 3/8)	840 (33 1/8)	756 (29 7/8)	673 (26 1/2)	589 (23 1/4)	505 (20)	421 (16 5/8)	337 (13 3/8)	253 (10)	168 (6 5/8)	84 (3 3/8)	0 (0)	-85 (-3 3/8)	-171 (-6 3/4)
D TD	4842 (190 3/4)	4840 (190 5/8)	4838 (190 1/2)	4837 (190 1/2)	4835 (190 3/8)	4833 (190 3/8)	4832 (190 1/4)	4830 (190 1/4)	4829 (190 1/8)	4827 (190 1/8)	4826 (190)	4824 (190)	4822 (189 7/8)	4854 (191 1/8)	4875 (192)	4897 (192 7/8)

Si vous utilisez un écran de 170 pouce

Unité: mm (pouces)

a TA (deg)	13,5°	12°	11°	10°	9°	8°	7°	6°	5°	4°	3°	2°	1°	0°	-1°	-2°
E Xlens	4991 (196 1/2)	5019 (197 5/8)	5035 (198 1/4)	5050 (198 7/8)	5063 (199 3/8)	5074 (199 7/8)	5084 (200 1/4)	5093 (200 5/8)	5100 (200 7/8)	5105 (201)	5109 (201 1/4)	5111 (201 1/4)	5112 (201 3/8)	5146 (202 5/8)	5168 (203 1/2)	5188 (204 3/8)
B Ylens	1203 (47 3/8)	1067 (42 1/8)	979 (38 5/8)	890 (35 1/8)	802 (31 5/8)	713 (28 1/8)	624 (24 5/8)	535 (21 1/8)	446 (17 5/8)	357 (14 1/8)	268 (10 5/8)	178 (7 1/8)	89 (3 5/8)	0 (0)	-90 (-3 5/8)	-181 (-7 1/4)
D TD	5134 (202 1/4)	5131 (202 1/8)	5129 (202)	5127 (201 7/8)	5126 (201 7/8)	5124 (201 3/4)	5122 (201 3/4)	5121 (201 5/8)	5119 (201 5/8)	5117 (201 1/2)	5116 (201 1/2)	5114 (201 3/8)	5113 (201 3/8)	5146 (202 5/8)	5169 (203 5/8)	5191 (204 3/8)

Si vous utilisez un écran de 180 pouce

Unité: mm (pouces)

a TA (deg)	13,5°	12°	11°	10°	9°	8°	7°	6°	5°	4°	3°	2°	1°	0°	-1°	-2°
E Xlens	5274 (207 3/4)	5303 (208 7/8)	5321 (209 1/2)	5336 (210 1/8)	5350 (210 3/4)	5362 (211 1/8)	5373 (211 5/8)	5382 (212)	5389 (212 1/4)	5395 (212 1/2)	5399 (212 5/8)	5401 (212 3/4)	5402 (212 3/4)	5438 (214 1/8)	5461 (215)	5482 (215 7/8)
B Ylens	1272 (50 1/8)	1127 (44 3/8)	1034 (40 3/4)	941 (37 1/8)	847 (33 3/8)	754 (29 3/4)	660 (26)	566 (22 3/8)	471 (18 5/8)	377 (14 7/8)	283 (11 1/4)	189 (7 1/2)	94 (3 3/4)	0 (0)	-95 (-3 3/4)	-191 (-7 5/8)
D TD	5425 (213 5/8)	5422 (213 1/2)	5420 (213 1/2)	5418 (213 3/8)	5417 (213 3/8)	5415 (213 1/4)	5413 (213 1/8)	5411 (213 1/8)	5409 (213)	5408 (213)	5406 (212 7/8)	5404 (212 7/8)	5403 (212 3/4)	5438 (214 1/8)	5462 (215 1/8)	5486 (216)

Si vous utilisez un écran de 190 pouce

Unité: mm (pouces)

a TA (deg)	13,5°	12°	11°	10°	9°	8°	7°	6°	5°	4°	3°	2°	1°	0°	-1°	-2°
E Xlens	5559 (218 7/8)	5590 (220 1/8)	5608 (220 7/8)	5625 (221 1/2)	5639 (222 1/8)	5652 (222 5/8)	5663 (223)	5673 (223 3/8)	5680 (223 5/8)	5686 (223 7/8)	5691 (224 1/8)	5693 (224 1/4)	5694 (224 1/4)	5732 (225 3/4)	5756 (226 5/8)	5779 (227 5/8)
B Ylens	1340 (52 7/8)	1188 (46 7/8)	1090 (43)	992 (39 1/8)	893 (35 1/4)	794 (31 3/8)	695 (27 3/8)	596 (23 1/2)	497 (19 5/8)	398 (15 3/4)	298 (11 3/4)	199 (7 7/8)	99 (4)	0 (0)	-100 (-4)	-202 (-8)
D TD	5718 (225 1/8)	5715 (225)	5713 (225)	5711 (224 7/8)	5710 (224 7/8)	5708 (224 3/4)	5706 (224 3/4)	5704 (224 5/8)	5702 (224 1/2)	5700 (224 1/2)	5698 (224 3/8)	5697 (224 3/8)	5695 (224 1/4)	5732 (225 3/4)	5757 (226 3/4)	5782 (227 3/4)

Si vous utilisez un écran de 200 pouce

Unité: mm (pouces)

a TA (deg)	13,5°	12°	11°	10°	9°	8°	7°	6°	5°	4°	3°	2°	1°	0°	-1°	-2°
E Xlens	5844 (230 1/8)	5877 (231 1/2)	5896 (232 1/4)	5913 (232 7/8)	5929 (233 1/2)	5942 (234)	5954 (234 1/2)	5964 (234 7/8)	5972 (235 1/8)	5978 (235 3/8)	5983 (235 5/8)	5985 (235 3/4)	5986 (235 3/4)	6026 (237 1/4)	6052 (238 3/8)	6075 (239 1/4)
B Ylens	1408 (55 1/2)	1249 (49 1/4)	1146 (45 3/8)	1043 (41 1/8)	939 (37)	835 (32 7/8)	731 (28 7/8)	627 (24 3/4)	522 (20 5/8)	418 (16 1/2)	314 (12 3/8)	209 (8 1/4)	104 (4 1/8)	0 (0)	-106 (-4 1/4)	-212 (-8 3/8)
D TD	6012 (236 3/4)	6008 (236 5/8)	6006 (236 1/2)	6004 (236 1/2)	6002 (236 3/8)	6000 (236 1/4)	5999 (236 1/4)	5997 (236 1/8)	5995 (236 1/8)	5993 (236)	5991 (235 7/8)	5989 (235 7/8)	5987 (235 3/4)	6026 (237 1/4)	6053 (238 3/8)	6079 (239 3/8)

Si vous utilisez un écran de 210 pouce

Unité: mm (pouces)

a TA (deg)	13,5°	12°	11°	10°	9°	8°	7°	6°	5°	4°	3°	2°	1°	0°	-1°	-2°
E Xlens	6127 (241 1/4)	6161 (242 5/8)	6181 (243 3/8)	6199 (244 1/8)	6215 (244 3/4)	6230 (245 3/8)	6242 (245 3/4)	6252 (246 1/4)	6261 (246 1/2)	6267 (246 3/4)	6272 (247)	6275 (247 1/8)	6276 (247 1/8)	6318 (248 3/4)	6344 (249 7/8)	6369 (250 3/4)
B Ylens	1477 (58 1/4)	1310 (51 5/8)	1202 (47 3/8)	1093 (43 1/8)	984 (38 3/4)	876 (34 1/2)	766 (30 1/4)	657 (25 7/8)	548 (21 5/8)	438 (17 1/4)	329 (13)	219 (8 5/8)	110 (4 3/8)	0 (0)	-111 (-4 3/8)	-222 (-8 3/4)
D TD	6302 (248 1/8)	6299 (248)	6297 (248)	6295 (247 7/8)	6293 (247 7/8)	6291 (247 3/4)	6289 (247 5/8)	6287 (247 5/8)	6285 (247 1/2)	6283 (247 3/8)	6281 (247 3/8)	6279 (247 1/4)	6277 (247 1/4)	6318 (248 3/4)	6345 (249 7/8)	6373 (251)

Si vous utilisez un écran de 220 pouce

Unité: mm (pouces)

a TA (deg)	13,5°	12°	11°	10°	9°	8°	7°	6°	5°	4°	3°	2°	1°	0°	-1°	-2°
E Xlens	6410 (252 3/8)	6446 (253 7/8)	6467 (254 5/8)	6485 (255 3/8)	6502 (256)	6517 (256 5/8)	6530 (257 1/8)	6541 (257 5/8)	6550 (257 7/8)	6556 (258 1/8)	6561 (258 3/8)	6564 (258 1/2)	6565 (258 1/2)	6609 (260 1/4)	6637 (261 3/8)	6663 (262 3/8)
B Ylens	1546 (60 7/8)	1370 (54)	1257 (49 1/2)	1144 (45 1/8)	1030 (40 5/8)	916 (36 1/8)	802 (31 5/8)	687 (27 1/8)	573 (22 5/8)	458 (18 1/8)	344 (13 5/8)	229 (9 1/8)	115 (4 5/8)	0 (0)	-116 (-4 5/8)	-233 (-9 1/4)
D TD	6593 (259 5/8)	6590 (259 1/2)	6588 (259 3/8)	6585 (259 3/8)	6583 (259 1/4)	6581 (259 1/8)	6579 (259 1/8)	6577 (259)	6575 (258 7/8)	6572 (258 3/4)	6570 (258 3/4)	6568 (258 5/8)	6566 (258 5/8)	6609 (260 1/4)	6638 (261 3/8)	6667 (262 1/2)

Divers

Distance de projection par rapport à l'angle d'axe optique

Si vous utilisez un écran de 230 pouce

Unité: mm (pouces)

a TA (deg)	13,5°	12°	11°	10°	9°	8°	7°	6°	5°	4°	3°	2°	1°	0°	-1°	-2°
E Xlens	6692 (263 1/2)	6730 (265)	6752 (265 7/8)	6771 (266 5/8)	6789 (267 3/8)	6804 (267 7/8)	6818 (268 1/2)	6829 (268 7/8)	6838 (269 1/4)	6846 (269 5/8)	6851 (269 3/4)	6854 (269 7/8)	6855 (270)	6901 (271 3/4)	6930 (272 7/8)	6957 (274)
B Ylens	1614 (63 5/8)	1431 (56 3/8)	1312 (51 3/4)	1194 (47 1/8)	1075 (42 3/8)	956 (37 3/4)	837 (33)	718 (28 3/8)	598 (23 5/8)	479 (18 7/8)	359 (14 1/4)	239 (9 1/2)	120 (4 3/4)	0 (0)	-364 (-14 3/8)	-243 (-9 5/8)
D TD	6884 (271 1/8)	6880 (270 7/8)	6878 (270 7/8)	6876 (270 3/4)	6874 (270 3/4)	6871 (270 5/8)	6869 (270 1/2)	6867 (270 3/8)	6865 (270 3/8)	6862 (270 1/4)	6860 (270 1/8)	6858 (270)	6856 (270)	6901 (271 3/4)	6931 (272 7/8)	6961 (274 1/8)

Si vous utilisez un écran de 240 pouce

Unité: mm (pouces)

a TA (deg)	13,5°	12°	11°	10°	9°	8°	7°	6°	5°	4°	3°	2°	1°	0°	-1°	-2°
E Xlens	6975 (274 5/8)	7014 (276 1/4)	7037 (277 1/8)	7057 (277 7/8)	7076 (278 5/8)	7092 (279 1/4)	7106 (279 7/8)	7118 (280 1/4)	7127 (280 5/8)	7135 (281)	7140 (281 1/8)	7143 (281 1/4)	7144 (281 3/8)	7192 (283 1/4)	7223 (284 3/8)	7251 (285 1/2)
B Ylens	1683 (66 3/8)	1491 (58 3/4)	1368 (53 7/8)	1244 (49)	1121 (44 1/4)	997 (39 3/8)	872 (34 3/8)	748 (29 1/2)	624 (24 5/8)	499 (19 3/4)	374 (14 3/4)	249 (9 7/8)	125 (5)	0 (0)	-126 (-5)	-253 (-10)
D TD	7175 (282 1/2)	7171 (282 3/8)	7169 (282 1/4)	7166 (282 1/4)	7164 (282 1/8)	7162 (282)	7159 (281 7/8)	7157 (281 7/8)	7155 (281 3/4)	7152 (281 5/8)	7150 (281 1/2)	7148 (281 1/2)	7145 (281 3/8)	7192 (283 1/4)	7224 (284 1/2)	7255 (285 3/4)

Si vous utilisez un écran de 250 pouce

Unité: mm (pouces)

a TA (deg)	13,5°	12°	11°	10°	9°	8°	7°	6°	5°	4°	3°	2°	1°	0°	-1°	-2°
E Xlens	7257 (285 3/4)	7299 (287 3/8)	7322 (288 3/8)	7343 (289 1/8)	7363 (290)	7379 (290 5/8)	7394 (291 1/8)	7406 (291 5/8)	7416 (292)	7424 (292 3/8)	7429 (292 1/2)	7433 (292 3/4)	7434 (292 3/4)	7484 (294 3/4)	7515 (295 7/8)	7544 (297 1/8)
B Ylens	1751 (69)	1551 (61 1/8)	1423 (56 1/8)	1295 (51)	1166 (46)	1037 (40 7/8)	908 (35 3/4)	778 (30 3/4)	649 (25 5/8)	519 (20 1/2)	389 (15 3/8)	260 (10 1/4)	130 (5 1/8)	0 (0)	-131 (-5 1/4)	-263 (-10 3/8)
D TD	7466 (294)	7462 (293 7/8)	7459 (293 3/4)	7457 (293 5/8)	7454 (293 1/2)	7452 (293 1/2)	7449 (293 3/8)	7447 (293 1/4)	7444 (293 1/8)	7442 (293)	7440 (293)	7437 (292 7/8)	7435 (292 3/4)	7484 (294 3/4)	7516 (296)	7549 (297 1/4)

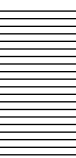

-
- A**
Alimentation directe 54 (F)
Angle d'axe optique 13 (F)
-
- B**
Bagues d'écartement 18 (F)
-
- C**
Changement de la polarité 17 (F)
Codes d'erreur 105 (F)
Commutateur de polarité 18 (F)
Connecteur de polarité 18 (F)
-
- D**
Délai de mise sous tension 55 (F)
Dépose
 couvercle supérieur 17 (F)
Désactivation de la
 suppression 59 (F)
Données de réglage de
 base 98(F)
-
- E**
Economie d'énergie 51 (F)
Emplacement et fonction des
 connecteurs 22 (F)
Exploitation du menu 43 (F)
-
- F, G, H**
Fenêtre de code d'erreur 105 (F)
-
- I, J, K**
Image dynamique 46 (F), 103 (F)
Index 23, 52 (F)
Installation
 des piles dans la
 télécommande 38 (F)
 installation au plafond 11 (F)
 installation au sol pour une
 projection arrière 13 (F)
 installation au sol pour une
 projection frontale 9 (F)
 procédures 4 (F)
 schémas 5 (F)
-
- L**
Lever de dégagement de la
 poignée 8 (F)
Lorsque le format d'écran n'est
 pas repris dans les tableaux 10
 (F)
-
- M**
Mémoire
 architecture 99 (F)
 structure 98 (F)
Menu CTRL IMAGE 45 (F)
Menu ENTRE INFO 52 (F)
Menu LIAISON ABL 56 (F)
Menu MODE SERVICE 54 (F)
Menu OPTION 57 (F)
Menu OPTION MEM.
 ENTREE 53 (F)
Menu REGLAGE 50 (F)
Menu REGL ENTREE 47 (F)
Menu REGL. INFO 55 (F)
Mires de test 52 (F), 58 (F)
Mode ABG (arrière-plan
 automatique) 51 (F)
Mode 5BNC 28 (F), 29 (F), 52
 (F)
Mode de réglage de service 38
 (F)
Modification
 langue 51 (F)
 luminance d'image (réglage du
 calage) 47 (F)
 période d'initialisation 104 (F)
MOUV IMAGE 55 (F)
-
- N**
Numéro d'entrée de mémoire 53
 (F)
-
- O**
Orifice de ventilation 5 (F)
-
- P, Q**
Plage variable d'angle d'axe
 optique 106 (F)
Présélection des données
 d'usine 99 (F)
Protection des réglages 102 (F)
-
- R**
Raccordement
 de projecteur multiples 31 (F) à
 34 (F)
 direct à un équipement
 externe 26 (F)
 télécommande au projecteur 39
 (F)
 utilisation de la carte en option
 ou d'un commutateur 27 (F) à
 30 (F)
Réglage du calage 47 (F)
Réinitialisation des données 100
 (F)
Réinitialisation des données sur
 128 100 (F)
Réinitialisation
 défaut 101 (F)
 des données service 100 (F)
 données 100 (F)
 données standard aux valeurs par
Remarques à l'écran
 avec un rapport hauteur/largeur
 autre que 3:4 15 (F)
 format d'écran 15 (F)
 types d'écran disponibles 16
 (F)
-
- Divers**

R

Réglage

- alignement du bleu 89 (F)
- alignement du rouge 80 (F)
- alignement du vert 71 (F)
- alignement fin 91 (F), 94 (F)
 - AMPL et LINEAR. du rouge 72 (F)
- AMPL et LINEAR. du vert 72 (F)
- AMPL RVB 49 (F), 92 (F), 94 (F)
- angle de conversion du tube à rayons cathodiques 20 (F)
- balance des blancs 96 (F)
- battement de l'objectif 64 (F)
- centrage du bleu 89 (F)
- centrage du rouge 80 (F)
- centrage du vert 71 (F)
- chaque signal d'entrée fin 91 (F)
- DPL. RVB 49 (F), 92 (F), 94 (F)
- format composante 48 (F)
- format/décalage de l'image vidéo 92 (F)
- image dynamique 46 (F), 103 (F)
- mise au point du bleu 67 (F)
- mise au point du rouge 66 (F)
- mise au point du vert 62 (F)
- niveau de blanc 97 (F)
- niveau de noir 96 (F)
- niveau SET UP 46 (F)
- qualité de l'image 103 (F)
- signal d'entrée RVB 93 (F)
- signal d'entrée vidéo 91 (F)
- SKEW et BOW du vert 74 (F)
- SKEW et BOW du rouge 82 (F)
- suppression 93 (F), 95 (F)
- ZONE du rouge 88 (F)

ystème couleur 46 (F)

S

- Sauvegarde des données
 - architecture de la mémoire 99 (F)
 - sauvegarde des données de réglage 90 (F)
 - structure de la mémoire 98 (F)
 - Sensibilité de fréquence 53 (F)
 - Statut 50 (F)
 - Suppression d'image 50 (F)
-

T

- Télécommande
 - emplacement et fonction des commandes 40 (F)
 - installation des piles 38 (F)
 - TOUCHE REG et CONNECT REG du rouge 84 (F)
 - TOUCHE REG et CONNECT REG du vert 76 (F)
 - TOUCHE REG BALANCE et CONNECT REG BALANCE du rouge 86 (F)
 - TOUCHE REG BALANCE et CONNECT REG BALANCE du vert 78 (F)
 - Transport du projecteur 8 (F)
-

U, V, W, X, Y, Z

- Utilisation
 - menu 43 (F)
 - poignées 8 (F)

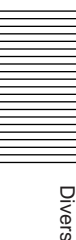

Instalación

Procedimientos de instalación	4 (E)
Diagramas de instalación	5 (E)
Espacio necesario para instalación y mantenimiento	5 (E)
Uso de las asas para transportar el proyector	8 (E)
Instalación en el suelo utilizando una pantalla plana de proyección frontal	9 (E)
Instalación en el techo utilizando una pantalla plana de proyección frontal	11 (E)
Instalación en el suelo utilizando una pantalla plana de proyección posterior	13 (E)
Notas sobre la pantalla	15 (E)
Modificación de componentes	17 (E)
Extracción de la cubierta superior	17 (E)
Cambio de la polaridad	17 (E)
Ajuste del ángulo de conversión del TRC	20 (E)

Conexiones

Localización y función de los conectores	22 (E)
Cambio de los conectores de terminación de 75 ohmios	24 (E)
Conexión directa al proyector	26 (E)
Uso del conmutador de interfaz de señales	27 (E)
Conexión de varios proyectores	31 (E)
Uso de la función ABL enlazada	34 (E)

Antes del ajuste

Procedimientos de ajuste	36 (E)
Mando a distancia	37 (E)
Preparación	37 (E)
Teclas del mando a distancia	40 (E)
Uso de MENU	43 (E)
Funciones básicas del menú	43 (E)
Menú SELEC ENTRA	44 (E)
Menú CTRL IMAGEN	45 (E)
Menú AJUS ENTRAD	47 (E)
Menú AJUSTE	50 (E)
Menú ENTRAD INFO	52 (E)
Menú AJUSTE SERVICIO	54 (E)
Menú INFO	55 (E)
Menú ENLACE ABL	56 (E)
Menú OPCION	57 (E)
Patrones de prueba	58 (E)
Patrones de prueba	58 (E)
Patrón de prueba en cada modo	60 (E)

Ajuste

Ajuste del enfoque	61 (E)
Procedimiento	61 (E)
Ajuste del enfoque verde	62 (E)
Ajuste del enfoque de rojo y azul	66 (E)
Ajuste del encuadre	68 (E)
Procedimiento	68 (E)
Preparación	69 (E)
Teclas de ajuste	70 (E)
Ajuste del encuadre de verde	71 (E)
Ajuste del encuadre de rojo	80 (E)
Ajuste del encuadre de azul	89 (E)
Almacenamiento de los datos de registro estándar	90 (E)
Ajuste de precisión para cada señal de entrada	91 (E)
Ajuste de la señal de entrada de vídeo	91 (E)
Ajuste de la señal de entrada RGB	93 (E)
Ajuste del balance de blancos	96 (E)
Almacenamiento de los datos de ajuste	98 (E)
Restauración de datos	100 (E)
Restauración de datos	101 (E)
Protección del ajuste	102 (E)
Ajuste de la calidad de imagen	103 (E)

Otros

Cambio del intervalo de inicialización	104 (E)
Acerca de los códigos de error	105 (E)
Lista de la distancia de proyección en función del ángulo del eje óptico	106 (E)
Índice	111 (E)

Procedimientos de instalación

Por omisión, este proyector está definido para instalarse en el suelo o sobre una mesa y para realizar una proyección frontal de 120 pulgadas. Para instalar el proyector en otras condiciones, será preciso modificar algunos ajustes del mismo. De este modo, los procedimientos de instalación se realizan en función del tipo o tamaño de la pantalla y del método de instalación.

- ① Verifique las condiciones de instalación, como el ángulo del eje óptico, la distancia de proyección y la altura del proyector y la pantalla.
↓
- ② Cambie la polaridad en función de los patrones de proyección. *(página 17 (E))*
↓
- ③ Instale el proyector y la pantalla. *(página 9 (E))*
↓
- ④ Restaure los datos de encuadre a los ajustes de fábrica. *(página 101 (E))*
↓
- ⑤ Ajuste el ángulo de conversión del TRC. *(página 20 (E))*
↓
- ⑥ Ajuste el enfoque y el ángulo de batimiento de los objetivos. *(página 62 (E))*
↓
- ⑦ Ajuste los encuadres. *(página 68 (E))*
↓
- ⑧ Conecte otro equipo. *(página 26 (E))*
↓
- ⑨ Ajuste cada señal de entrada. *(páginas 91 (E) a 97 (E))*
 - Ajuste de precisión de los encuadres. *(páginas 91 (E) y 94 (E))*
 - Ajuste el tamaño o desplazamiento de la imagen. *(páginas 92 (E) y 94 (E))*
 - Ajuste la función de supresión. *(páginas 93 (E) y 95(E))*

Espacio necesario para instalación y mantenimiento

Asegúrese de dejar espacio suficiente para realizar las tareas de mantenimiento e instale el proyector de acuerdo con las medidas abajo indicadas.

En la parte posterior, debe quedar un espacio de aproximadamente 30 cm (1 ³/₁₆ pulgadas) alrededor de los orificios de ventilación, que no deben quedar bloqueados por ningún material.

Parte frontal

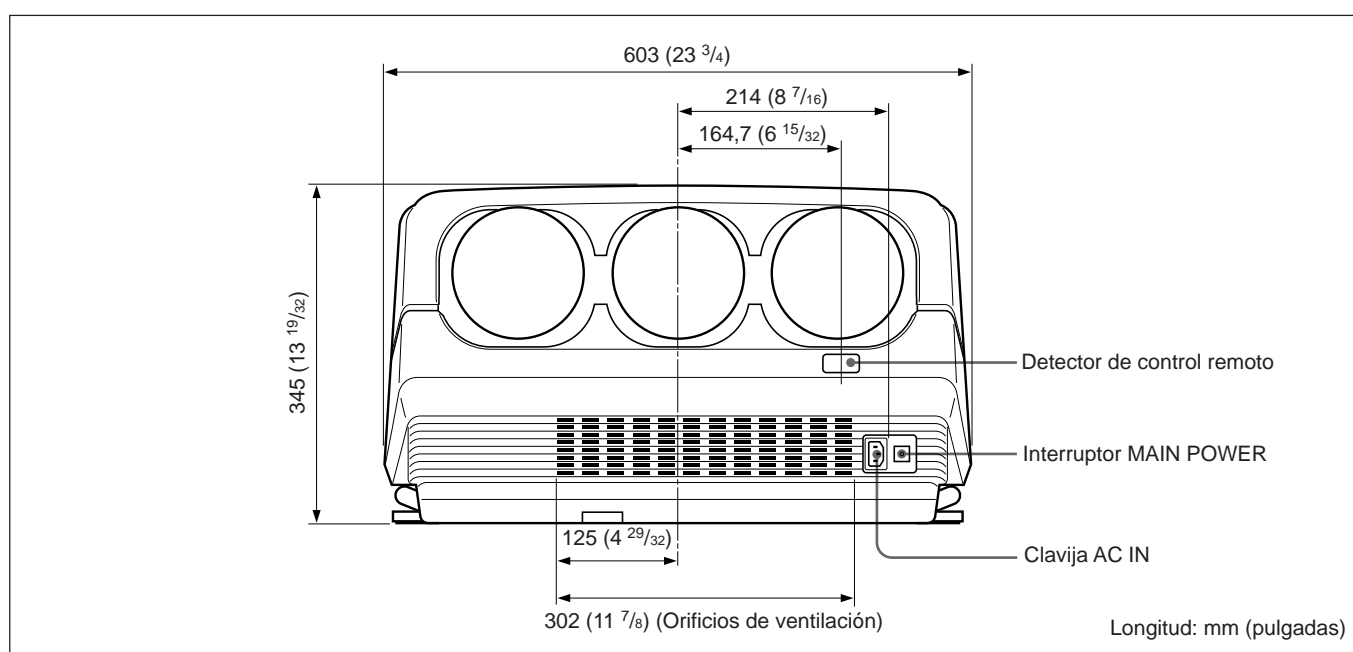

Parte posterior

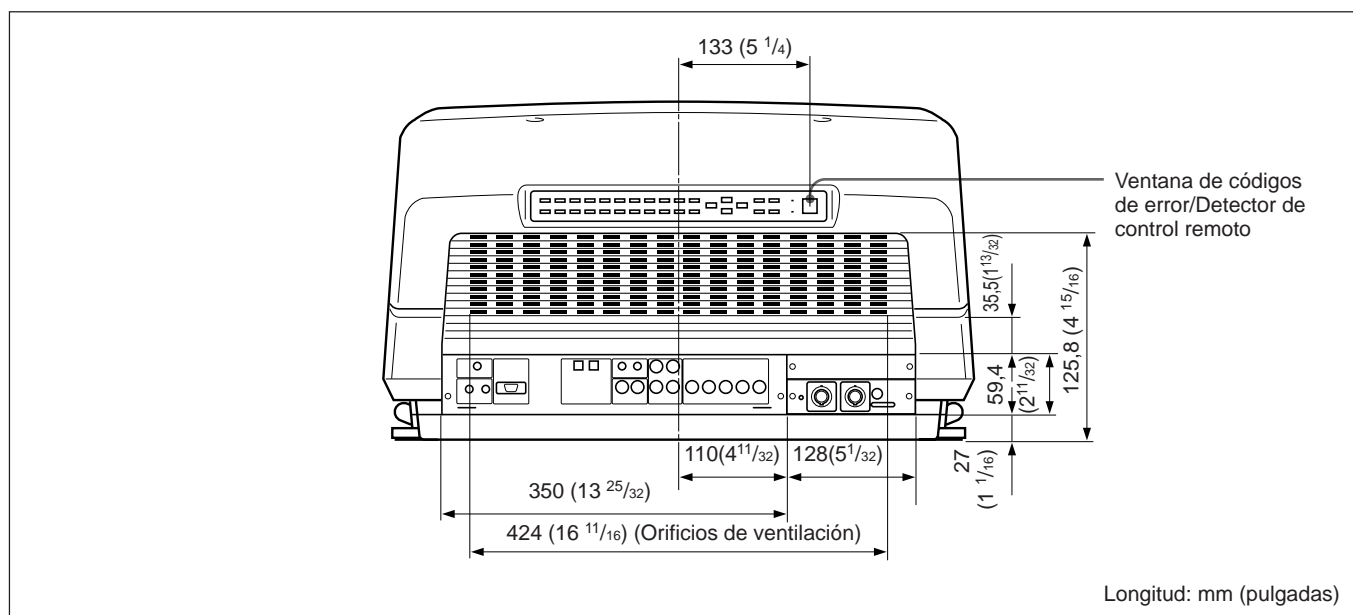

Parte lateral

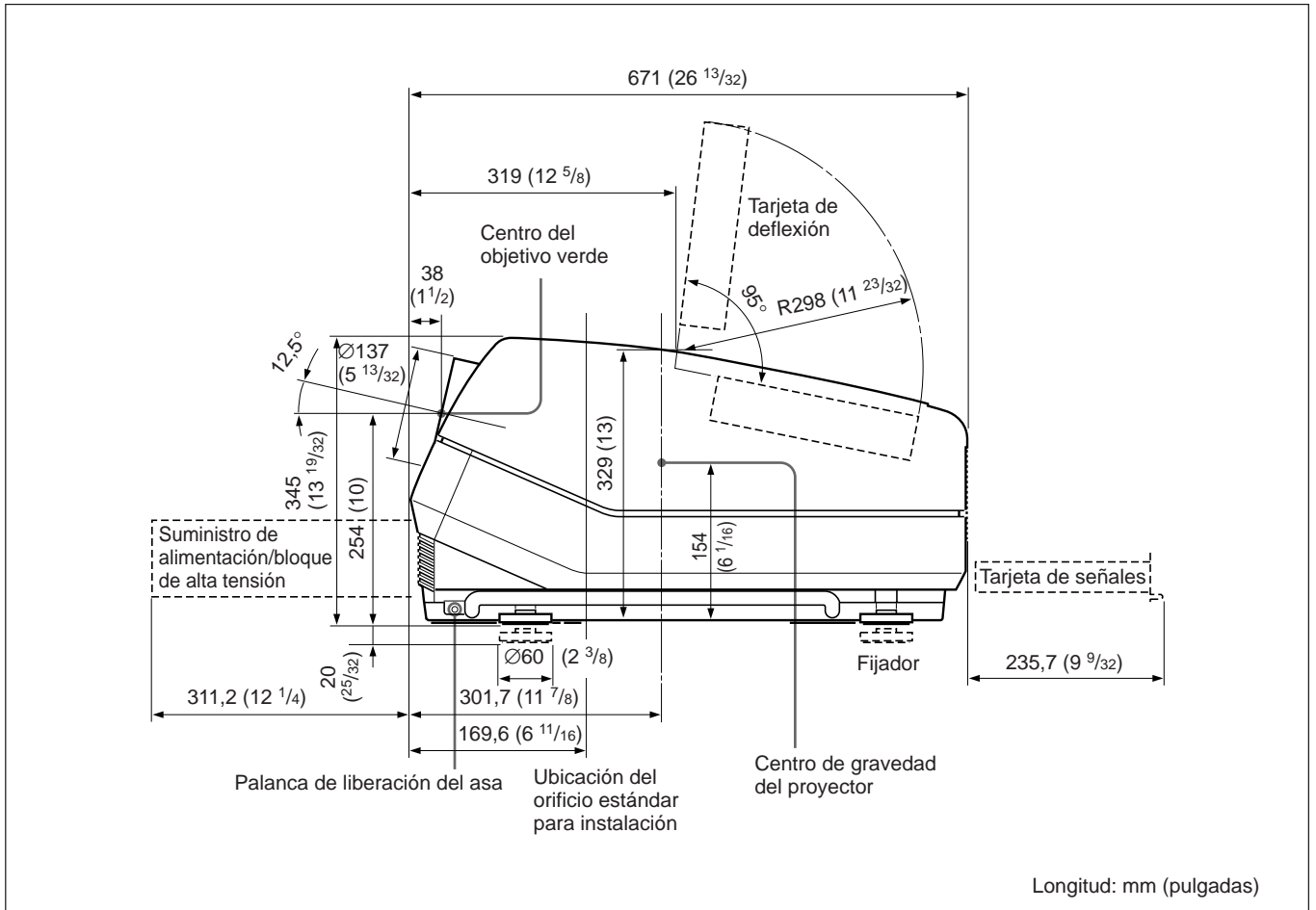

Diagramas de instalación

Uso de las asas para transportar el proyector

Es posible transportar el proyector con las asas laterales (izquierda y derecha).

Empleo de las asas

Saque las asas laterales.

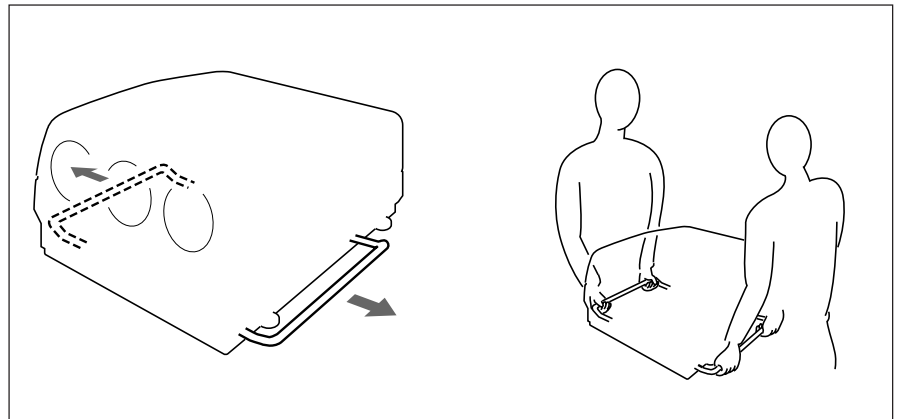

Cierre de las asas

Tire hacia fuera de la palanca de liberación del asa situada debajo de cada una de ellas. De esta forma, el asa volverá automáticamente a su posición.

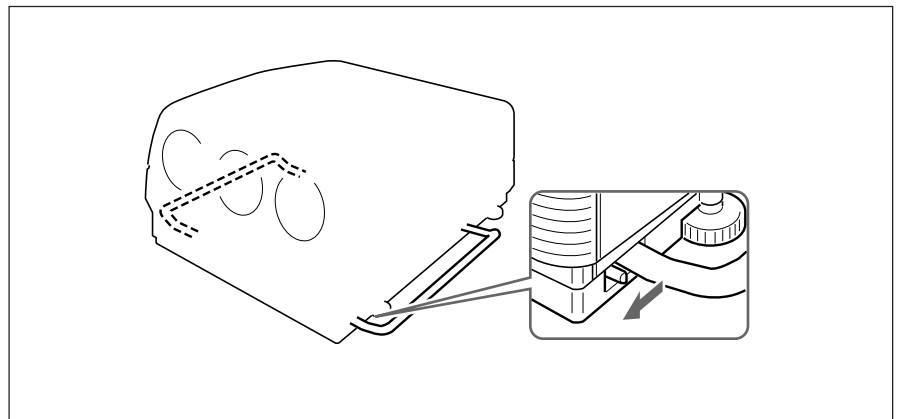

Instalación en el suelo utilizando una pantalla plana de proyección frontal

Compruebe que el proyector se encuentra al nivel del suelo.

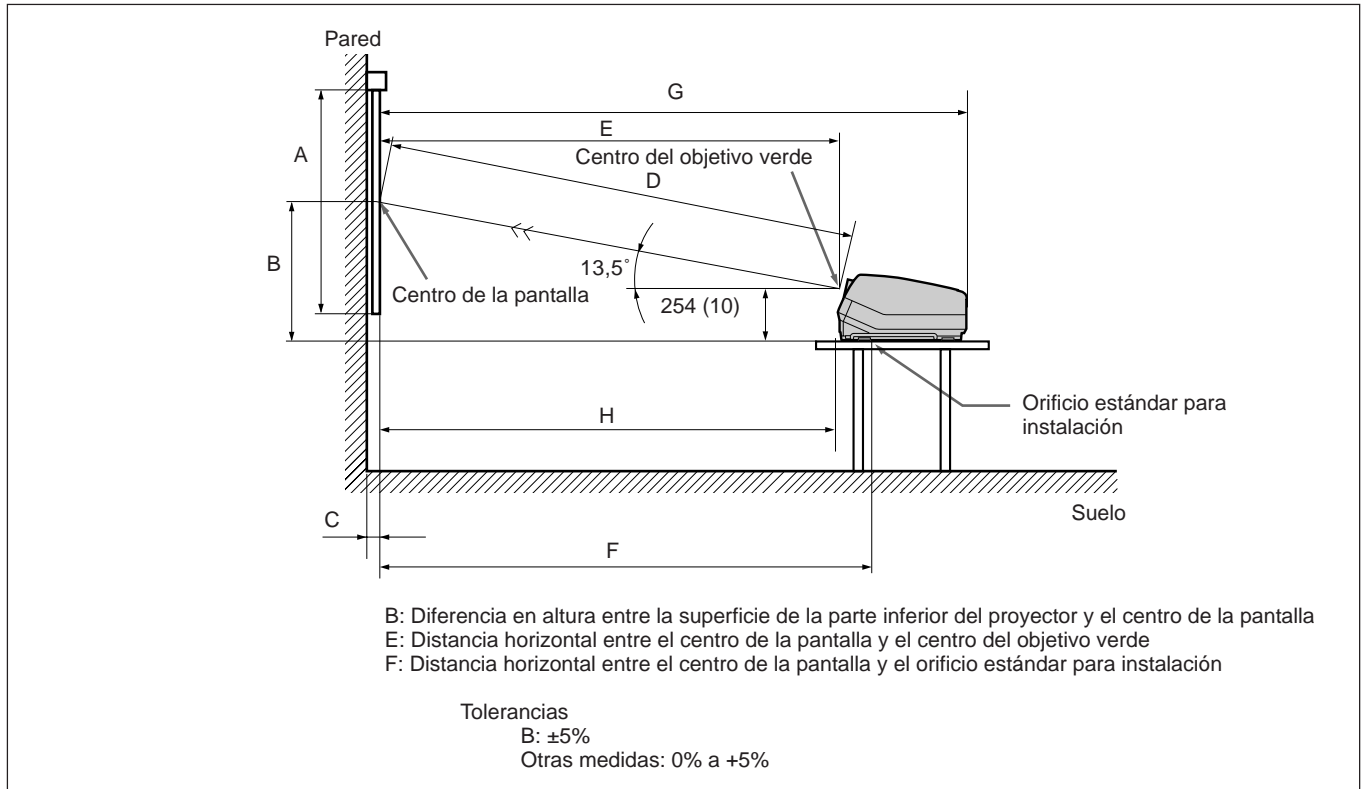

Las distancias que aparecen en sombreado corresponden a los ajustes predeterminados de fábrica. Longitud: mm (pulgadas)

Tamaño de pantalla (pulgadas)	60	70	80	90	100	120	150	180	200	250
A (Vsize)	914 (36)	1067 (42)	1219 (48)	1372 (54)	1524 (60)	1829 (72)	2286 (90)	2743 (108)	3048 (120)	3810 (150)
B (Hcent)	710 (28)	777 (30 ⁵ / ₈)	845 (33 ³ / ₈)	912 (36)	980 (38 ⁵ / ₈)	1114 (43 ⁷ / ₈)	1320 (52)	1526 (60 ¹ / ₈)	1662 (65 ¹ / ₂)	2005 (79)
C (largeur)					28 ^{a)} (1 ¹ / ₈)	32 ^{b)} (1 ⁵ / ₁₆)	32 ^{c)} (1 ⁵ / ₁₆)			
D (TD)	1956 (77)	2240 (88 ¹ / ₄)	2529 (99 ⁵ / ₈)	2816 (110 ⁷ / ₈)	3102 (122 ¹ / ₄)	3673 (144 ⁵ / ₈)	4551 (179 ¹ / ₄)	5425 (213 ⁵ / ₈)	6012 (236 ³ / ₄)	7466 (294)
E (Xlens)	1902 (74 ⁷ / ₈)	2179 (85 ⁷ / ₈)	2459 (96 ⁷ / ₈)	2738 (107 ⁷ / ₈)	3016 (118 ⁷ / ₈)	3571 (140 ⁵ / ₈)	4424 (174 ¹ / ₄)	5274 (207 ⁵ / ₈)	5844 (230 ¹ / ₈)	7257 (285 ³ / ₄)
F (Lpss)	2033 (80 ¹ / ₈)	2310 (91)	2591 (102)	2869 (113)	3148 (124)	3703 (145 ⁷ / ₈)	4556 (179 ³ / ₈)	5405 (212 ⁷ / ₈)	5976 (235 ³ / ₈)	7389 (291)
G (Lmax)	2535 (99 ⁷ / ₈)	2812 (110 ³ / ₄)	3092 (121 ³ / ₄)	3371 (132 ³ / ₄)	3649 (143 ³ / ₄)	4204 (165 ⁵ / ₈)	5057 (199 ¹ / ₈)	5907 (232 ⁵ / ₈)	6477 (255 ¹ / ₈)	7890 (310 ³ / ₄)
H (Lfront)	1864 (73 ¹ / ₂)	2141 (84 ³ / ₈)	2421 (95 ³ / ₈)	2700 (106 ³ / ₈)	2978 (117 ³ / ₈)	3533 (139 ¹ / ₈)	4386 (172 ³ / ₄)	5236 (206 ¹ / ₄)	5806 (228 ⁵ / ₈)	7219 (284 ¹ / ₄)

a) Sony VPS-80FH y VPS-100FH

b) Sony VPS-100FM

c) Sony VPS-120FH y VPS-120FM

Si el tamaño de la pantalla no se indica en las tablas

Es posible calcular las medidas de instalación mencionadas a continuación si emplea una pantalla cuyo tamaño no se indica en las tablas de las páginas 9 (E) y 11 (E).

Compruebe las condiciones de instalación:

- Tamaño de pantalla (S)
- Medidas de instalación de las tablas del final del manual
EL y BL para un tamaño de pantalla mayor y ES y BS para uno menor.
Consulte las tablas de las páginas 106 (E) a 110 (E).

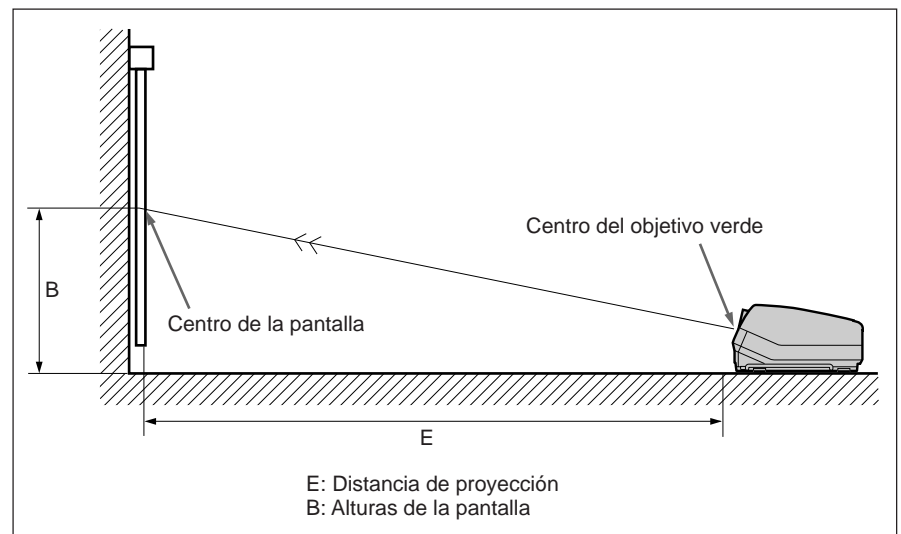

Es posible calcular las medidas de instalación como se indica a continuación:

$$E \text{ (mm)} = ES + ((S - \text{tamaño de pantalla menor}) \times (EL - ES) \times 0,1)$$
$$B \text{ (mm)} = BS + ((S - \text{tamaño de pantalla menor}) \times (BL - BS) \times 0,1) + 254$$

Ejemplo: si utiliza una pantalla de 124 pulgadas

De acuerdo con las tablas de las páginas 107 (E) y 108 (E), los valores E y B son los siguientes:

ES = 3571, BS = 860 (ya que el tamaño de pantalla menor es de 120 pulgadas)

EL = 3856, BL = 929 (ya que el tamaño de pantalla menor es de 130 pulgadas)

Por lo tanto,

$$E \text{ (mm)} = 3571 + ((124 - 120) \times (3856 - 3571) \times 0,1) = 3685 \text{ (mm)}$$
$$B \text{ (mm)} = 860 + ((124 - 120) \times (929 - 860) \times 0,1) + 254 = 1142 \text{ (mm)}$$

Instalación en el techo utilizando una pantalla plana de proyección frontal

Utilice el soporte de suspensión para proyector PSS-70 (no suministrado).

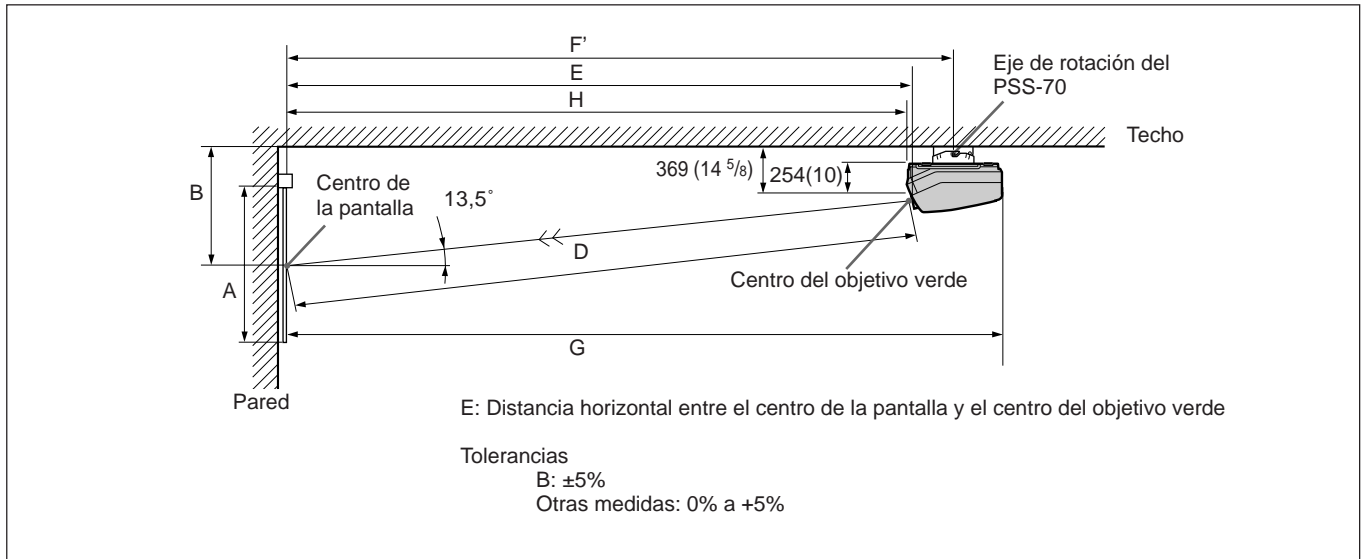

Longitud: mm (pulgadas)

Tamaño de pantalla (pulgadas)	60	70	80	90	100	120	150	180	200	250
A (Vsize)	914 (36)	1067 (42)	1219 (48)	1372 (54)	1524 (60)	1829 (72)	2286 (90)	2743 (108)	3048 (120)	3810 (150)
B (Hcent)	825 (32 1/2)	892 (35 1/8)	960 (37 7/8)	1027 (40 1/2)	1094 (43 1/8)	1229 (48 3/8)	1435 (56 1/2)	1640 (64 5/8)	1777 (70)	2120 (83 1/2)
D (TD)	1956 (77)	2240 (88 1/4)	2529 (99 5/8)	2816 (110 7/8)	3102 (122 1/4)	3673 (144 5/8)	4551 (179 1/4)	5425 (213 5/8)	6012 (236 3/4)	7466 (294)
E (Xlens)	1902 (74 7/8)	2179 (85 7/8)	2459 (96 7/8)	2738 (107 7/8)	3016 (118 7/8)	3571 (140 5/8)	4424 (174 1/4)	5274 (207 5/8)	5844 (230 1/8)	7257 (285 3/4)
F' (Lpss)	2166 (85 3/8)	2442 (96 1/4)	2723 (107 1/4)	3001 (118 1/4)	3280 (129 1/4)	3835 (151)	4688 (184 5/8)	5537 (218 1/8)	6108 (240 1/2)	7521 (296 1/8)
G (Lmax)	2535 (99 7/8)	2812 (110 3/4)	3092 (121 3/4)	3371 (132 3/4)	3649 (143 3/4)	4204 (165 5/8)	5057 (199 1/8)	5907 (232 5/8)	6477 (255 1/8)	7890 (310 3/4)
H (Lfront)	1864 (73 1/2)	2141 (84 3/8)	2421 (95 3/8)	2700 (106 3/8)	2978 (117 3/8)	3533 (139 1/8)	4386 (172 3/4)	5236 (206 1/4)	5806 (228 5/8)	7219 (284 1/4)

Modificaciones necesarias de los componentes

Cambio de la polaridad utilizada para “Instalación en el techo, proyección frontal”

Para obtener información detallada, consulte el apartado “Cambio de la polaridad” en la página 17 (E).

Ajuste del soporte de suspensión para proyector PSS-70

Fije el soporte de montaje del proyector a la superficie de la parte inferior del mismo.

Utilice los cinco pernos M8×20, las arandelas M8 y las arandelas de resorte suministrados con el PSS-70.

- 1** Alinee las dos partes salientes del soporte de montaje con los receptáculos de la superficie inferior del proyector.
- 2** Utilice los cinco pernos y las arandelas para fijar el soporte de montaje a los cinco orificios que permiten acoplar el PSS-70 a la superficie inferior del proyector.

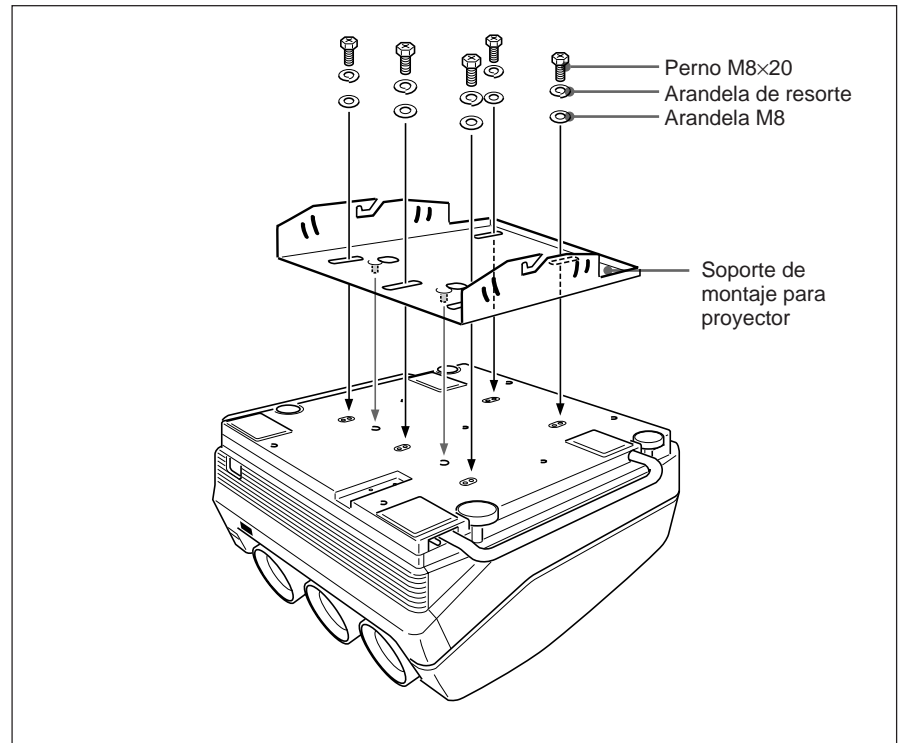

Para ajustar el PSS-70 al techo, consulte el Manual de instalación del Soporte de suspensión para proyector PSS-70.

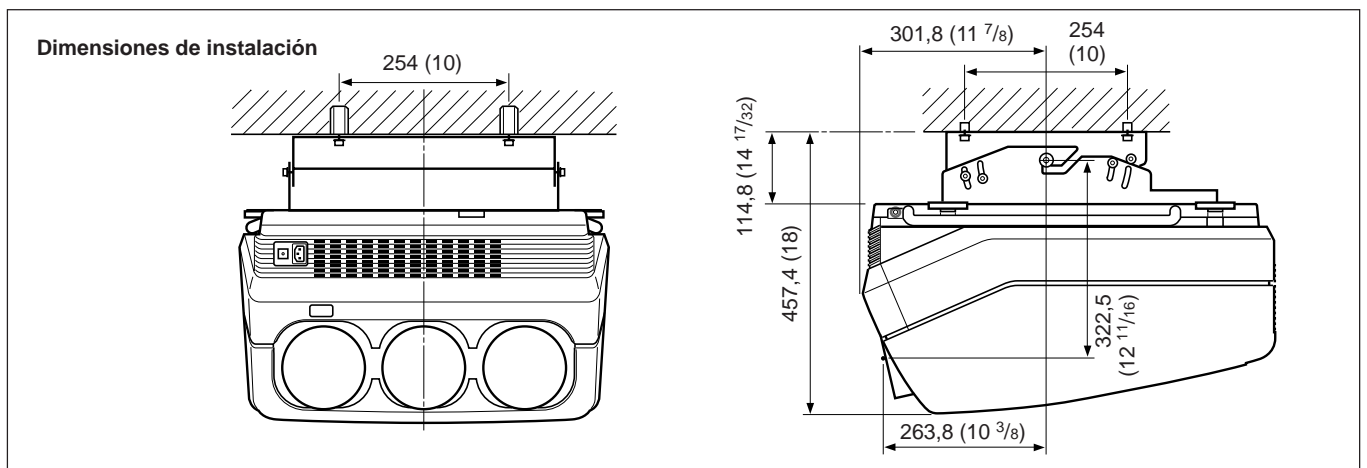

Instalación en el suelo utilizando una pantalla plana de proyección posterior

¿Qué es el ángulo del eje óptico?

Es el ángulo comprendido entre la línea de nivel horizontal y la línea recta que se extiende desde el centro del objetivo verde del proyector hasta el centro de la pantalla. Al utilizar una pantalla de proyección posterior, es posible obtener una imagen con más brillo cuando el centro de la pantalla está alineado con la extensión de la línea recta del centro del objetivo verde.

De este modo, el ángulo del eje óptico más adecuado varía en función de la altura de la pantalla y de la línea de visualización.

Si el ángulo del eje óptico es de 2°

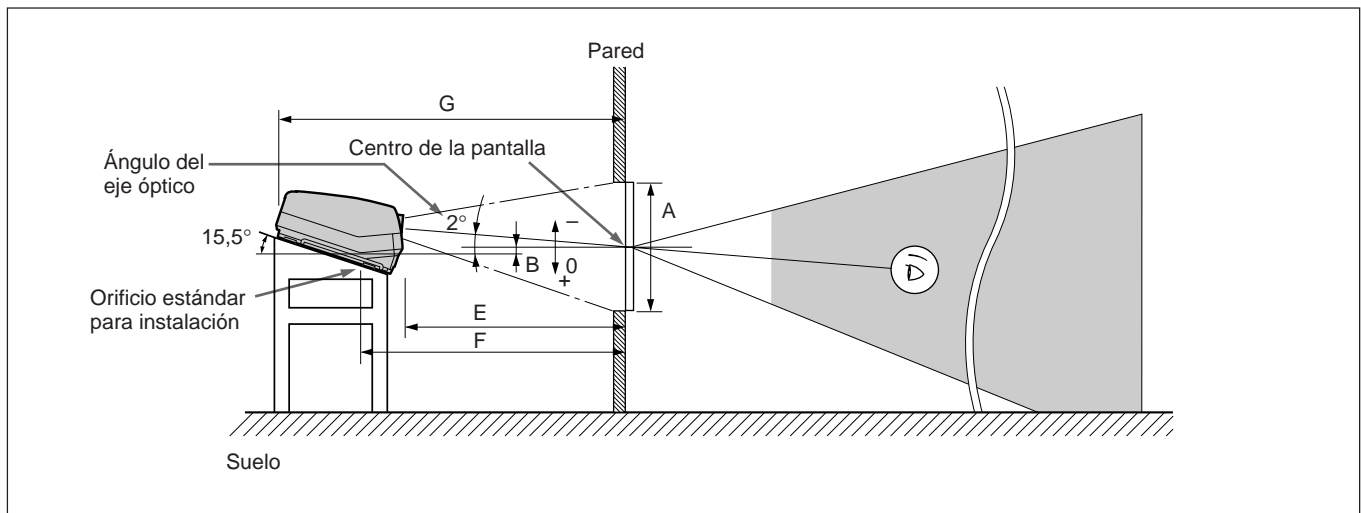

Tamaño de pantalla (pulgadas)	Longitud: mm (pulgadas)									
	60	70	80	90	100	120	150	180	200	250
A (Vsize)	914 (36)	1067 (42)	1219 (48)	1372 (54)	1524 (60)	1829 (72)	2286 (90)	2743 (108)	3048 (120)	3810 (150)
B (Hcent)	140 (5 5/8)	130 (5 1/4)	120 (4 3/4)	110 (4 3/8)	100 (4)	80 (3 1/4)	49 (1 15/16)	18 (23/32)	-3 (-1/8)	-54 (-2 1/8)
E (Xlens)	1977 (77 7/8)	2265 (89 1/4)	2556 (100 3/4)	2846 (112 1/8)	3136 (123 1/2)	3712 (146 1/4)	4599 (181 1/8)	5482 (215 7/8)	6075 (239 1/4)	7544 (297 1/8)
F (Lhole)	2172 (85 5/8)	2460 (96 7/8)	2751 (108 3/8)	3041 (119 3/4)	3331 (131 1/8)	3907 (153 7/8)	4794 (188 3/4)	5677 (223 5/8)	6270 (246 7/8)	7739 (304 3/4)
G (Lmax)	2655 (104 5/8)	2943 (115 7/8)	3234 (127 3/8)	3524 (138 3/4)	3814 (150 1/4)	4390 (172 7/8)	5277 (207 7/8)	6160 (242 5/8)	6753 (265 7/8)	8222 (323 3/4)

Modificaciones necesarias de los componentes

Cambio de la polaridad utilizada para “Instalación en el suelo, proyección posterior”

Para obtener información detallada, consulte el apartado “Cambio de la polaridad” en la página 17 (E).

Diagramas de instalación

Margen variable del ángulo del eje óptico en la proyección posterior

Es posible modificar el ángulo del eje óptico dentro de los márgenes siguientes ajustando el ángulo de batimiento del objetivo.

Para ajustar el ángulo de batimiento del objetivo, consulte el apartado "Ajuste del ángulo de batimiento del objetivo verde" en la página 64 (E).

Instalación en el suelo

Es posible instalar el proyector dentro de un ángulo del eje óptico comprendido entre $-13,5^\circ$ y $+2^\circ$.

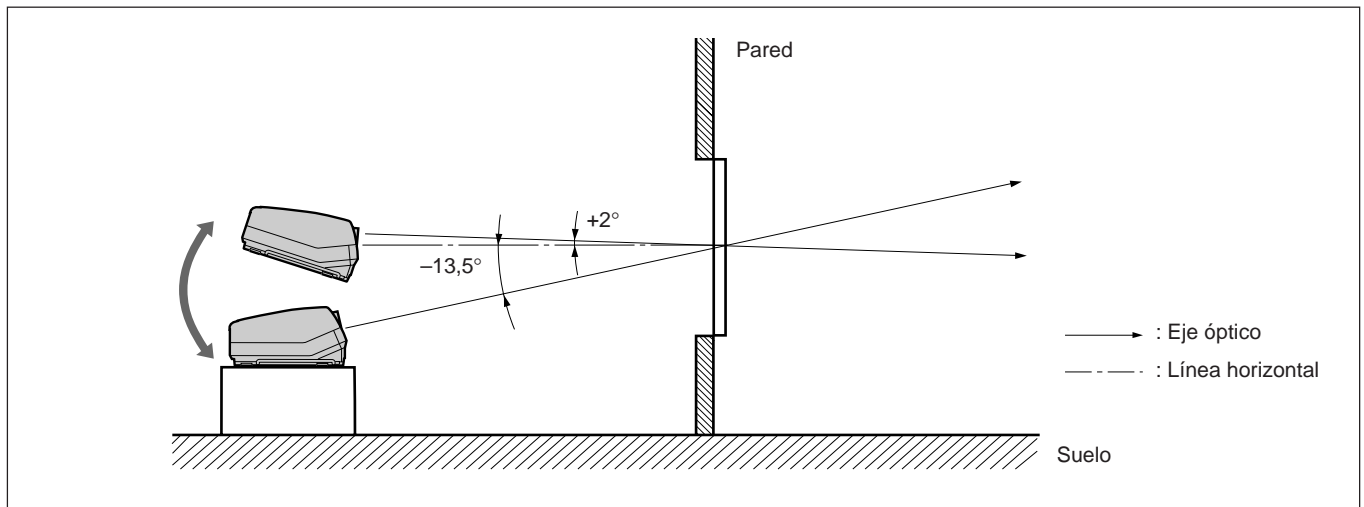

Instalación en el techo

Es posible instalar el proyector dentro de un ángulo del eje óptico comprendido entre $+3^\circ$ y $+13,5^\circ$.

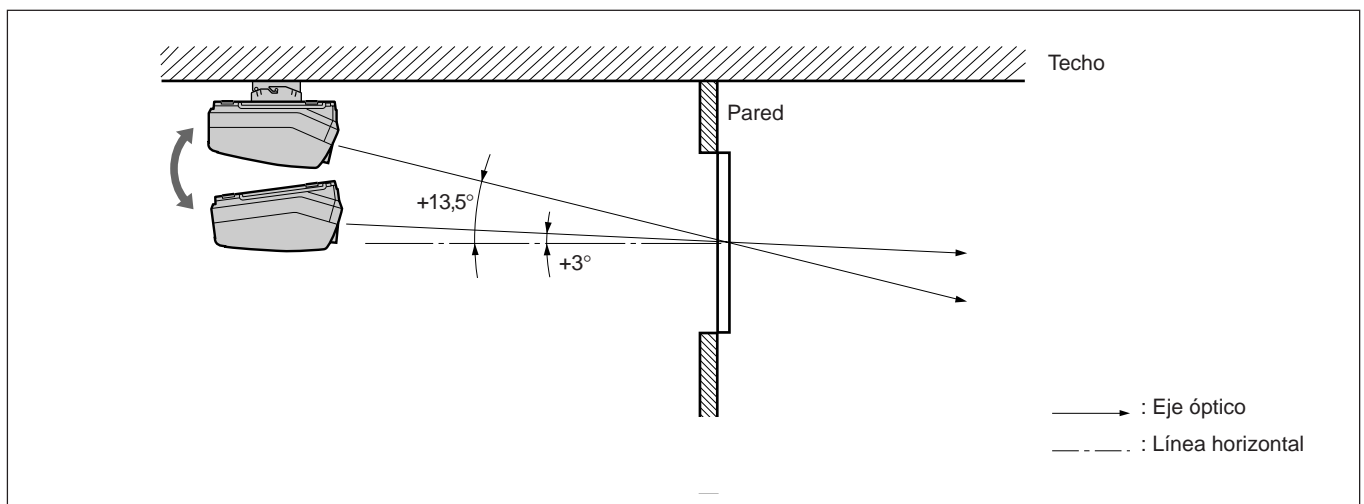

Notas sobre la pantalla

Tamaño de la pantalla

El tamaño de la pantalla corresponde a la longitud diagonal de la pantalla en pulgadas cuando la relación entre las dimensiones de ésta es de 3:4. La relación entre altura, ancho y diagonal es de 3:4:5.

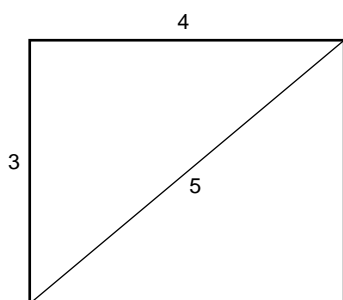

Si utiliza una pantalla con relación entre dimensiones 3:4 cuyo tamaño no se indica en la tabla siguiente, es posible calcular la altura y el ancho de la misma (pulgadas) como se indica a continuación.

Realice el cálculo con el índice de conversión de 25,4 mm por pulgada.

$$\text{Altura (mm)} = \text{Tamaño de la pantalla} \times 25,4 \times \frac{3}{5}$$

$$\text{Ancho (mm)} = \text{Tamaño de la pantalla} \times 25,4 \times \frac{4}{5}$$

Tamaño y dimensiones de la pantalla

Tamaño de pantalla (pulgadas) (Diagonal)	Altura (mm)	Ancho (mm)
60	914	1219
70	1067	1422
80	1219	1626
90	1372	1829
100	1524	2032
120	1829	2438
150	2286	3048
180	2743	3658
200	3048	4064
250	3810	5080

Pantallas con una relación de dimensiones distinta de 3:4

Si la altura es mayor

Calcule el tamaño de la pantalla con relación entre dimensiones 3:4 a partir de la altura como se muestra a continuación. Instale el proyector y la pantalla en función del tamaño de pantalla obtenido.

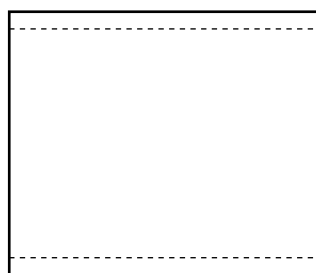

--- : Pantalla cuya relación entre dimensiones es de 3:4

$$\text{Tamaño de la pantalla (pulgadas)} = (\text{altura (mm)} \times \frac{5}{3}) \times \frac{1}{25,4}$$

Ejemplo: Si la pantalla tiene una altura de 1500 mm
 $(1500 \text{ (mm)} \times \frac{5}{3}) \times \frac{1}{25,4} = \text{Aprox. } 98 \text{ pulgadas}$

Si el ancho es mayor

Calcule el tamaño de la pantalla con relación entre dimensiones 3:4 a partir del ancho como se muestra a continuación. Instale el proyector y la pantalla en función del tamaño de pantalla obtenido.



---: Pantalla cuya relación entre dimensiones es de 3:4

$$\text{Tamaño de la pantalla (pulgadas)} = (\text{ancho (mm)} \times \frac{5}{4}) \times \frac{1}{25,4}$$

Ejemplo: Si la pantalla tiene un ancho de 2000 mm
 $(2000 \text{ (mm)} \times \frac{5}{4}) \times \frac{1}{25,4} = \text{Aprox. } 98 \text{ pulgadas}$

Diagramas de instalación

Instalación

Tipos de pantalla

Pantalla de proyección frontal para instalación en el suelo

Se recomienda utilizar una pantalla granulada. Una pantalla de este tipo refleja la luz con más brillo.

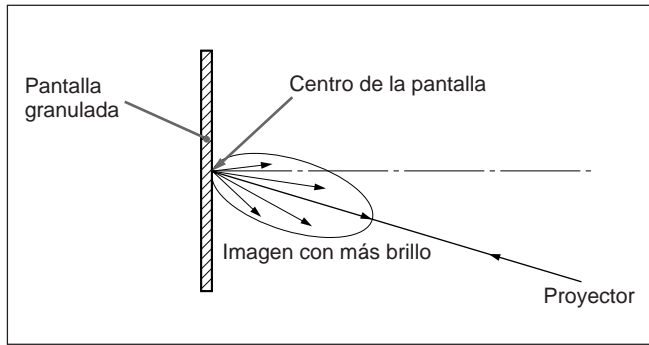

Pantalla de proyección frontal para instalación en el techo

Se recomienda utilizar una pantalla plateada. Es posible obtener una imagen con un nivel de brillo de dos a cuatro veces mayor que el de las pantallas blancas.

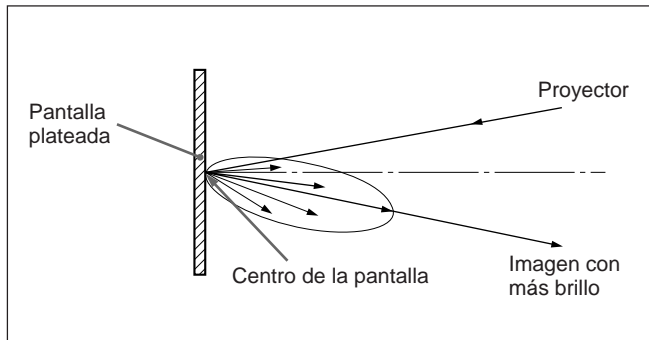

Pantalla de proyección posterior

Se recomienda utilizar una pantalla con dos hojas, fresnel y lenticular para obtener una proyección de imagen completa clara y brillante.

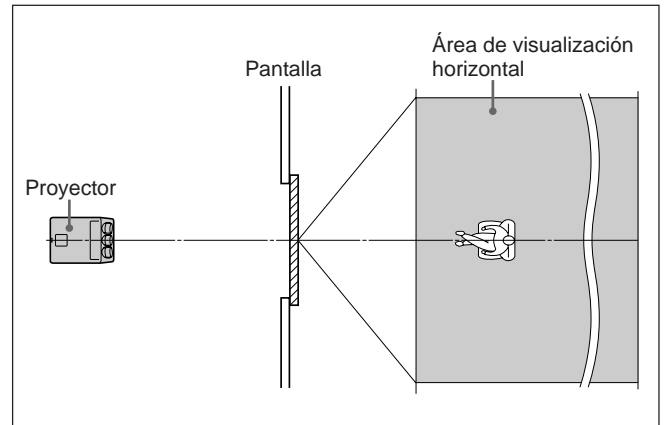

Pantalla blanca

Si los espectadores van a ver la imagen proyectada en un área extensa, es posible obtener una imagen con igual nivel de brillo desde todas las partes de la sala utilizando la pantalla blanca tanto para la instalación en el suelo como en el techo. Observe que no podrá obtener una imagen clara si la sala no está a oscuras.

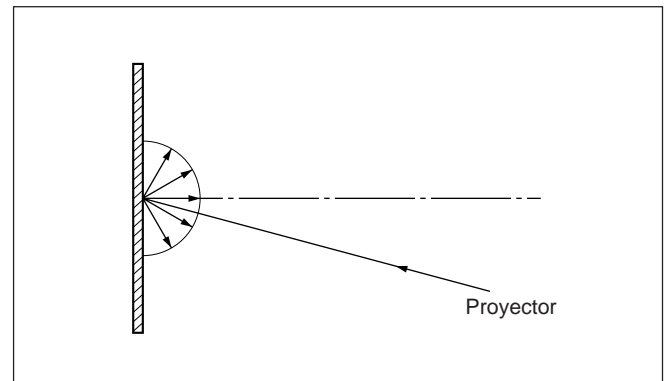

Modificación de componentes

Extracción de la cubierta superior

- 1** Desactive la alimentación del proyector.
- 2** Afloje los dos tornillos del proyector con el destornillador o con una moneda y, a continuación, abra la cubierta superior.

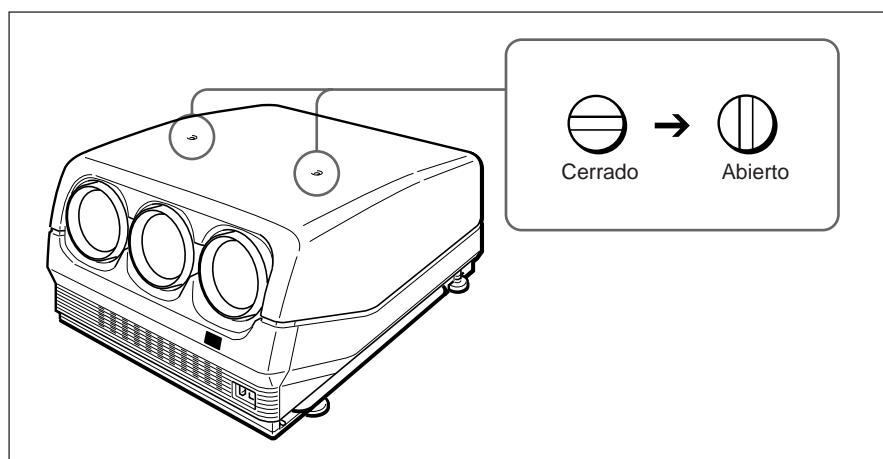

- 3** Deslice la cubierta superior hacia la parte posterior y levántela para extraerla.

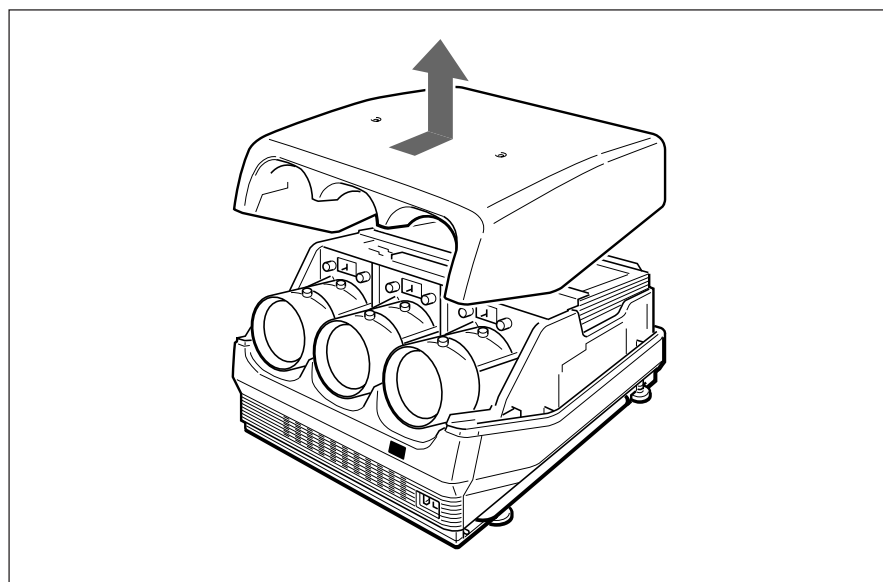

Cambio de la polaridad

La polaridad del proyector está ajustada para emplear éste para proyección frontal en el suelo.

Si el proyector se instala en el techo o se utiliza para una proyección posterior, será preciso modificar los ajustes del interruptor y los conectores de polaridad.

(Continúa)

Modificación de componentes

Cómo cambiar la polaridad

- 1 Desactive la alimentación del proyector.
- 2 Extraiga la cubierta superior.
Para extraer la cubierta superior, consulte la página 17 (E).
- 3 Para abrir la cubierta del conector, haga presión sobre ella.
- 4 Compruebe la posición del interruptor de polaridad y la posición de conexión de los conectores.
Consulte en el diagrama de la página siguiente los métodos de instalación del proyector y los ajustes del interruptor y los conectores.

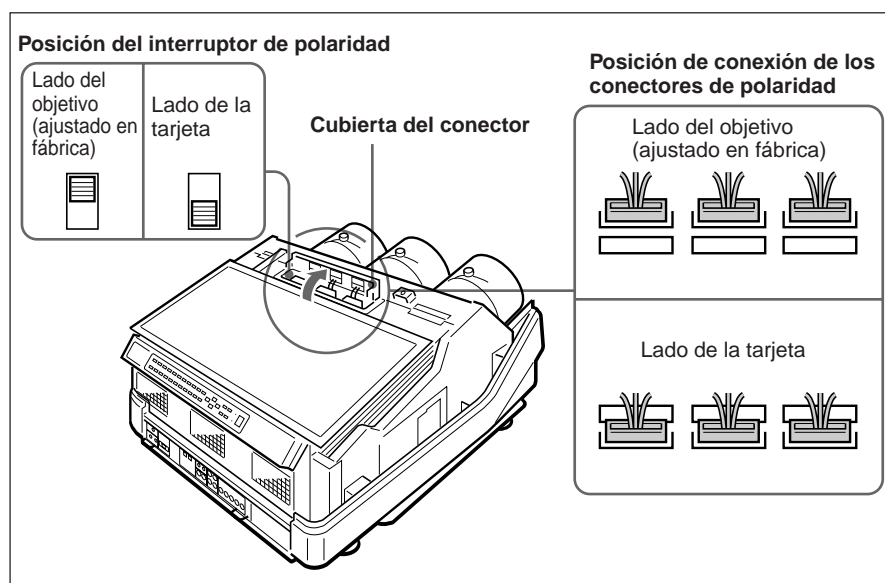

- 5 En caso necesario, cambie la posición del interruptor y/o la posición de conexión de los conectores.
Interruptor de polaridad: Ajústelo en la posición del lado del objetivo o de la tarjeta.
Conectores de polaridad: Desconecte los tres conectores, gírelos (180°) y vuelva a insertarlos en los receptáculos del lado del objetivo o de la tarjeta.

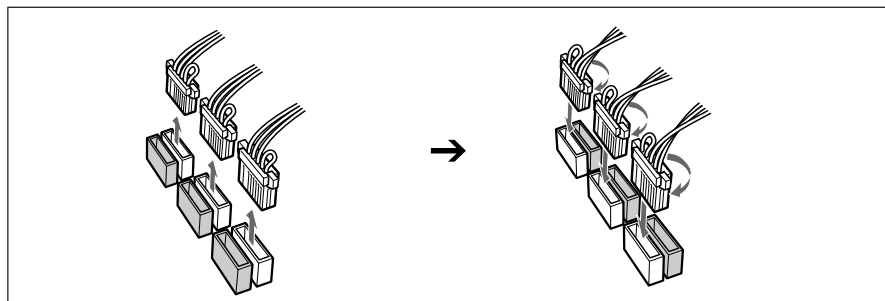

- 6 Asegúrese de insertar los conectores correctamente y de ajustar el interruptor en la posición adecuada y, a continuación, vuelva a colocar la cubierta del conector y la cubierta superior.

Nota

Si la cubierta del conector no está completamente cerrada, la alimentación del proyector no se activará.

Métodos de instalación y ajustes del interruptor y los conectores de polaridad

Métodos de instalación	Posición del interruptor	Posición de conexión de los conectores	Indicación en pantalla por defecto (Consulte a continuación.)
Proyección frontal en el suelo	O	O	Imagen correcta
Proyección frontal en el techo	T	T	C
Proyección posterior en el suelo	O	T	A
Proyección posterior en el techo	T	O	B
Otros	Muestra letras en la pantalla para determinar los cambios que es preciso realizar. <i>Consulte a continuación las indicaciones en pantalla y los cambios necesarios.</i>		

O: Lado del objetivo
T: Lado de la tarjeta

Nota

Al instalar el proyector, asegúrese de dejar un espacio superior a 30 cm (12 pulgadas) entre la pared o el suelo y los orificios de ventilación del proyector.

Polaridad e indicación en pantalla

Si el proyector se instala en el techo o se utiliza en una proyección posterior sin cambiar la polaridad, aparece una de las indicaciones en pantalla siguientes. En este caso, cambie la polaridad correspondiente al método de instalación.

A Las letras aparecen hacia atrás.

Cambie la posición de conexión de los conectores de polaridad.

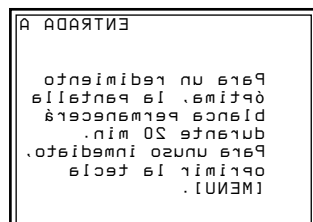

B Las letras aparecen invertidas.

Cambie la posición del interruptor de polaridad.

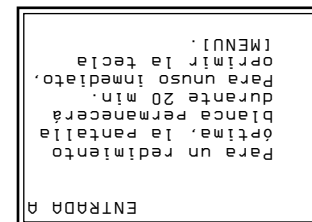

C Las letras aparecen invertidas y hacia atrás.

Cambie la posición del interruptor de polaridad y la posición de conexión de los conectores de polaridad.

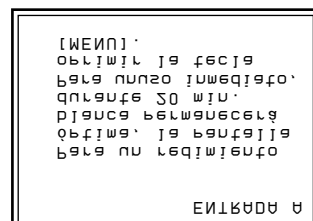

Ajuste del ángulo de conversión del TRC

Ajuste el ángulo de conversión del TRC de forma que converjan exactamente las tres imágenes del TRC.

- 1** Extraiga la cubierta superior.
Para extraer la cubierta superior, consulte la página 17 (E).
- 2** Active la alimentación del proyector.
- 3** Defina el mando a distancia en el modo de ajuste de servicio.
Para obtener información detallada, consulte el apartado “Preparación” en la página 37 (E).
- 4** Restaure los centrados verde, rojo y azul.
Para obtener información detallada, consulte el apartado “Restauración de datos” en la página 100 (E).
- 5** Asegúrese de que la indicación en pantalla se muestra de la siguiente forma:
 - Asegúrese de que el centro del patrón RAYAD verde se alinee con el centro horizontal de la pantalla.
 - Asegúrese de que el centro de los patrones RAYAD rojo y azul se alinee a intervalos regulares desde el patrón RAYAD verde.

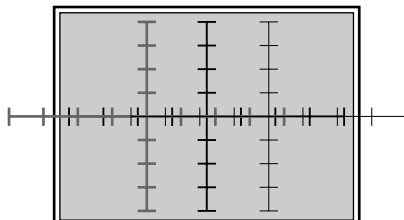

Si el centro del patrón RAYAD verde no está alineado con el centro de la pantalla, vuelva a instalar el proyector correctamente.

- 6** Afloje los cuatro tornillos de fijación del TRC rojo (negros) con el destornillador “Philips”. Compruebe que no extrae los tornillos.

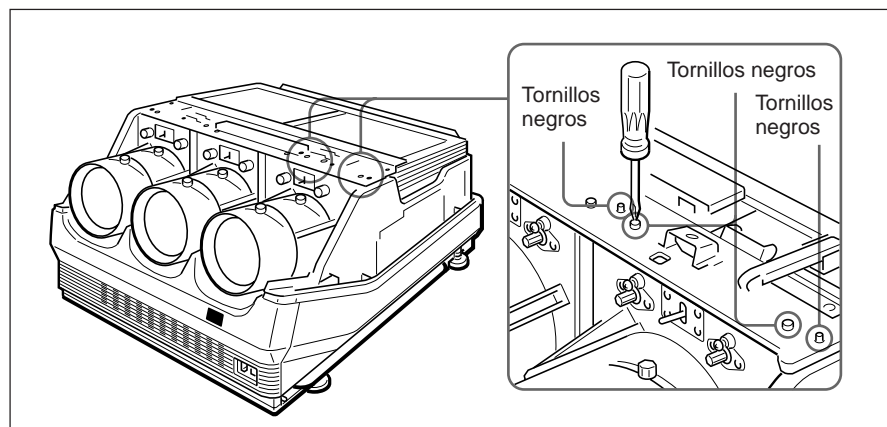

-
- 7** Desplace el objetivo rojo hacia la derecha y la izquierda para ajustar el ángulo de conversión del TRC, de forma que la línea vertical del patrón RAYAD rojo converja con la del patrón verde.
 - 8** Una vez el patrón RAYAD quede correctamente alineado con el verde, apriete los cuatro tornillos de fijación del TRC aflojados en el paso **6**.
 - 9** Repita los pasos **6** a **8** para aflojar los cuatro tornillos de fijación del TRC azul (negros), ajuste el ángulo de conversión del TRC azul y apriete dichos tornillos.

Localización y función de los conectores

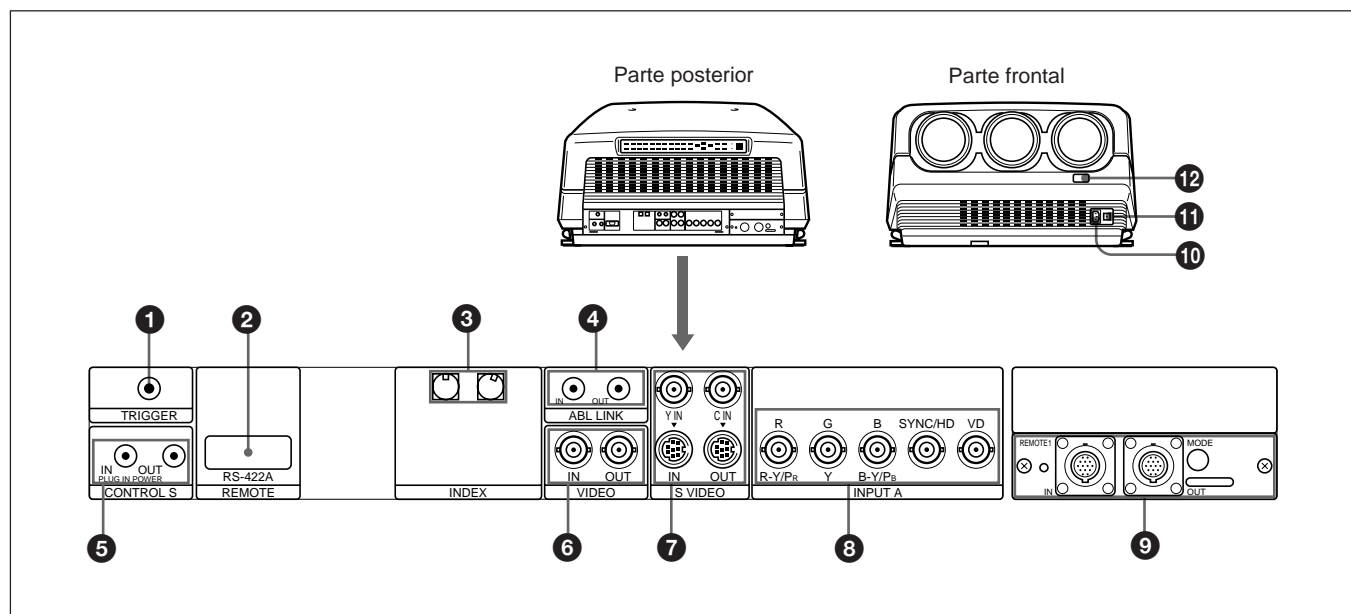

Parte posterior

1 Conector TRIGGER (minitoma)

Si el proyector está encendido, la salida será de 5 V; mientras que si está apagado tendrá una salida de 0 V. No obstante, este conector no se emplea como fuente de alimentación, ya que la alimentación no es una salida.

2 Conector RS-422A REMOTE (D-sub, 9 pines)

Se emplea para ampliar las conexiones del sistema con la interfaz RS-422A.

Antes de utilizar el conector, retire la tapa roja.

3 Interruptores INDEX NO.

Si se conectan varios proyectores, es preciso ajustar el número de índice de cada uno de ellos.

Para mostrar el número de índice en la pantalla, pulse la tecla NORMAL, y la tecla ENTER en el mando a distancia.

Nota

No defina el número de índice en "00", ya que el proyector no funcionará.

4 Tomas ABL (Limitador automático de brillo) LINK IN/OUT (minitoma)

Para la conexión de varios proyectores, conecte la toma ABL LINK OUT a la toma ABL LINK IN de otro proyector. Es posible sincronizar el punto de límite de brillo entre los proyectores, consiguiendo así un brillo uniforme en toda la pantalla.

5 Tomas CONTROL S

Toma IN/PLUG IN POWER (5 V) (minitoma estéreo):

Conecta a la toma CONTROL S OUT de otro equipo Sony. También conecta a la toma CONTROL S OUT del mando a distancia suministrado, mediante el cable suministrado (cable estéreo), para utilizarse como mando con cable. En este caso, la toma es la fuente de alimentación del mando a distancia, al que suministra una alimentación de 5 V.

Toma OUT (minitoma estéreo): Se conecta a la toma CONTROL S IN de otro equipo Sony.

Nota

Al utilizar esta toma, el detector de control remoto del proyector no funciona.

6 Conectores VIDEO IN/OUT

Conector VIDEO IN (tipo BNC): Conecta a la salida de vídeo compuesta del equipo de vídeo.

Conector VIDEO OUT (tipo BNC): Conecta a la entrada de vídeo compuesta de un monitor en color.

7 Conectores S VIDEO IN/OUT

Conectores Y IN, C IN (tipo BNC): Conectan a las salidas de vídeo Y y C del equipo de vídeo.

Conectores S VIDEO IN/OUT (tipo mini DIN de 4 pines): Conectan al conector de entrada o salida S vídeo del equipo de vídeo.

Nota

El conector S VIDEO IN se desconecta si conecta un cable a los conectores Y/C IN.

8 Conectores INPUT A (tipo BNC)

Conectores R/R-Y/P_R, G/Y, B/B-Y/P_B, SYNC/HD,

VD: Se conectan a las salidas de un ordenador o videocámara. Dependiendo del equipo conectado, se seleccionará la señal RGB (R, G, B), componente (R-Y, G, B-Y) o HDTV (P_R, Y, P_B).

9 Conexión de la tarjeta de interconexión de señales (INPUT B)

La tarjeta de interfaz de señales IFB-40 ha sido instalada en fábrica. Es posible conectar en esta sección otras tarjetas opcionales de interfaz de señales en lugar de la IFB-40.

Indicador (rojo): Se ilumina en rojo al seleccionar la entrada de la IFB-40.

Conector REMOTE 1 IN (14 pines, múltiple): Al conectar dos proyectores, realice la conexión al conector REMOTE 1 OUT de la IFB-40 instalada en otro proyector.

Conector REMOTE 1 OUT (14 pines, múltiple):

Conéctelo al conector REMOTE 1 IN de la IFB-40.

Selector MODE: Ajuste el interruptor de control del selector MODE en la posición apropiada en función de la longitud del cable conectado al conector REMOTE 1 OUT.

Longitud del cable	hasta 2 m	hasta 10 m	hasta 25 m	hasta 50 m
Tipo de cable	SIC-M-1 CCQ-2BRS	SIC-M-5 CCQ-5BRS CCQ-10BRS	SIC-M-15 CCQ-25BRS SIC-M-25	SIC-M-50 CCQ-50BRS
Posición	1	2	3	4

Parte frontal

10 Clavija AC IN

Conecte el cable de alimentación de CA suministrado.

11 Interruptor MAIN POWER

12 Detector frontal de control remoto

Cambio de los conectores de terminación de 75 ohmios

Dependiendo de las conexiones del ordenador y del monitor de color al proyector, puede ser necesario cambiar los conectores de terminación de 75 ohmios en la tarjeta A de la parte posterior del proyector.

Extracción de la tarjeta A

- 1** Sulte los dos tornillos en la parte posterior del proyector para retirar el panel de conector.

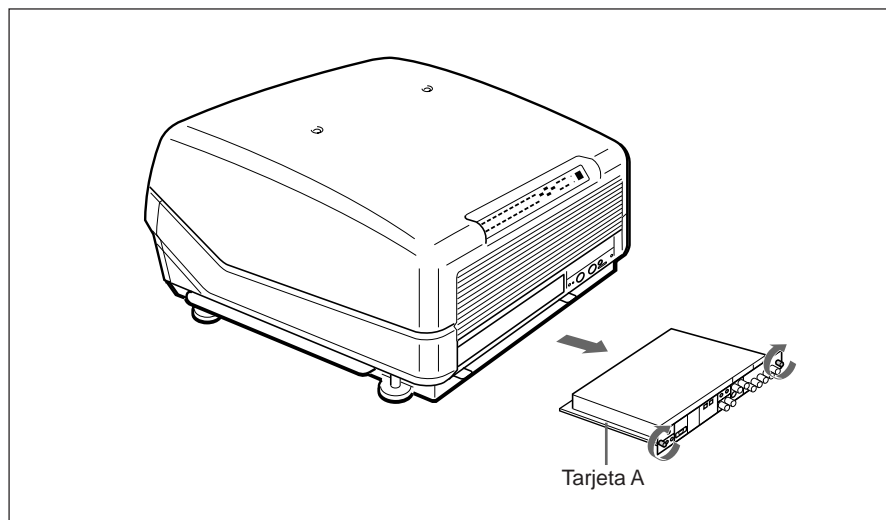

- 2** Cambie los conectores CN1004, CN1005 y CN1006 en la tarjeta A. *Para más información, consulte "Ajuste de los conectores de terminación de 75 ohmios CN1006 (R), CN1005 (G) y CN1004 (B)."*
- 3** Vuelva a colocar la tarjeta A realizando el paso 1 en orden inverso.

Ajuste de los conectores de terminación de 75 ohmios CN1006 (R), CN1005 (G) y CN1004 (B)

75 Ω (posición de patilla 3): Esta posición está seleccionada de fábrica.
 OPEN (posición de patilla 1): Ajústelos en esta posición cuando la señal de entrada se distribuye a otros equipos utilizando un conector ramificado, que esté terminado en 75 ohmios en dichos equipos.

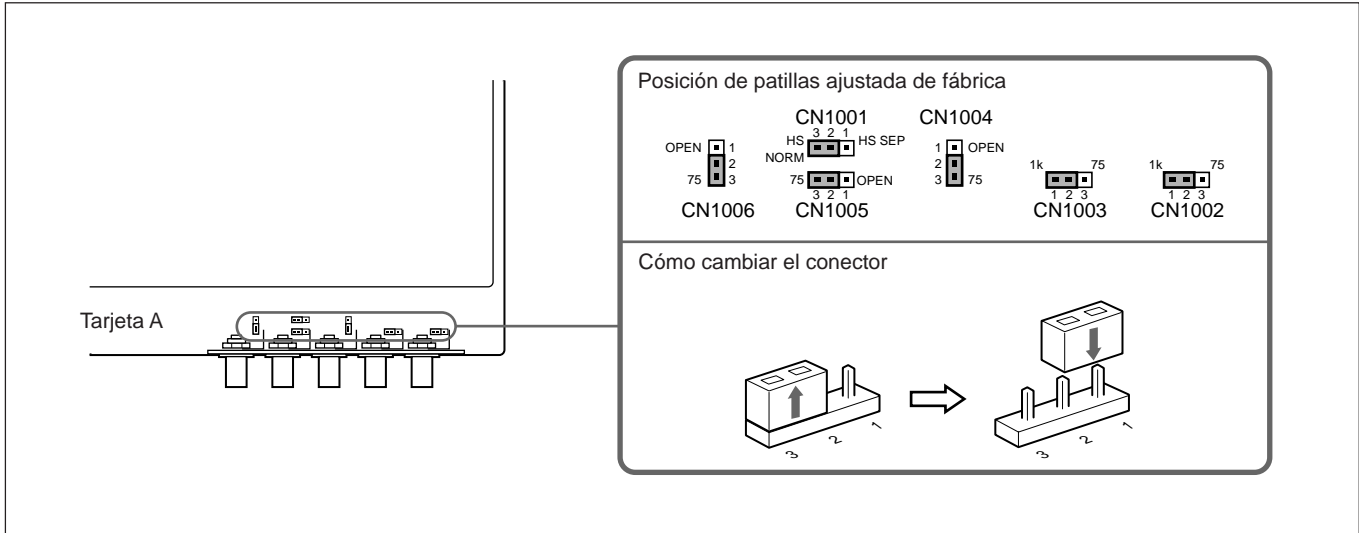

Nota
 La posición de patillas de los conectores CN1001, CN1002 y CN1003 está ajustada de fábrica como se ha ilustrado. No cambie estos ajustes.

Conexión directa al proyector

Es posible ampliar las conexiones del sistema mediante la tarjeta de interfaz de señales IFB-40 instalada de fábrica en el proyector, o mediante la combinación mostrada en los ejemplos que aparecen a continuación.

Si hay conectadas varias fuentes de entrada al proyector

Utilice la unidad de interfaz de señales IFU-1271/1271M.

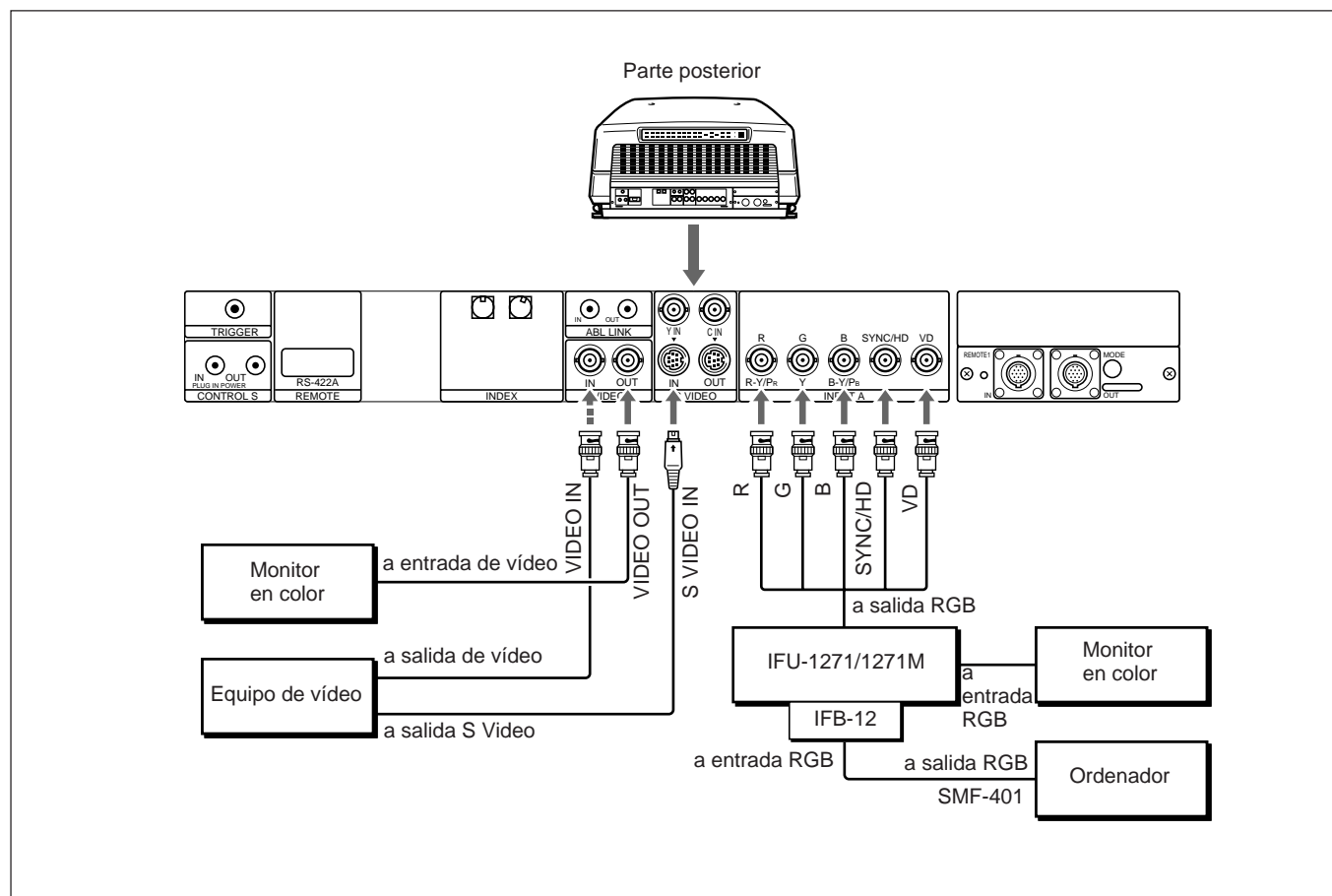

Instalación

- Defina ENTRADA A del menú AJUSTE en RGB.
Para obtener información detallada, consulte "Menú AJUSTE" en la página 50 (E).
- Seleccione VIDEO o S-VIDEO pulsando las teclas INPUT SELECT del mando a distancia o ajustando VIDEO en el menú SELEC ENTRA
Para obtener información detallada, consulte "Menú SELEC ENTRA" en la página 44 (E).
- Cambie los conectores de terminación de 75 ohmios de acuerdo con las conexiones del ordenador y el monitor de color.
Para más información, consulte "Cambio de los conectores de terminación de 75 ohmios" en la página 24 (E).

Uso del conmutador de interfaz de señales

La conexión del conmutador de interfaz de señales PC-1271/1271M (no suministrado) a la tarjeta IFB-40 (instalada de fábrica en el proyector) permite conectar con facilidad distintas fuentes de entrada.

Es posible seleccionar un máximo de 16 entradas pulsando las teclas SWITCHER/INDEX del mando a distancia, o ajustando CONMU en el menú SELEC ENTRA.

Si se ha conectado el conmutador al proyector utilizando el cable de conexión SIC-M o CCQ-BRS

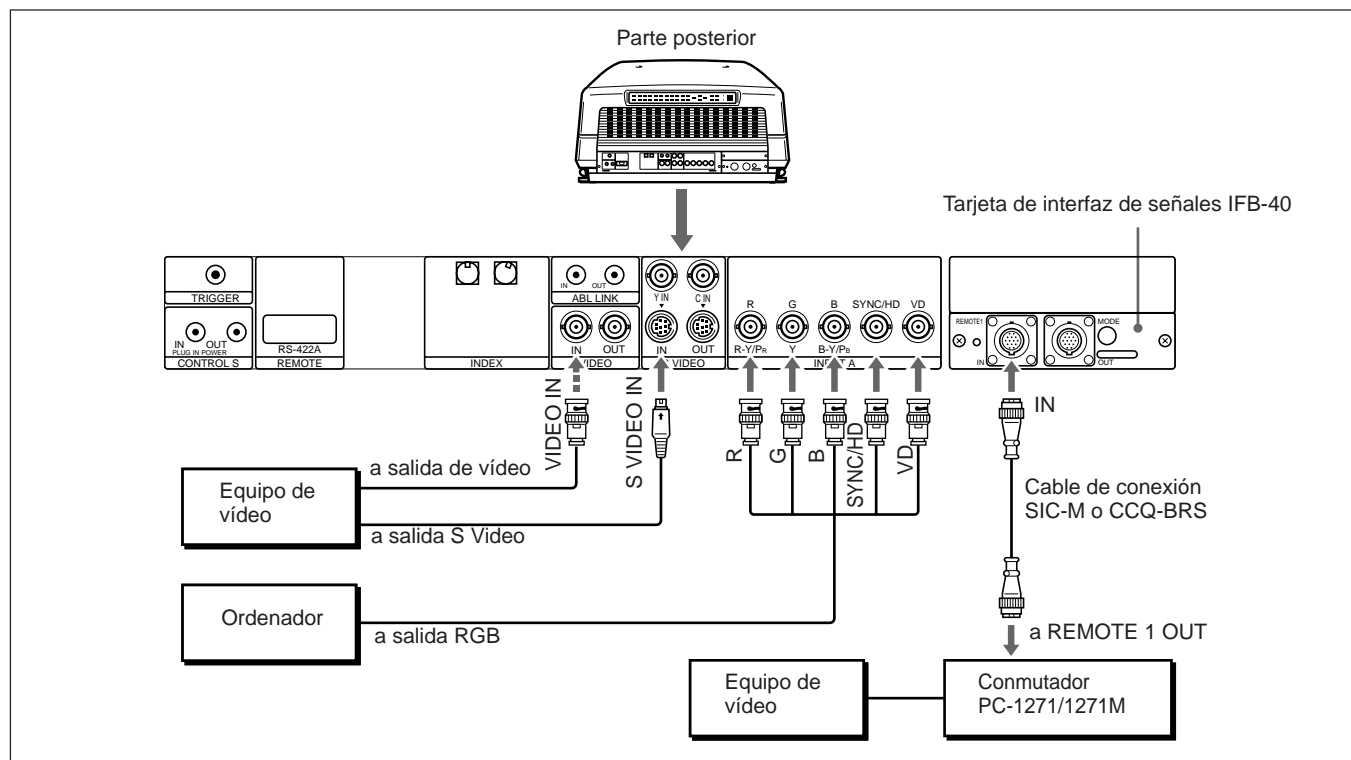

Seleccione el cable correcto en la tabla siguiente.

1 m	2 m	5 m	10 m	15 m	25 m	50 m
—	CCQ-2BRS	CCQ-5BRS	CCQ-10BRS	—	CCQ-25BRS	CCQ-50BRS
SIC-M-1	—	SIC-M-5	—	SIC-M-15	SIC-M-25	SIC-M-50

Notas

- Inserte los enchufes macho y hembra del cable SIC-M o CCQ-BRS correctamente.
- Es posible alargar el cable SIC-M o CCQ-BRS hasta 50 m.
- La entrada de señal de vídeo que recibe la tarjeta de interfaz de señales instalada en la sección INPUT B no debe superar los 70 MHz. Si proyecta una señal de vídeo superior a 70 MHz, conecte la fuente de señal a los conectores INPUT A mediante los cables 5BNC.

Instalación

- Defina ENTRADA A del menú AJUSTE en RGB.
Para obtener información detallada, consulte "Menú AJUSTE" en la página 50 (E).
- Seleccione VIDEO o S-VIDEO pulsando las teclas INPUT SELECT del mando a distancia o ajustando VIDEO en el menú SELEC ENTRA.
Para obtener información detallada, consulte "Menú SELEC ENTRA" en la página 44 (E).
- Ajuste el interruptor de selección SINGLE/SECOND/OTHER del conmutador en SINGLE.

Uso del conmutador de interfaz de señales

Si el conmutador se ha conectado al proyector utilizando tanto el cable de conexión SIC-M o CCQ-BRS, como los cables 5BNC (5BNC modo 1)

Si se conectan las fuentes de entrada de señal de vídeo y RGB al conmutador, utilice el cable de conexión SIC-M o CCQ-BRS y los cables BNC para conectar el proyector y el conmutador.

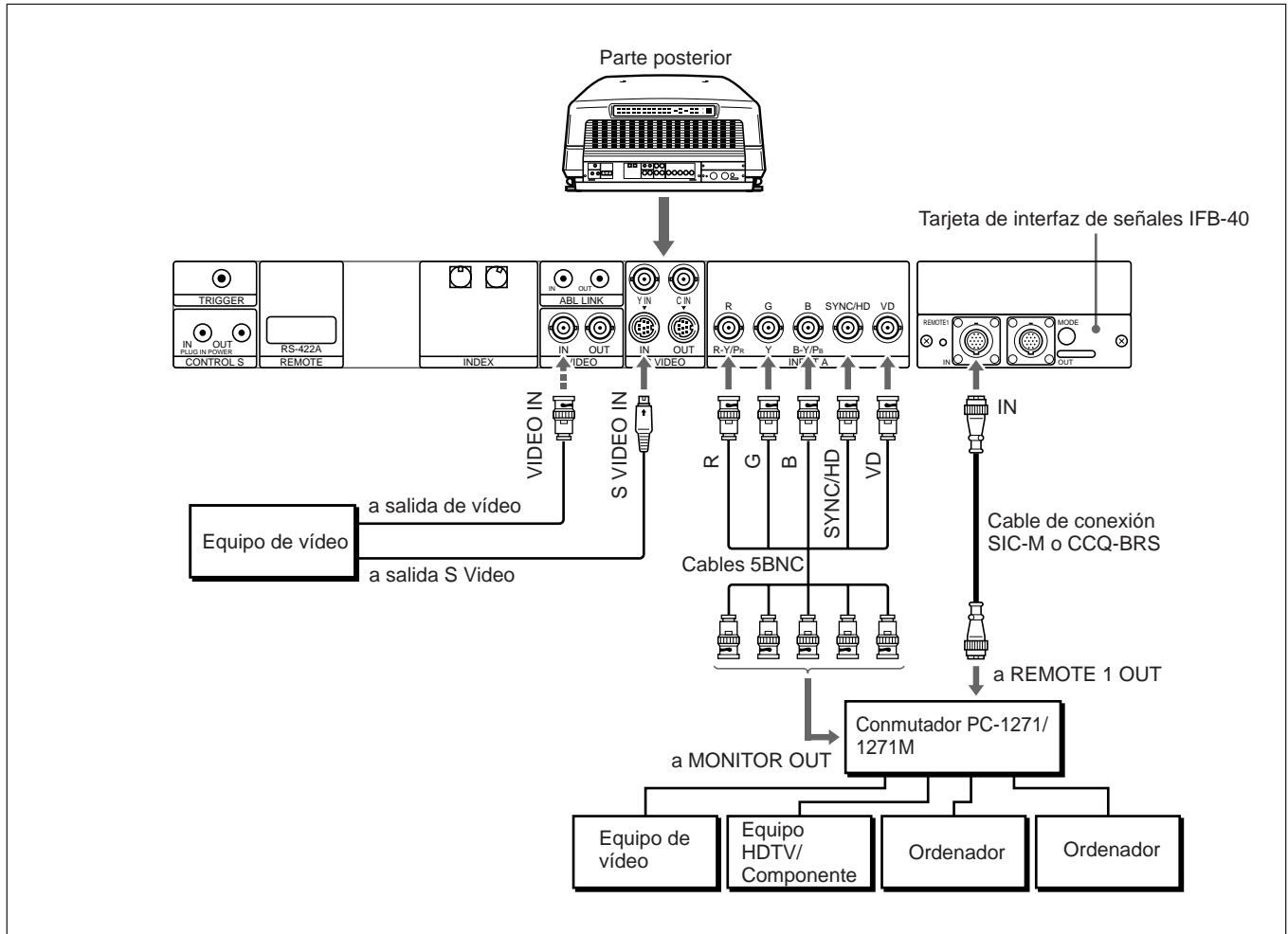

Notas

- Inserte los enchufes macho y hembra del cable SIC-M o CCQ-BRS correctamente.
- Es posible alargar el cable SIC-M o CCQ-BRS hasta 50 m.
- La entrada de señal de vídeo que recibe la tarjeta de interfaz de señales instalada en la sección INPUT B no debe superar los 70 MHz. Si proyecta una señal de vídeo superior a 70 MHz, conecte la fuente de señal a los conectores INPUT A mediante los cables 5BNC.

Instalación

- Ajuste ENTRADA A en RGB y MODO 5BNC en SI en el menú AJUSTE.
Para obtener información detallada, consulte "Menú AJUSTE" en la página 50 (E).
- Seleccione VIDEO o S-VIDEO pulsando las teclas INPUT SELECT del mando a distancia o ajustando VIDEO en el menú SELEC ENTRA.
Para obtener información detallada, consulte "Menú SELEC ENTRA" en la página 44 (E).
- Ajuste el interruptor de selección SINGLE/SECOND/OTHER del conmutador en SINGLE.

Conexión de varios proyectores

Si se conectan varios proyectores, es posible proyectar la imagen multipantalla.

Si los proyectores se conectan utilizando el cable SIC-M o CCQ-BRS

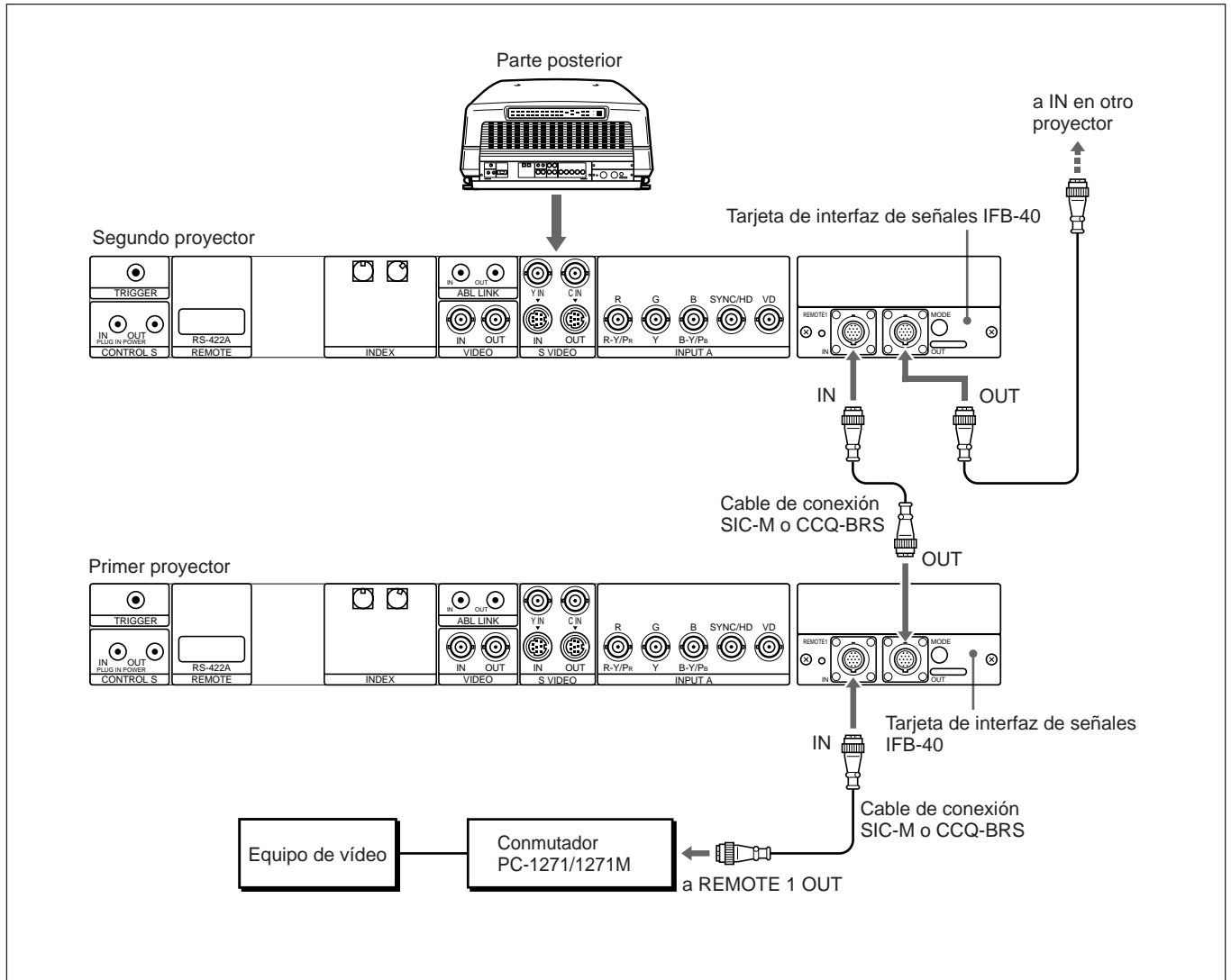

Notas

- Inserte los enchufes macho y hembra del cable SIC-M o CCQ-BRS correctamente.
- Es posible alargar el cable SIC-M o CCQ-BRS conectado entre el proyector y el conmutador hasta 50 m.
- La entrada de señal de vídeo que recibe la tarjeta de interfaz de señales instalada en la sección INPUT B no debe superar los 70 MHz.

Instalación

- Defina el interruptor de selección SINGLE/SECOND/OTHER del conmutador en SINGLE.
- Para controlar los proyectores conectados utilizando el número de índice, defina el número secuencial de 01 a 08 en cada proyector mediante los interruptores INDEX NO. del panel posterior.

Conexión de varios proyectores

Si los proyectores se han conectado utilizando tanto el cable SIC-M o CCQ-BRS, como los cables 5BNC

Al conectar las fuentes de entrada de señales de vídeo y RGB al conmutador, conecte cada proyector al conmutador utilizando tanto el cable de conexión SIC-M o CCQ-BRS, como los cables 5BNC. Utilice la unidad de interfaz de señales IFU-1271/1271M.

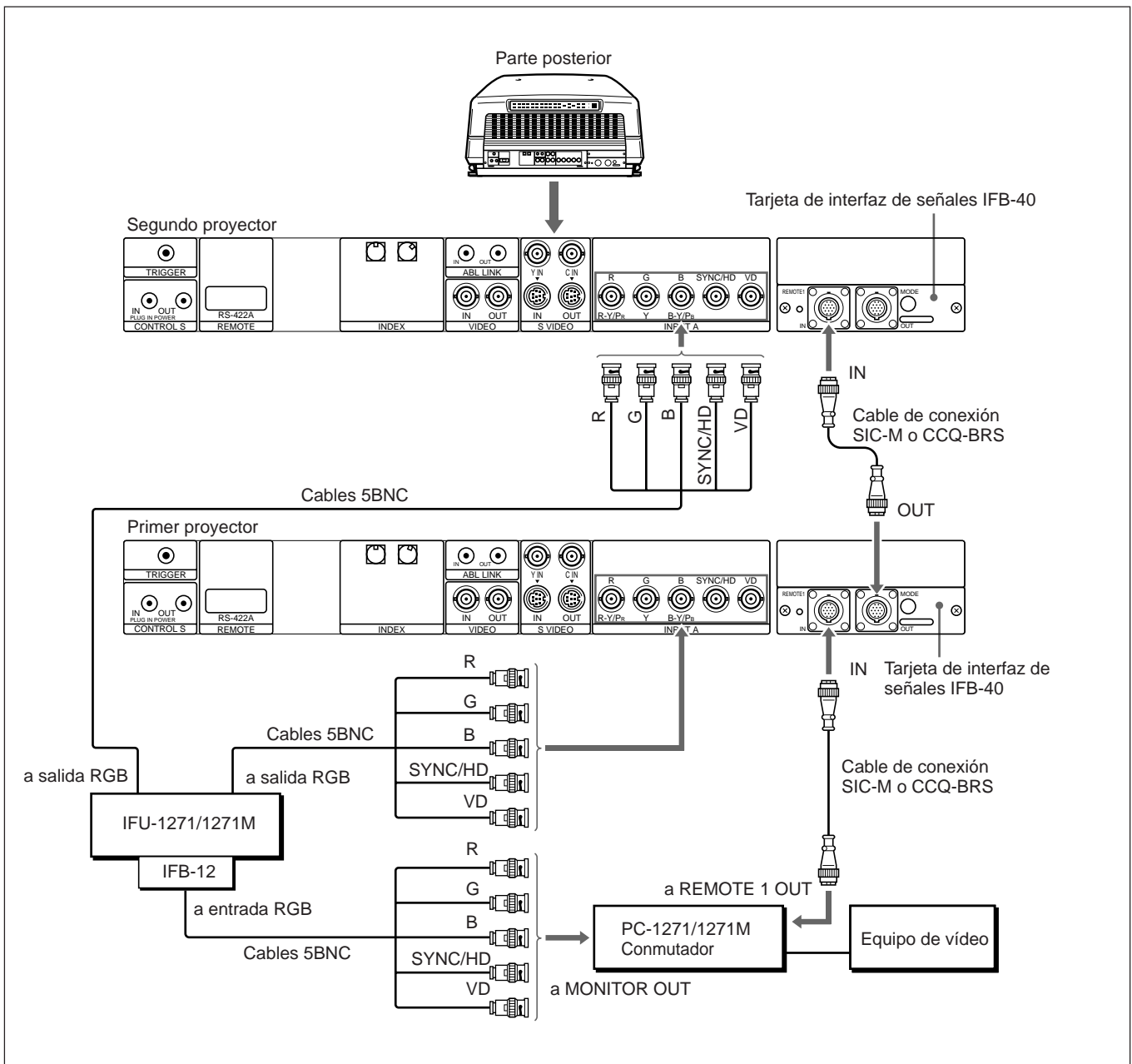

Notas

- Inserte los enchufes macho y hembra del cable SIC-M o CCQ-BRS correctamente.
- Es posible alargar el cable SIC-M o CCQ-BRS conectado entre el conmutador y el primer proyector hasta 50 m.
- La entrada de señal de vídeo que recibe la tarjeta de interfaz de señales instalada en la sección INPUT B no debe superar los 70 MHz. Si proyecta una señal de vídeo superior a 70 MHz, conecte la fuente de señal a los conectores INPUT A mediante los cables 5BNC.

Instalación

- Ajuste ENTRADA A en RGB y MODO 5BNC en SI en el menú AJUSTE.
Para obtener información detallada, consulte “Menú AJUSTE” en la página 50 (E).
- Ajuste el interruptor de selección SINGLE/SECOND/OTHER del conmutador en SINGLE.
- Para controlar los proyectores conectados utilizando el número de índice, defina el número secuencial de 01 a 08 en cada proyector mediante los interruptores INDEX NO. del panel posterior.
- Ajuste el selector MODE de la tarjeta IFB-40 instalada en el primer proyector en la posición adecuada en función de la longitud del cable SIC-M o CCQ-BRS conectado entre el primer y el segundo proyector.
Para obtener información detallada, consulte “Localización y función de los conectores” en la página 23 (E).

Conexión de varios proyectores

Uso de la función ABL enlazada

¿Qué es la función ABL enlazada?

La función ABL (Limitador automático de brillo) está integrada en el proyector. La función ABL evita que el TRC se quemé controlando el brillo de la pantalla si aumenta demasiado.

Si se conectan las tomas ABL LINK de cada proyector al conectar varios proyectores para obtener una imagen multipantalla, la función ABL operará en todos los proyectores una vez que ésta opere en cada uno de los proyectores. De esta forma, la función ABL permite uniformizar el brillo de varias pantallas.

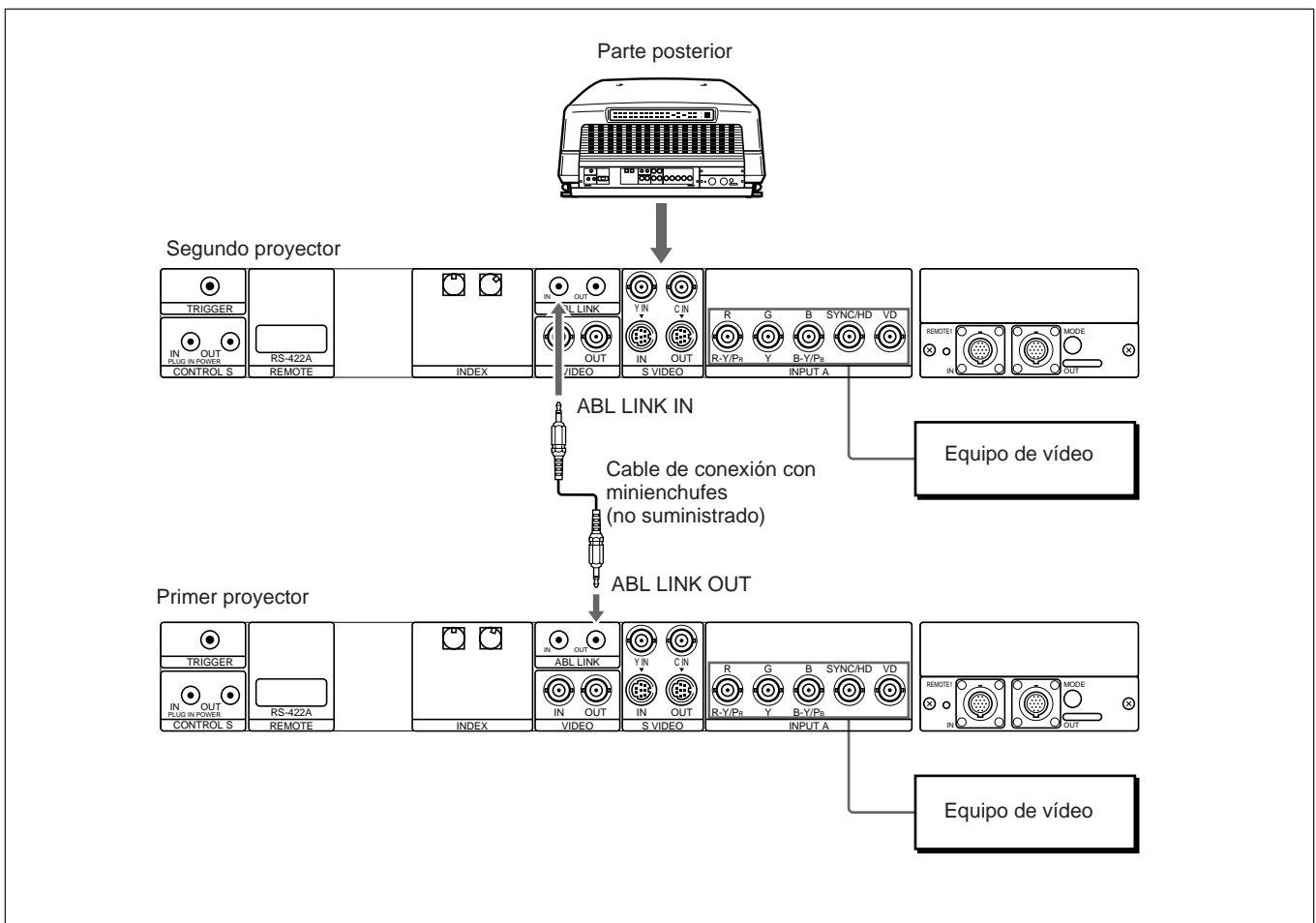

Instalación

Defina ENLACE ABL del menú ENLACE ABL en SI.

Para obtener información detallada, consulte "Menú ENLACE ABL" en la página 56 (E).

Ajuste de ENLACE ABL

- 1** Defina el mando a distancia en el modo de ajuste de servicio.
Para obtener información detallada, consulte “Preparación” en la página 37 (E).
- 2** Defina los niveles CONTRASTE de todos los proyectores al mismo nivel.
- 3** Ajuste el brillo de cada proyector para uniformizar el nivel de negro.
- 4** Envíe una señal externa para visualizar la trama de ventana 1/16.
- 5** Muestre el menú ENLACE ABL, seleccione SUBCONTRASTE con la tecla **▲** o **▼** y, a continuación, pulse la tecla ENTER.
Para obtener información detallada, consulte “Menú ENLACE ABL” en la página 56 (E).

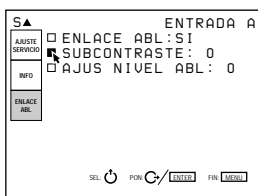

- 6** Pulse la tecla **▲** o **▼** para ajustar el proyector de forma que el brillo sea igual al brillo más oscuro del proyector y, a continuación, pulse la tecla ENTER.



- 7** Repita los pasos de **4** a **6** en cada proyector, de forma que todos los proyectores presenten el mismo nivel de brillo.
- 8** Envíe una señal externa para visualizar la trama de blanco.
- 9** Seleccione AJUS NIVEL ABL en el menú ENLACE ABL y, a continuación, pulse la tecla ENTER.
- 10** Pulse la tecla **▲** o **▼** para ajustar el proyector de forma que el brillo sea igual al del proyector más oscuro y, a continuación, pulse la tecla ENTER.

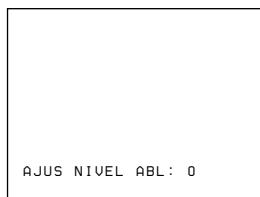

- 11** Repita los pasos de **8** a **10** en cada proyector, de forma que todos los proyectores presenten el mismo nivel de brillo.
- 12** Defina ENLACE ABL del menú ENLACE ABL en SI y, a continuación, pulse la tecla ENTER.
Si la función ABL opera en cualquiera de los proyectores, se uniformiza el brillo de todos los proyectores.

Procedimientos de ajuste

Antes de iniciar el ajuste

Antes de ajustar el encuadre, asegúrese de activar el proyector y deje que se caliente durante 20 minutos.

El proyector está diseñado para que se caliente por espacio de 20 minutos después de encender la alimentación. Durante este periodo de calentamiento, el proyector presenta una pantalla en blanco con el mensaje que se indica a continuación. 35 segundos después del inicio del calentamiento, el mensaje desaparecerá temporalmente y aparecerá consecutivamente cada treinta segundos por un espacio de 5 segundos.

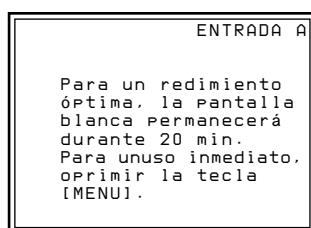

Pulse la tecla MENU para cancelar el calentamiento si desea ver la imagen inmediatamente.

También es posible definir el proyector para reducir o eliminar el periodo de calentamiento.

Para obtener información detallada, consulte el apartado “Cambio del intervalo de inicialización” en la página 104 (E).

Procedimientos de ajuste

Realice cada ajuste con el mando a distancia suministrado antes de conectarlo al equipo externo. Después de realizar el ajuste, almacene los datos. A continuación, ajuste con precisión cada señal de entrada conectada al proyector.

Realice el procedimiento siguiente.

- ① Prepare el mando a distancia. (página 37 (E))
↓
- ② Ajuste el mando a distancia en el modo de ajuste de servicio. (página 37 (E))
↓
- ③ Realice el ajuste aproximado sin señal de entrada. (página 62 (E) a 89 (E))
↓
- ④ Almacene los datos de ajuste como datos estándar. (página 90 (E))
↓
- ⑤ Ajuste con precisión cada señal de entrada. (página 91 (E) a 97 (E))
↓
- ⑥ Active la protección de memoria del mando a distancia. (página 102 (E))
↓
- ⑦ Ajuste la imagen. (página 103 (E))

Con el mando a distancia es posible realizar todos los ajustes, excepto el enfoque y el ajuste del ángulo de batimiento de los objetivos. Normalmente, las teclas de ajuste del mando a distancia no están operativas con el fin de evitar que se realicen ajustes incorrectos. Cancele la protección antes de realizar los ajustes. Puesto que el mando a distancia utiliza rayos infrarrojos, puede utilizarlo sin cable. No obstante, para controlar correctamente el proyector, deberá conectar el mando a distancia al proyector con el cable correspondiente suministrado.

Preparación

- 1** Inserte tres pilas R6 (tamaño AA) de las suministradas con las polaridades alineadas correctamente.
Para obtener información detallada, consulte la sección “Instalación de las pilas” en la página 38 (E).
- 2** Conecte el mando a distancia al proyector.
Consulte el apartado “Conexión del mando a distancia al proyector” en la página 39 (E).
- 3** Verifique que el interruptor COMMAND ON/OFF del mando está ajustado en ON.
- 4** Active el interruptor MAIN POWER del proyector y, a continuación, pulse la tecla POWER ON del mando.
- 5** Abra la cubierta del panel de las teclas de ajuste.

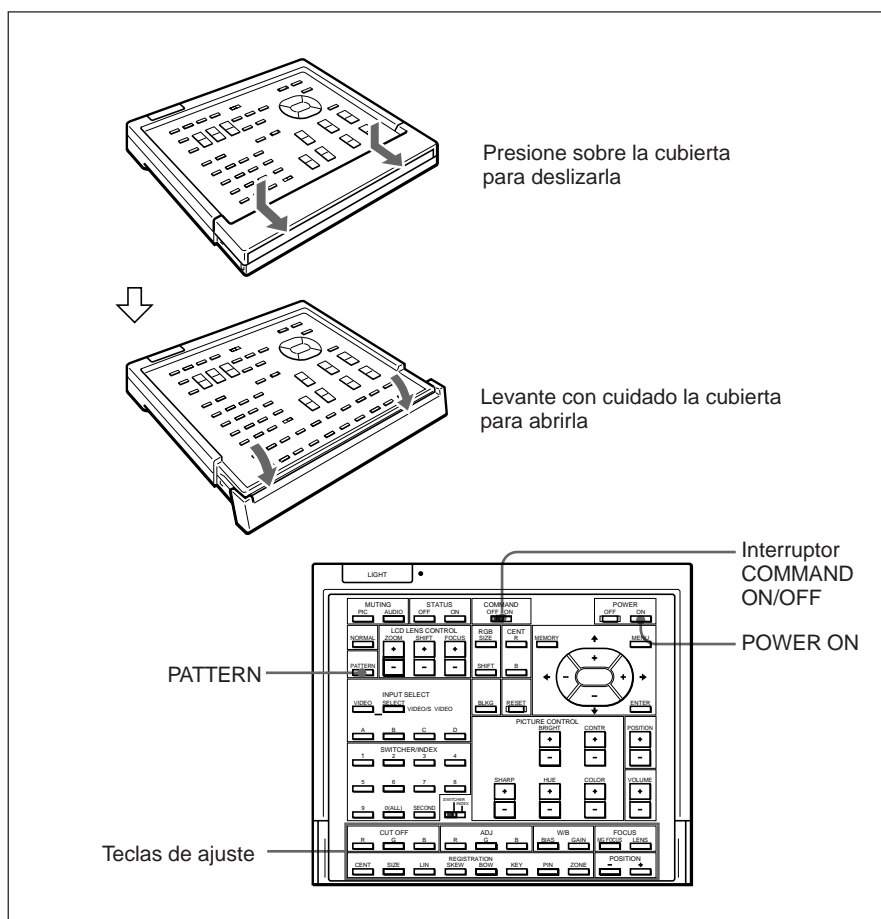

Mando a distancia

- 6** Pulse las teclas en el orden siguiente:
ENTER → ENTER → ↑ → ↓ → ENTER

Aparece la siguiente indicación.

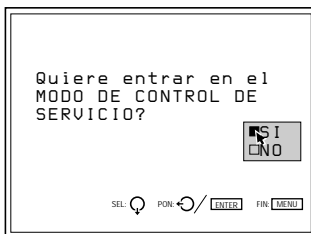

- 7** Pulse ↑ o ↓ para seleccionar SI y, a continuación, pulse ENTER.

Se cancela la protección de las teclas de ajuste y se activan las teclas de ajuste de servicio (modo de ajuste de servicio).

Después de realizar el ajuste, vuelva a activar la protección.

Para obtener información detallada, consulte el apartado "Protección del ajuste" en la página 102 (E).

Notas sobre el funcionamiento del mando a distancia sin cable

- Cerciórese de que no se interpone ningún obstáculo entre el mando a distancia y el proyector.
- El campo de acción es limitado. Cuanto menor sea la distancia entre el mando y el proyector, mayor será el ángulo de control del mando a distancia.

Instalación de las pilas

- 1** Empuje la tapa para abrirla.

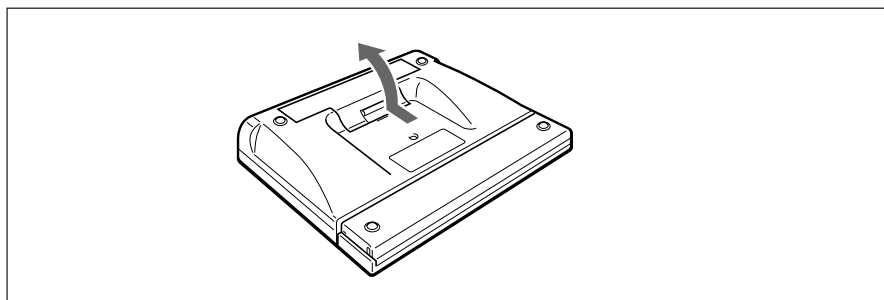

- 2** Instale tres pilas R6 (tamaño AA) (suministradas) con la polaridad correcta.

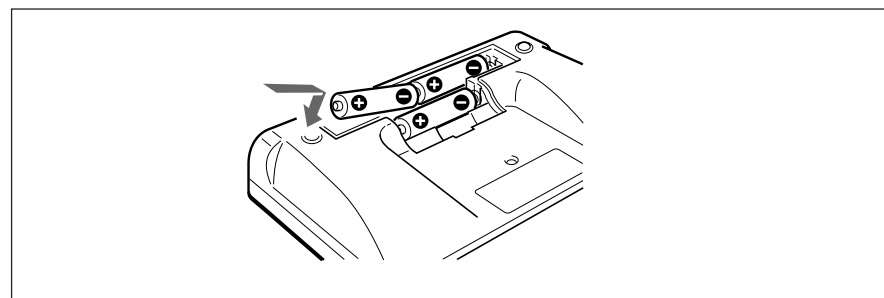

3 Vuelva a colocar la tapa.

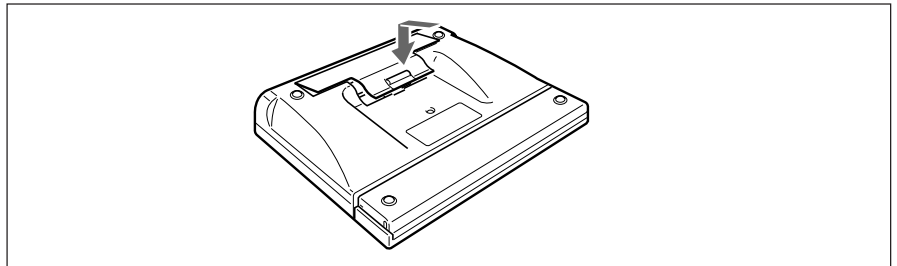

Notas sobre las pilas

- Si el proyector no funciona correctamente, puede deberse a que se hayan agotado las pilas. Sustituya las tres pilas por unas nuevas.
- La duración de las pilas depende de la frecuencia de uso de la unidad, así como del botón LIGHT. Si se agotan rápidamente, sustitúyalas por pilas alcalinas nuevas.
- Para evitar que se produzcan daños derivados de posibles fugas de las pilas, extraiga éstas cuando no vaya a utilizar el mando a distancia durante un largo intervalo de tiempo.

Conexión del mando a distancia al proyector

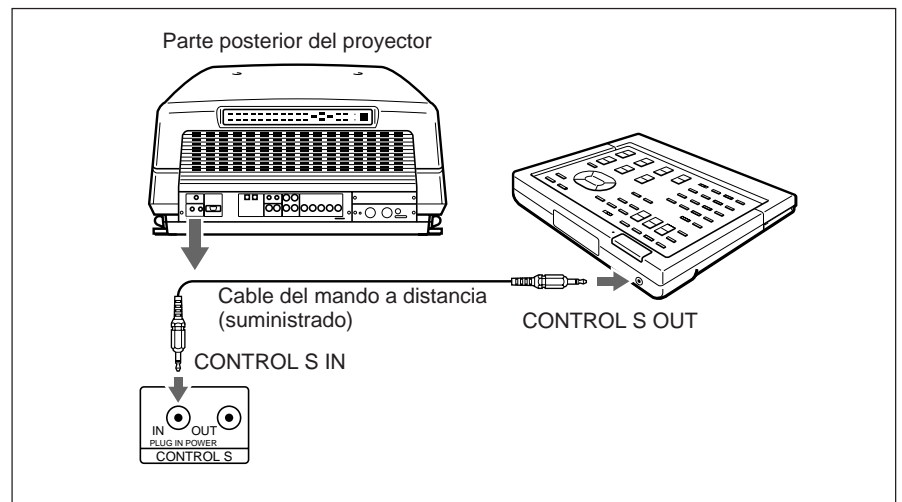

Nota

Si conecta el mando a distancia como se ha descrito anteriormente, el detector de control remoto no funciona. Para utilizar el mando sin cable, asegúrese de desconectar ambos enchufes del proyector y del mando a distancia.

Mando a distancia

Teclas del mando a distancia

Notas

- Las teclas VOLUME +/- 14, MG FOCUS 15, FOCUS LENS 16, INPUT SELECT C y D 24, AUDIO MUTING 28 y LCD LENS CONTROL 29 no funcionan con este proyector.
- Las teclas W/B BIAS/GAIN 18, REGISTRATION 19, ADJ R/G/B 20 y CUT OFF R/G/B 21 sólo funcionan en el modo de ajuste de servicio.

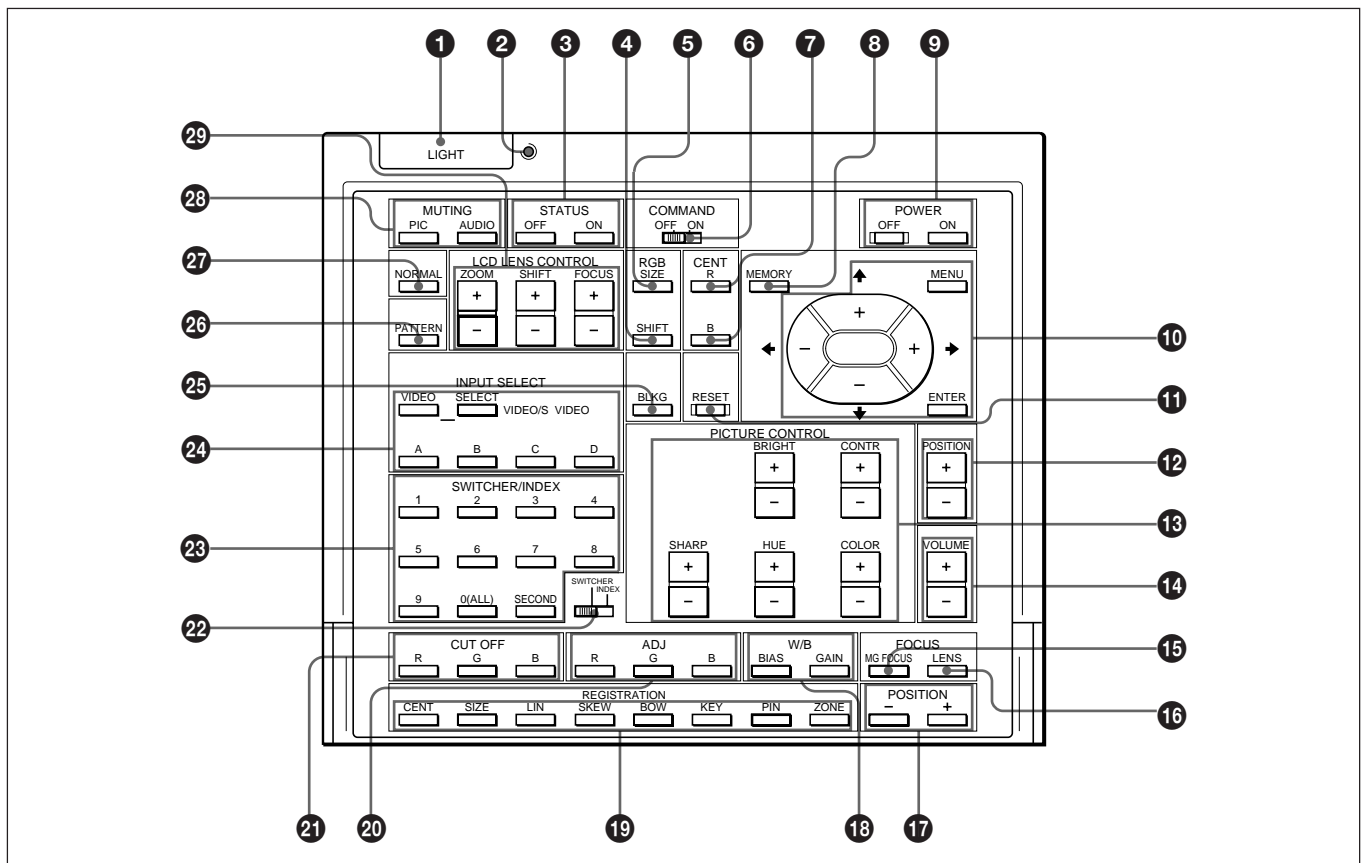

Antes del ajuste

1 Botón LIGHT

Ilumina los indicadores de teclas cuando el interruptor COMMAND 6 está ajustado en ON. Si está ajustado en OFF, sólo se iluminará el interruptor COMMAND. Al volver a pulsar el botón LIGHT, la iluminación de las teclas se apagará.

Si no utiliza las teclas durante 30 segundos aproximadamente, los indicadores también se apagarán automáticamente.

Si el mando a distancia está conectado a la toma CONTROL S IN/PLUG IN POWER del proyector mediante el cable, el proyector suministrará la alimentación al mando a distancia.

2 Indicador de transmisión

Se ilumina cada vez que se pulsa una tecla. Si no se ilumina, cambie las pilas por otras nuevas.

3 Tecla STATUS ON/OFF

Pulse OFF para eliminar la indicación en pantalla. Pulse ON para restaurar la indicación en pantalla.

Nota

Los menús y mensajes de advertencia aparecen incluso cuando se pulsa la tecla OFF.

4 Tecla RGB SHIFT

Introduce el modo de ajuste de desplazamiento para la señal de entrada. A continuación, ajuste la posición de la imagen con las cuatro teclas de flecha. La imagen se desplazará en el sentido marcado por la flecha. Para guardar el valor y mostrar la imagen ajustada, pulse la tecla MEMORY 3.

5 Tecla RGB SIZE

Introduce el modo de ajuste de tamaño para la señal de entrada. A continuación, ajuste el tamaño de la imagen con las cuatro teclas de flecha.

- ◀: Reduce el tamaño horizontal
- ▶: Aumenta el tamaño horizontal
- ▲: Aumenta el tamaño vertical
- ▼: Reduce el tamaño vertical

Para guardar el valor y mostrar la imagen ajustada, pulse la tecla MEMORY 3.

6 Interruptor COMMAND ON/OFF

Si ajusta este interruptor en OFF, no funcionará ninguna tecla del mando a distancia, excepto la tecla LIGHT 1. De esta forma se evita que se agoten las pilas.

7 Teclas CENT R/B

Introducen el modo de ajuste de centrado del rojo y el azul.

R: Introduce el modo de ajuste de centrado del rojo.
B: Introduce el modo de ajuste de centrado del azul.
 Para realizar el ajuste, utilice las cuatro teclas de flecha.

8 Tecla MEMORY

Almacena distintos datos de ajuste en la memoria.

9 Teclas POWER ON/OFF

Activan y desactivan el proyector cuando el interruptor MAIN POWER del mismo está ajustado en ON.

10 Teclas de funcionamiento del menú

Se emplean en distintas funciones de ajuste, así como para utilizar el menú.

MENU: Muestra el menú principal. Para desactivarlo, vuelva a pulsar esta tecla.

Teclas de flecha: Ajustan los valores o seleccionan una opción del menú.

ENTER: Almacena los valores de ajuste en el menú.

11 Tecla RESET

Recupera los niveles ajustados de fábrica o los de servicio.

12 Teclas POSITION +/-

Seleccionan la posición de ajuste en la pantalla en los modos de ajuste de enfoque, encuadre o supresión. Ajuste también DESVI V en ANCHO o ESTRECHO en el modo de ajuste DESPLA de la señal de entrada RGB.

13 Teclas PICTURE CONTROL

Ajustan las características de la imagen: CONTR (contraste), BRIGHT (brillo), COLOR, HUE (tonalidad) y SHARP (nitidez).

14 Teclas VOLUME +/-

Estas teclas no funcionan con este proyector.

15 Tecla MG FOCUS

Esta tecla no funciona con este proyector.

16 Tecla FOCUS LENS

Esta tecla no funciona con este proyector.

17 Teclas POSITION +/-

Funciona igual que las teclas POSITION +/- 12. Seleccionan la posición de ajuste en la pantalla en los modos de ajuste de enfoque, encuadre o supresión.

18 Teclas W/B (balance de blancos)

Introducen el modo de ajuste de balance de blancos.
BIAS: Ajusta el modo de cancelación.
GAIN: Ajusta el modo de transmisión.

19 Teclas REGISTRATION

CENT/SIZE/LIN/SKEW/BOW/KEY/PIN/ZONE
 Seleccionan la opción deseada para ajustar el encuadre con cada tecla y, a continuación, ajusta la opción con las teclas de flecha.

Para obtener información detallada, consulte el apartado "Teclas de ajuste" en la página 70 (E).

20 Teclas ADJ R/G/B (ajuste de rojo/verde/azul)

Seleccionan el color que desea definir al realizar el ajuste del enfoque, el encuadre y el balance de blancos.

- R:** Rojo
- G:** Verde
- B:** Azul

Mando a distancia

21 Teclas CUT OFF

Seleccionan el color que se va a desactivar al realizar el encuadre. Vuelva a pulsar estas teclas para activar de nuevo el color.

R: Rojo

G: Verde

B: Azul

22 Interruptor de selección SWITCHER/INDEX

Selecciona la función de las teclas SWITCHER/INDEX.

Ajústelo en SWITCHER para seleccionar la entrada desde el conmutador de interconexión de señales PC-1271/1271M.

Ajústelo en INDEX para asignar un número de índice a cada proyector cuando utilice varios.

23 Teclas SWITCHER/INDEX

Si el interruptor de selección SWITCHER/INDEX se encuentra en la posición SWITCHER

Si el conmutador (no suministrado) PC-1271/1271M está conectado al proyector, pulse una tecla numérica (1 – 8) para seleccionar la entrada desde el conmutador. La tecla 9 no funciona.

Para seleccionar la entrada de un segundo conmutador (si el interruptor SINGLE/SECOND/OTHER del conmutador se ha ajustado en SECOND), pulse una tecla numérica 1-8 antes de que transcurran dos segundos desde que pulsó la tecla SECOND.

Si el interruptor de selección SWITCHER/INDEX se encuentra en la posición INDEX

Cuando se conectan varios proyectores, seleccione el número de índice correspondiente al proyector que se va a ajustar. Este número se define mediante el interruptor INDEX NO del panel posterior. Pulse una tecla numérica (1 – 9) para determinar el número de índice y, a continuación, pulse la tecla ENTER. Si ajusta todos los proyectores de forma simultánea, pulse la tecla 0 (ALL) y, a continuación, ENTER.

24 Teclas INPUT SELECT

Seleccionan la señal de entrada.

VIDEO: Entrada de señal de los conectores VIDEO IN o S VIDEO IN (o Y/C IN)

SELECT VIDEO/S VIDEO: Selecciona la entrada de señal de los conectores VIDEO IN o S VIDEO IN (o Y/C IN) después de pulsar la tecla VIDEO.

A: Recepción de señales RGB, componentes o HDTV desde los conectores INPUT A.

B: Recepción de señal de la sección INPUT B si se instala una tarjeta opcional de interfaz que no sea la IFB-40

C, D: Estas teclas no funcionan con este proyector.

Nota

Para conmutar la señal de entrada desde INPUT A o INPUT B a los conectores S VIDEO IN (o Y/C IN), pulse primero la tecla VIDEO y, a continuación, pulse SELECT VIDEO/S VIDEO.

25 Tecla BLKG (supresión)

Introduce el modo de ajuste de supresión.

Es posible ajustar la supresión con las cuatro teclas de flecha.

Para obtener información detallada, consulte el apartado “Ajuste de supresión” en las páginas 93 (E) y 95 (E).

26 Tecla PATTERN

Muestra los patrones de prueba internos del proyector. Cada vez que pulse esta tecla, avanzará por los patrones de prueba secuencialmente.

En los modos de ajuste del enfoque, el encuadre o el balance de blancos, sólo aparecerán los patrones adecuados para cada ajuste.

Para obtener información detallada, consulte el apartado “Patrones de prueba” en la página 58 (E).

27 Tecla NORMAL

Cancela el patrón de prueba o los distintos modos de ajuste.

28 Teclas MUTING

PIC: Cancela la imagen. Para recuperar la imagen, vuelva a pulsar esta tecla.

AUDIO: Esta tecla no funciona con este proyector.

29 Teclas LCD LENS CONTROL

Estas teclas no funcionan con este proyector.

Uso de MENU

El proyector está equipado con un menú en pantalla que permite realizar varios ajustes y configuraciones. El menú puede utilizarse en varios idiomas: francés, alemán, italiano, español, japonés o chino.

Para obtener información detallada, consulte el apartado "IDIOMA" en la página 51 (E).

Funciones básicas del menú

- 1 Pulse la tecla MENU.
Aparece la pantalla del menú.
El menú seleccionado aparecerá resaltado en azul.

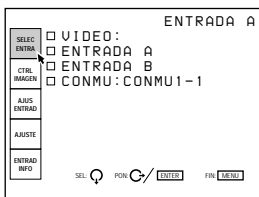

- 2 Use las teclas ↓ o ↑ para seleccionar un menú y, a continuación, pulse las teclas → o ENTER.
Aparece el menú seleccionado.
Las opciones de configuración que aparecen en blanco no pueden seleccionarse.

Opciones del menú Opciones de configuración

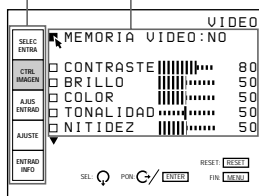

- 3 Use las teclas ↓ o ↑ para seleccionar una opción de configuración y, a continuación, pulse → o ENTER.
Aparece el menú de ajuste o el de configuración (menú desplegable).

Si el menú incluye dos o más páginas

Debajo de la última opción aparece la indicación ▼. Para pasar a la página siguiente, desplace el cursor hasta la última opción mediante la tecla ↓ y, a continuación, pulse la tecla ↓. Para retroceder hasta la página anterior, desplace el cursor hasta la primera opción mediante ↑ y, a continuación, pulse la tecla ↑.

- 4 Realice los ajustes o configuraciones necesarios en el menú.

Para cambiar el nivel de ajuste

Para aumentarlo, pulse las teclas ↑ o →.

Para reducirlo, pulse las teclas ↓ o ←.

Para almacenar el ajuste, pulse ENTER. Se restaurará la pantalla original.

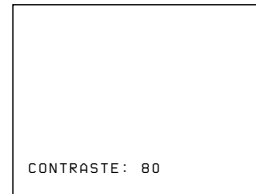

Para seleccionar una opción

Para seleccionar una opción de un menú desplegable, utilice las teclas ↓ o ↑ y, a continuación, pulse ← o ENTER. La configuración seleccionada queda almacenada y el menú desplegable desaparece.

Menú desplegable

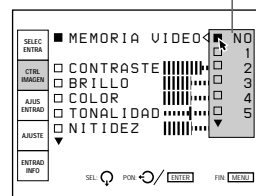

Para obtener información detallada sobre la configuración de opciones, consulte las páginas de menú correspondientes.

Para cancelar la pantalla del menú

Pulse la tecla MENU.

La pantalla del menú se cancela automáticamente si no se pulsa ninguna tecla durante un minuto.

Para recuperar las configuraciones que se han ajustado

Pulse la tecla RESET. En la pantalla aparece el mensaje "Reset completado!" y los ajustes mostrados en pantalla recuperarán los niveles ajustados de fábrica o los de servicio.

Memoria de configuraciones

Los ajustes realizados en los menús se almacenan automáticamente en la memoria del proyector. También es posible almacenar los ajustes pulsando la tecla MEMORY.

Antes del ajuste

Uso de MENU

Menú SELEC ENTRA

El menú SELEC ENTRA permite seleccionar la señal de entrada.

Las opciones que pueden seleccionarse aparecen indicados en verde.

No es posible seleccionar las opciones que aparecen en blanco.

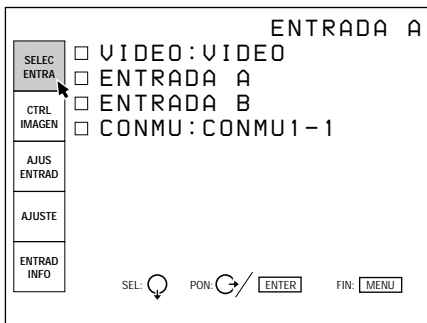

Antes del ajuste

VIDEO

Selecciona la señal de entrada de los conectores VIDEO IN o S VIDEO IN (o Y/C IN).

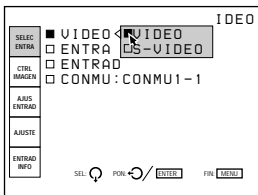

En el menú desplegable, seleccione VIDEO o S-VIDEO.

ENTRADA A

Selecciona la entrada de señal de los conectores INPUT A.

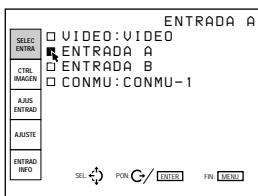

Notas

- Si los conectores INPUT A se conectan al conmutador PC-1271/1271M con cables 5BNC, no es posible seleccionar ENTRADA A.
- Si el ajuste de ENTRADA A del menú AJUSTE no es correcto, la imagen puede aparecer distorsionada. *Para más información, consulte la página 50 (E).*

ENTRADA B

Selecciona la entrada de señal de los conectores de la tarjeta de interfaz de señales opcional instalada en la sección INPUT B.

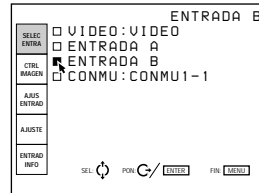

Notas

- Si el conmutador de interfaz de señales PC-1271/1271M se ha conectado al proyector mediante la tarjeta de interfaz IFB-40 instalada en la sección INPUT B, no es posible seleccionar ENTRADA B.
- Si el ajuste de ENTRADA B del menú AJUSTE no es correcto, la imagen puede aparecer distorsionada. *Para más información, consulte la página 50 (E).*

CONMU

Si el conmutador de interfaz de señales PC-1271/1271M está conectado al proyector, selecciona la entrada de señal del conmutador.

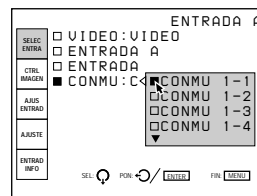

En el menú desplegable, puede seleccionar CONMU1-1 a CONMU2-8. Siempre aparecen en verde aunque no se reciba ninguna señal.

Nota

CONMU sólo puede seleccionarse si instala la tarjeta de interfaz de señales IFB-40 en la sección INPUT B, o si ajusta MODO 5BNC en SI en el menú AJUSTE.

Menú CTRL IMAGEN

El menú CTRL IMAGEN permite ajustar la imagen. Las opciones que pueden ajustarse se resaltan en verde. No es posible seleccionar las opciones indicadas en blanco.

Página 1

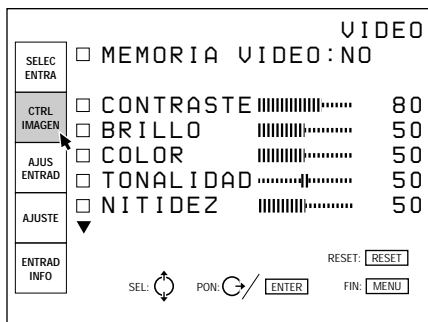

Página 2

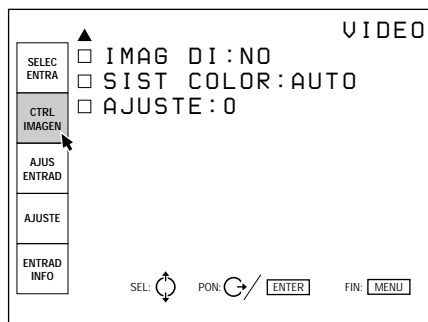

MEMORIA VIDEO

Selecciona un número de memoria correspondiente a los niveles de la imagen ajustada.

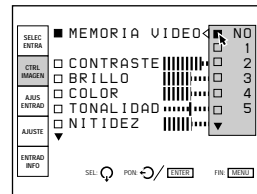

Seleccione un número comprendido entre 1 y 10 en el menú desplegable y, a continuación, los niveles de imagen ajustados se almacenarán en dicho número en la memoria del proyector.

Si desea utilizar los datos con los niveles definidos en fábrica, seleccione NO.

Las opciones que van a almacenarse en MEMORIA VIDEO se muestran en la tabla de la arquitectura de memoria en “Entrada de memoria” (excepto para las opciones de “posición de estabilización” y “encuadre”) (página 99 (E)).

CONTRASTE

Ajusta el contraste de la imagen.



A mayor valor de ajuste, mayor contraste.
A menor valor de ajuste, menor contraste.

BRILLO

Ajusta el brillo de la imagen.

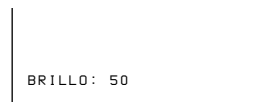

A mayor valor de ajuste, mayor brillo.
A menor valor de ajuste, menor brillo.

COLOR

Ajusta la intensidad del color.



A mayor valor de ajuste, mayor intensidad.
A menor valor de ajuste, menor intensidad.

Uso de MENU

TONALIDAD

Ajusta las tonalidades.

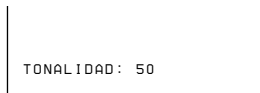

Con valores de ajuste altos, la imagen adquiere una tonalidad verde.

Con valores de ajuste bajos, la imagen adquiere una tonalidad púrpura.

NITIDEZ

Ajusta la nitidez de la imagen.



A mayor valor de ajuste, mayor nitidez.

A menor valor de ajuste, menor nitidez.

IMAG DI

Destaca el negro de las señales de vídeo compuestas, S vídeo (Y/C) o componente.

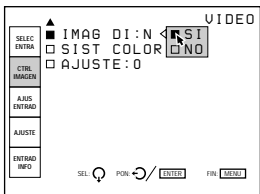

SI: Destaca el negro para generar una imagen “dinámica” más marcada.

NO: Reproduce con precisión las partes oscuras de la imagen en función de la señal origen.

SIST COLOR

Selecciona el sistema de color de la señal de vídeo o S vídeo (Y/C) compuesta.

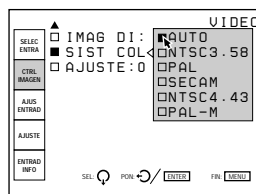

Normalmente se ajusta en AUTO.

Si la imagen aparece distorsionada o con falta de color, seleccione el sistema de color en función de la señal de entrada.

AJUSTE

Cambia el nivel de configuración (nivel estándar negro) a 0 IRE o 7,5 IRE, dependiendo de la señal origen NTSC.

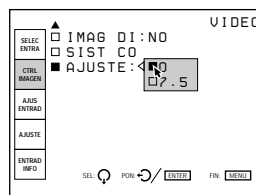

0 IRE: Normalmente, ajustado en esta posición.

7.5 IRE: Ajústelo en esta posición si el color negro es demasiado claro.

Señales de entrada y opciones ajustables

Elemento	Señal de entrada			
	Vídeo o S vídeo (Y/C)	Componente	HDTV	RGB
CONTRASTE	S	S	S	S
BRILLO	S	S	S	S
COLOR	S	S	S	N
TONALIDAD	S (sólo sistemas NTSC _{3,58} /NTSC _{4,43})	N	S	N
NITIDEZ	S	S	S	N
IMAG DI	S	S	N	N
SIST COLOR	S	N	N	N
ADJUSTE	S (sólo sistemas NTSC _{3,58} /NTSC _{4,43})	N	N	N

S: Ajustable/puede ajustarse

N: No ajustable/no puede ajustarse

Menú AJUS ENTRAD

El menú AJUS ENTRAD permite ajustar la señal de entrada.

Las opciones que pueden ajustarse se resaltan en verde.

No es posible seleccionar las opciones indicadas en blanco.

Página 1

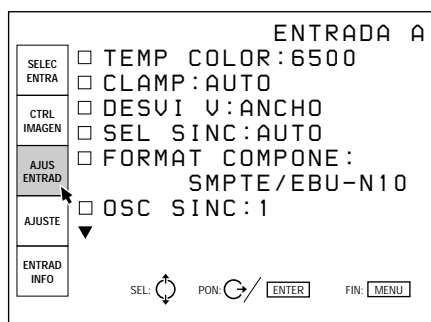

Página 2

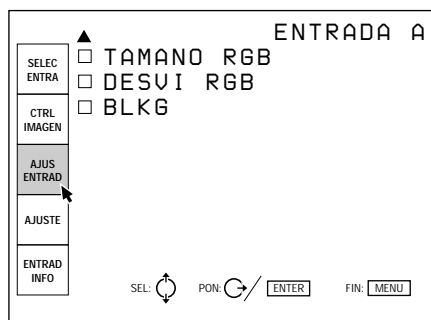

TEMP COLOR

Selecciona la temperatura del color adecuada dependiendo de la aplicación y de la señal origen de entrada.

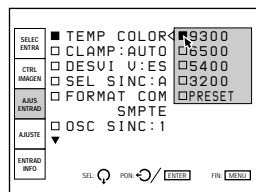

Si desea que el color de una señal de entrada determinada sea igual de uniforme que la de un monitor en color, seleccione PRESET y, a continuación, ajuste el balance de blancos.

Para obtener información detallada, consulte el apartado "Ajuste del balance de blancos" en la página 96 (E).

CLAMP

Corrige la luminancia de la imagen de entrada.

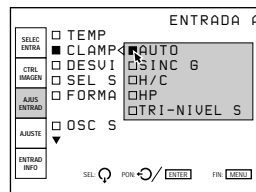

CLAMP se emplea como estándar para ajustar correctamente el nivel de negro de una imagen. La posición estándar de la fijación depende del tipo de señal de sincronización que se está utilizando. Normalmente, el proyector CPU valora la señal y ajusta la posición automáticamente. Sin embargo, el CPU puede realizar una valoración errónea de la señal a causa del ruido. Si la luminancia de la imagen parece incorrecta, puede ser necesario cambiar la posición de la fijación.

AUTO: Modo de configuración automático.

Normalmente está ajustado en esta posición.

SINC G: Ajústelo en esta posición si el color negro es demasiado claro o tiene una tonalidad verde.

H/C: Ajústelo en esta posición si la imagen es demasiado oscura o la luminancia varía.

HP: Si tras cambiar a la posición SINC G o H/C la luminancia sigue siendo incorrecta, ajústelo en esta posición y realice el ajuste DESVI H.

TRI-NIVEL S: Si al utilizar la sincronización de tres niveles level la imagen es demasiado oscura, ajústelo en esta posición.

Uso de MENU

Nota

Si tras cambiar el ajuste de la fijación, la luminancia sigue siendo incorrecta, compruebe la señal de entrada y las conexiones.

DESVI V

Define el rango ajustable del desplazamiento vertical de la señal de entrada.

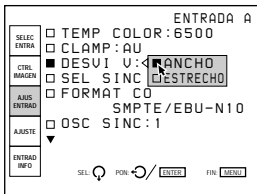

ANCHO: Normalmente está ajustado en esta posición (ajuste de fábrica).

ESTRECHO: Cuando se recibe una señal como una señal superpuesta con sincronización vertical inestable, la imagen pueden distorsionarse verticalmente. En este caso, ajústelo en esta posición. El intervalo de ajuste en la dirección inferior se estrechará.

Nota

Si se recibe la señal de vídeo, S vídeo o componente significa que DESVI V está ajustado en ESTRECHO.

SEL SINC

Selecciona la señal de sincronización.

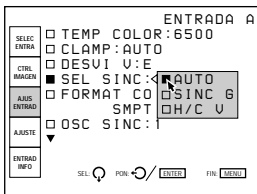

AUTO: Modo de configuración automático.

Normalmente está ajustado en esta posición.

SINC G: Ajústelo en esta posición si proyecta la imagen con la señal de sincronización en G.

V H/C: Ajústelo en esta posición si va a proyectar la imagen utilizando la señal de sincronización externa.

Si se recibe la señal HDTV

Puede seleccionar las opciones indicadas abajo en lugar de los anteriores.

INT: Ajústelo en esta posición cuando utilice la señal de sincronización interna.

EXT (C): Ajústelo en esta posición cuando utilice la señal de sincronización externa compuesta.

EXT (HV): Ajústelo en esta posición cuando utilice la señal de sincronización horizontal o vertical externa.

FORMAT COMPONE

Selecciona el formato de la entrada de señal componente.

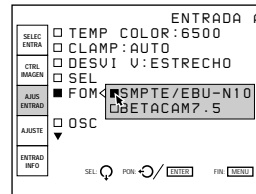

SMPTE/EBU-N10: Ajústelo en esta posición si la señal recibida es una señal componente con formato SMPTE o EBU-N10.

BETACAM7.5: Ajústelo en esta posición si la señal recibida es una señal componente con formato Betacam.

OSC SYNC

Normalmente, ajústelo en 1. Si la sincronización se distorsiona según el tipo de señal de entrada, ajústelo en 2.

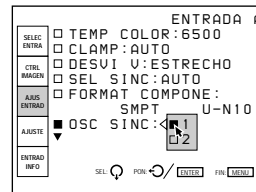

TAMAÑO RGB

Ajusta el tamaño de la imagen de la señal de entrada.

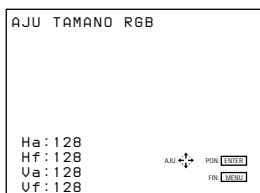

Utilice las teclas ◀ o ▶ para ajustar el tamaño horizontal.

Utilice las teclas ▲ o ▼ para ajustar el tamaño vertical.

Ha y Hf muestran los niveles de ajuste del tamaño para la dirección horizontal y Va y Vf para la vertical. A mayor nivel de ajuste, mayor tamaño de la imagen.

DESVI RGB

Ajusta la posición de la imagen de la señal de entrada.

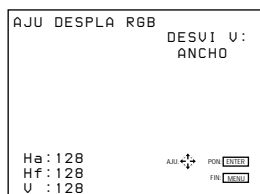

Utilice las teclas ◀ o ▶ para ajustar la posición horizontal.

Utilice las teclas ▲ o ▼ para ajustar la posición vertical.

Ha y Hf muestran los niveles de ajuste del desplazamiento para la dirección horizontal y V para la vertical.

BLKG (Supresión)

Suprime las partes de la imagen sobrantes cuando ésta es mayor que la pantalla.

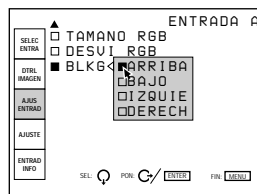

Seleccione la parte que quiere ajustar entre las opciones ARRIBA (superior), BAJO (inferior), IZQUIE (izquierda) y DERECH (derecha) y pulse las teclas ▶ o ENTER para mostrar la pantalla de ajuste de la supresión.

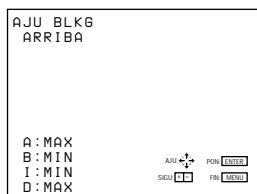

Utilice las teclas ▲ o ▼ para ajustar las partes ARRIBA y BAJO.

Utilice las teclas ◀ o ▶ para ajustar las partes DERECH e IZQUIE.

Señales de entrada y elementos de ajuste definibles

Opciones	Señal de entrada			
	Vídeo o S vídeo (Y/C)	Componente	HDTV	RGB
TEMP COLOR	S	S	S	S
CLAMP	N	N	S	S
DESVI V	N	N	S	S
SEL SINC	N	N	S	S
FORMAT COMPONE	N	S	N	N
OSC SINC	S	S	S	S
TAMAÑO RGB	S	S	S	S
DESVI RGB	S	S	S	S
BLKG	S	S	S	S

S: Ajustable/puede ajustarse

N: No ajustable/no puede ajustarse

Uso de MENU

Menú AJUSTE

El menú AJUSTE permite cambiar los ajustes establecidos por defecto en el proyector. Las opciones que pueden ajustarse se resaltan en verde. No es posible seleccionar las opciones indicadas en blanco.

Página 1

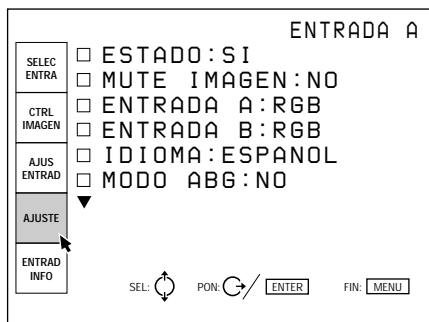

Página 2

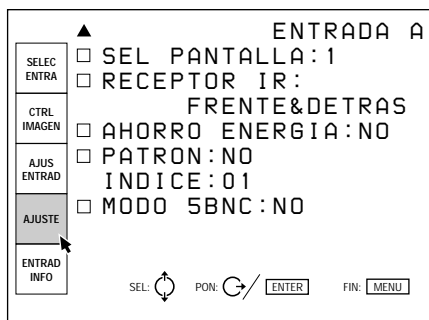

Antes del ajuste

MUTE IMAGEN

Se ajusta en SI para suprimir la imagen. Si está ajustado en SI, en la pantalla aparece “MUTE IMAGEN”.

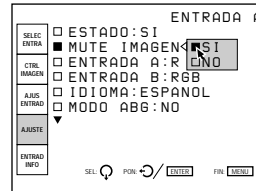

ENTRADA A

Selecciona la recepción de señal de los conectores INPUT A.

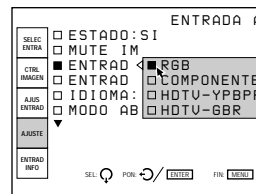

RGB: Recibe la señal RGB.

COMPONENTE: Recibe la señal componente.

HDTV-YBPBR: Recibe la señal HDTV (YPBPR).

HDTV-GBR: Recibe la señal HDTV (GBR).

ENTRADA B

Selecciona la recepción de señal de la tarjeta de interfaz de señales IFB-12 (no suministrada), instalada en la sección INPUT B.

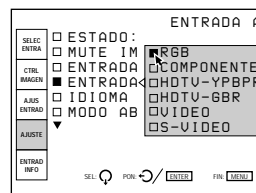

RGB: Recibe la señal RGB.

COMPONENTE: Recibe la señal componente.

HDTV-YBPBR: Recibe la señal HDTV (YPBPR).

HDTV-GBR: Recibe la señal HDTV (GBR).

VIDEO: Recibe la señal de vídeo compuesta.

S-VIDEO: Recibe la señal S vídeo.

Nota

Si se instala una tarjeta de interfaz distinta de IFB-12, las opciones del menú no pueden seleccionarse.

ESTADO

Selecciona el modo de indicación en pantalla.



SI: Muestra todas las indicaciones en pantalla.

NO: Desactiva las indicaciones en pantalla, excepto “SIN ENTRADA”, “MUTE IMAGEN”, los mensajes de advertencia y la visualización de los menús.

APAGADO: Desactiva todas las indicaciones en pantalla, excepto los mensajes de advertencia y la visualización de los menús.

IDIOMA

Selecciona el idioma utilizado en la pantalla.

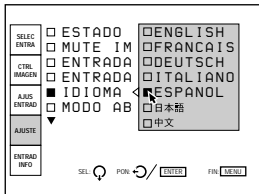

Los idiomas disponibles son los siguientes: inglés, francés, alemán, italiano, español, japonés y chino.

MODO ABG (Automatic Background)

Normalmente, ajústelo en SI (ajuste de fábrica). La luminancia de corte se definirá en un nivel determinado. Ajústelo en NO si desea eliminar la luminiscencia horizontal de la detección del nivel de corte que puede aparecer en la parte superior de la imagen.

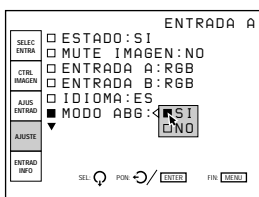

Nota

Si MODO ABG está ajustado en NO, puede variar el nivel de negro del balance de blanco.

SEL PANTALLA

Selecciona la pantalla que va a utilizar.

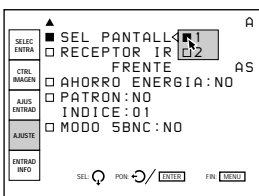

1: Pantalla granulada

2: Pantalla mate

RECEPTOR IR

Selecciona los detectores de control remoto de la parte frontal y posterior del proyector, si el mando a distancia inalámbrico no funciona correctamente debido a la acción de una lámpara fluorescente, etc.

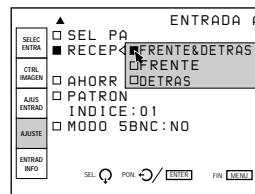

FRENTE & DETRAS: Activa los detectores frontal y posterior.

FRENTE: Sólo activa el detector frontal.

DETRAS: Sólo activa el detector posterior.

AHORRO ENERGIA

Si se ajusta en SI, el proyector pasa al modo de ahorro de energía, siempre que no se reciba ninguna señal durante 10 minutos. La pantalla pasa la modo de corte. El modo de ahorro de energía se cancela cuando se recibe una señal o se pulsa una tecla.

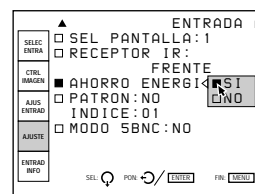

Uso de MENU

PATRON

Selecciona el tipo de patrón de prueba que va a aparecer.

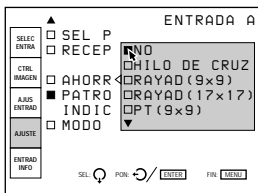

Los patrones que pueden seleccionarse son los siguientes: HILO DE CRUZ, RAYAD (9 × 9), RAYAD (17 × 17), PT (9 × 9), H, H INV, ME, ME INV, TODO BLANCO, VENTANA, VENTA & LINEA y BARRA COLOR (modo de ajuste de servicio).

Si no desea mostrar un patrón de prueba, ajústelo en NO.

Consulte en el apartado “Patrones de prueba” de la página 58 (E) la forma de visualización de los patrones.

INDICE

Indica el número de índice del proyector, ajustado con los interruptores INDEX NO. del panel posterior.

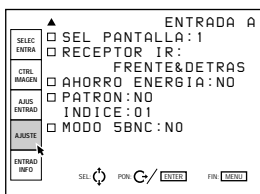

MODO 5BNC

Ajústelo en SI si conecta el conector MONITOR OUT del conmutador de interfaz de señales PC-1271/1271M a los conectores INPUT A con los cables 5BNC.

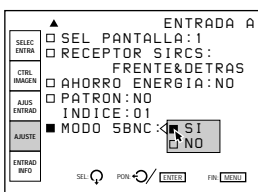

Menú ENTRAD INFO

El menú ENTRAD INFO muestra información relacionada con la señal recibida.

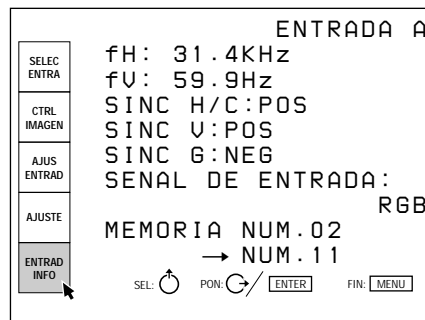

fH

Indica la frecuencia horizontal de la señal de entrada. Esta indicación no es un valor absoluto y sólo se emplea como referencia.

fV

Indica la frecuencia vertical de la señal de entrada. Esta indicación no es un valor absoluto y sólo se emplea como referencia.

SINC H/C

Indica la polaridad de la señal horizontal o de la señal de sincronización compuesta. Si la imagen se proyecta utilizando este tipo de señal de sincronización, la opción POS (NEG) aparece en verde. En caso contrario, POS (NEG) aparece en blanco.

POS: La polaridad de la señal de sincronización es positiva.

NEG: La polaridad de la señal de sincronización es negativa.

— —: Sin recepción de señal de sincronización.

SINC V

Indica la polaridad de la señal vertical o de la señal de sincronización compuesta.

Si la imagen se proyecta utilizando este tipo de señal de sincronización, la opción POS (NEG) aparece en verde. En caso contrario, POS (NEG) aparece en blanco.

POS: La polaridad de la señal de sincronización es positiva.

NEG: La polaridad de la señal de sincronización es negativa.

-- -: Sin recepción de señal de sincronización.

SINC G

Indica la polaridad de la sincronización en verde. Si la imagen se proyecta utilizando este tipo de señal de sincronización, la opción NEG aparece en verde. En caso contrario, NEG aparece en blanco.

NEG: La polaridad de la señal de sincronización es negativa.

-- -: Sin recepción de señal de sincronización.

SEÑAL DE ENTRADA

Muestra el tipo de señal de entrada actual.

NTSC 3.58: Señal de entrada NTSC_{3,58}

PAL: Señal de entrada PAL

SECAM: Señal de entrada SECAM

NTSC 4.43: Señal de entrada NTSC_{4,43}

PAL-M: Señal de entrada PAL-M

B/W: Señal de entrada en blanco y negro

Y/C: Señal de entrada S vídeo

RGB: Señal de entrada RGB.

COMPONENTE: Señal de entrada componente.

HDTV YPBPR: Señal de entrada HDTV YPBPR.

HDTV GBR: Señal de entrada HDTV GBR.

IDTV: Señal de entrada IDTV procedente del conmutador de interfaz de señales PC-1271/1271M opcional mediante la tarjeta de interfaz IFB-3000 opcional instalada en PC-1271/1271M.

MEMORIA NUM.

El superior es el número de memoria de los datos cargados automáticamente al introducirse la señal actual. El inferior es el nuevo número de memoria donde están guardados los datos de ajuste de la señal de entrada actual. El número de memoria existente se muestra en verde, mientras que un número de memoria nuevo se muestra en amarillo.

Para más información, consulte "Estructura de la memoria" en la página 98 (E).

Se han almacenado en fábrica siete datos básicos en los siguientes números de memoria.

Número de memoria	Frecuencias de las señales predefinidas		Tipo de señal de entrada
	fH	fV	Vídeo (NTSC _{3,58})
00	15,7 kHz	60 Hz	RVB
01	24,8 kHz	56 Hz	RVB
02	31,5 kHz	60 Hz	RVB
03	48,3 kHz	60 Hz	RVB
04	64,0 kHz	60 Hz	RVB
05	31,5 kHz	60 Hz	IDTV (NTSC _{3,58})
06	33,8 kHz	60 Hz	HDTV (Y/Pb/Pr)

SENSIBILIDAD FRECUENCIA

Selecciona la sensibilidad a la desviación de la frecuencia de la señal de entrada, con la que los datos MEMORIA cambian automáticamente. Este elemento sólo se puede seleccionar para señales de entrada RGB.

Pulse la tecla **▶** o la tecla ENTER en el menú ENTRAD INFO; aparecerá el menú OPCION MEM ENTRADA. Pulse la tecla **▶** o ENTER de nuevo para mostrar las opciones de sensibilidad de frecuencia.

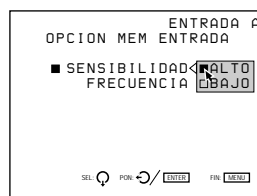

ALTO: Esta posición se ha seleccionado en fábrica.

BAJO: Realice el ajuste en esta posición si la señal de entrada es inestable o parpadea. Este fenómeno puede producirse durante la reproducción a velocidad variable en la videgrabadora, etc.

Uso de MENU

Menú AJUSTE SERVICIO

El menú AJUSTE SERVICIO se utiliza en los ajustes realizados en el modo de ajuste de servicio. Para indicar este modo, en el ángulo superior izquierdo del menú aparece una "S".

Página 1

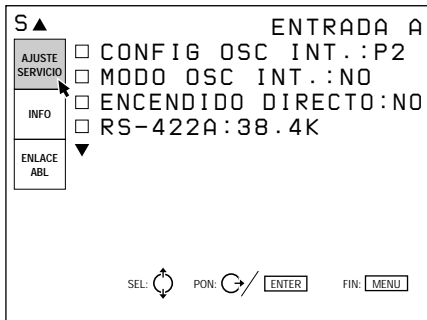

Página 2

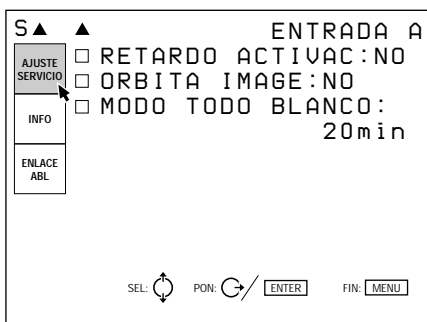

Antes del ajuste

CONFIG OSC INT

Selecciona el patrón de frecuencia de oscilación generado mediante el oscilador interno. Las frecuencias horizontal y vertical del patrón seleccionado se muestran en el menú desplegable de la pantalla.

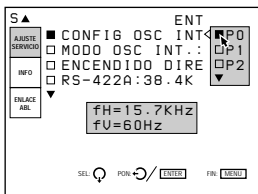

- P0:** fH = 15,7 kHz, fV = 60 Hz
- P1:** fH = 24,8 kHz, fV = 56 Hz
- P2:** fH = 31,5 kHz, fV = 60 Hz
- P3:** fH = 48,3 kHz, fV = 60 Hz
- P4:** fH = 64,0 kHz, fV = 60 Hz

MODO OSC INT.

Se ajusta en SI para activar el oscilador interno.

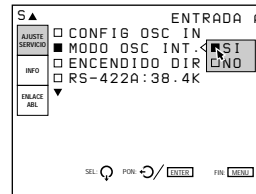

Nota

Si no se recibe ninguna señal, no es posible seleccionar esta opción.

ENCENDIDO DIRECTO

Si se ajusta en SI, el proyector puede encenderse pulsando el interruptor MAIN POWER del mismo. Si se ajusta en NO, al pulsar el interruptor MAIN POWER se pasa al modo de espera.

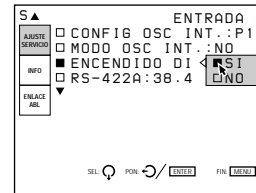

Nota

Si el proyector se encuentra en el modo de espera (se desactiva pulsando la tecla POWER OFF del mando a distancia) con ENCENDIDO DIRECTO ajustado en SI, se activará automáticamente si se ha restablecido la alimentación interrumpida por un corte del suministro eléctrico.

RS-422A

Define el índice de baudios de las comunicaciones del terminal RS-422A en 38,4K, 19,2K, 9600 o 4800.

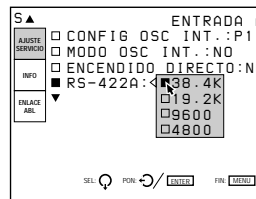

RETARDO ACTIVAC

Si se conectan varios proyectores, ajústelo en SI para activarlos secuencialmente.

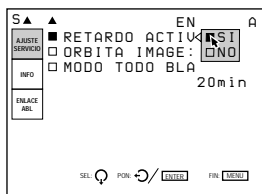

ORBITA IMAGE

Se ajusta en SI para activar la función que desplaza ligeramente la imagen con el fin de reducir la remanencia de la imagen del TRC.

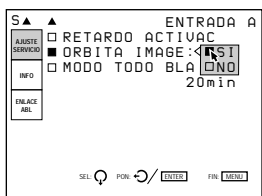

MODO TODO BLANCO

Establece la duración del modo todo blanco durante el periodo de calentamiento.

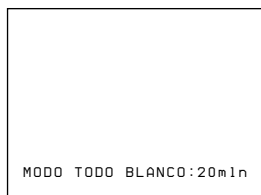

Utilice las teclas **↑**, **↓**, **←** y **→** para definir la duración en incrementos de 1 minutos desde 0 a 99 minutos. Para configurar el proyector de forma que la imagen aparezca inmediatamente tras encenderlo, ajuste la duración en “0 min”.

Para obtener información detallada, consulte el apartado “Cambio del intervalo de inicialización” en la página 104 (E).

Menú INFO

El menú INFO muestra información sobre el proyector, como el número de serie, la versión Rom y el tiempo de servicio del proyector.

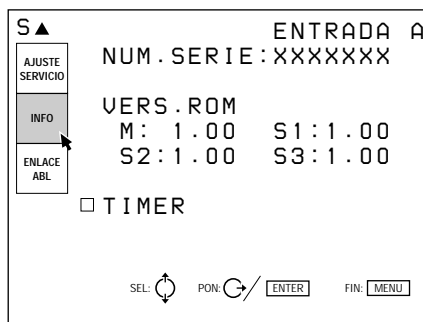

NUM. SERIE

Indica el número de serie del proyector.

VERS. ROM

Indica la versión ROM (M, S1, S2 y S3) que emplea el proyector.

TIMER

Indica el tiempo de empleo del proyector y de cada TRC.



TIEMPO OPERACION: Indica el tiempo total de empleo del proyector.

TIMER TRC: Indica el tiempo de empleo de los TRC rojo, verde y azul respectivamente.

(Continúa)

Uso de MENU

Menú ENLACE ABL

El menú ENLACE ABL permite realizar los ajustes necesarios para que al conectar varios proyectores, el brillo de las pantallas sea uniforme.

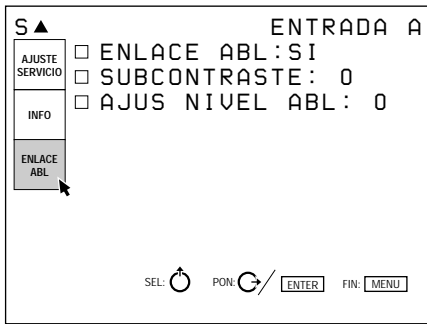

AJUS NIVEL ABL

Si define ENLACE ABL en SI, ajuste el brillo de cada proyector de forma que el brillo de todos ellos sea el mismo.

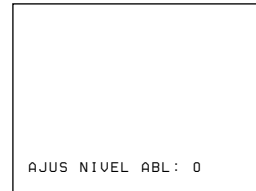

Para obtener información detallada, consulte “Uso de la función ABL enlazada” en la página 34 (E).

ENLACE ABL

Si se ajusta en SI, el ABL (que permite controlar el brillo de la imagen cuando éste es excesivo) funciona en todos los proyectores una vez que ya esté operando en cualquiera de ellos.

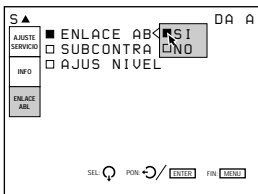

SUBCONTRASTE

Si define ENLACE ABL en SI, ajuste el brillo de cada proyector de forma que el brillo de todos ellos sea el mismo.

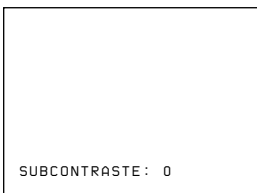

Menú OPCION

El menú OPCION se emplea para ajustar la imagen de la entrada de señal procedente la placa de extensión EXB-DS10 opcional (si se ha instalado EXB-DS10 en el proyector).

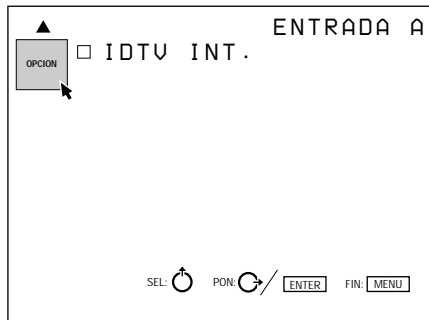

IDTV INT.

Realice el ajuste en SI para proyectar con doble intensidad la señal de vídeo, S Video, componente o RGB (15 kHz).



APERTURA V

Corrige la nitidez en sentido vertical. Es posible ajustar la nitidez en el nivel BAJO, MID (medio) o ALTO.



Patrones de prueba

Patrones de prueba

En cada modo de ajuste aparece un patrón de prueba correspondiente. Asimismo, es posible mostrar otros patrones de prueba pulsando la tecla **PATTERN**.

1 HILO DE CRUZ

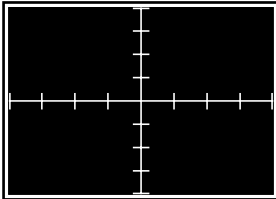

2 RAYAD (9 x 9)

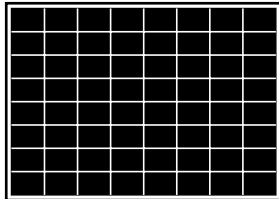

3 RAYAD (17 x 17)

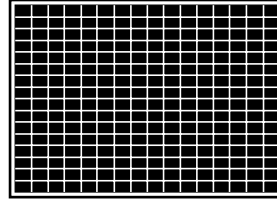

4 PT (9 x 9)

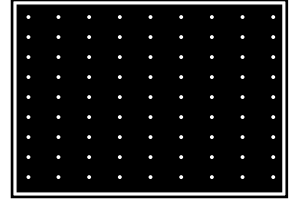

5 H

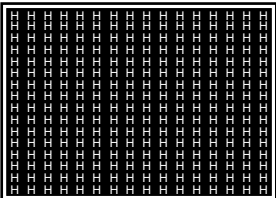

6 H INV

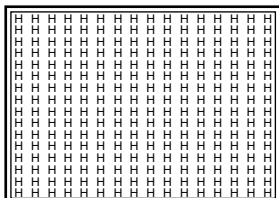

7 ME

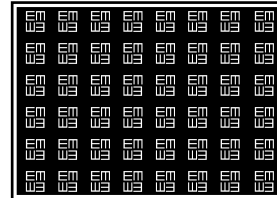

8 ME INV

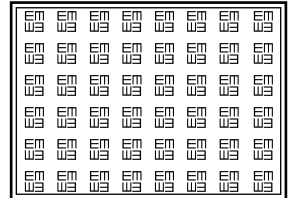

9 TODO BLANCO

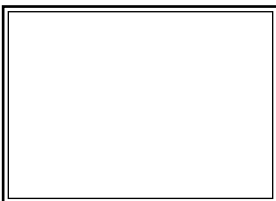

10 VENTANA

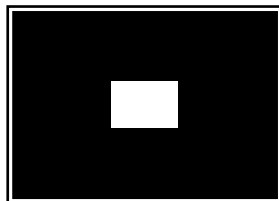

11 VENTA & LINEA

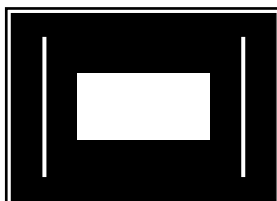

12 BARRA COLOR

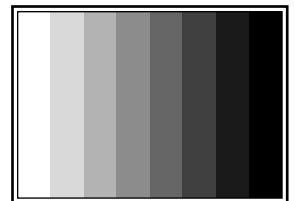

13 RAYAD INV (17 x 17)
(sólo par ajustar el
encadre)

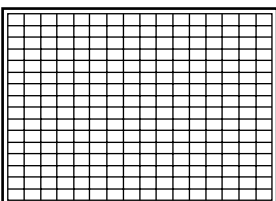

14 Subpatrón 1 (patrón 1 de
ajuste secundario) (sólo para
ajustar TAMAÑO,
LINEALIDAD, SKEW y BOW)

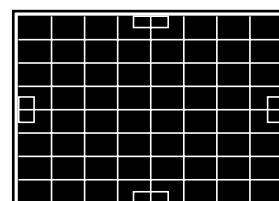

15 Subpatrón 2 (patrón 2 de
ajuste secundario) (sólo
para ajustar TECLA y
CLAVIJA)

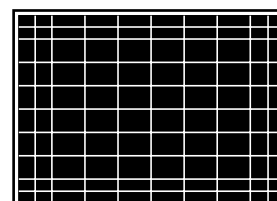

16 CRUZ (9 x 9) (sólo par
ajustar ZONA)

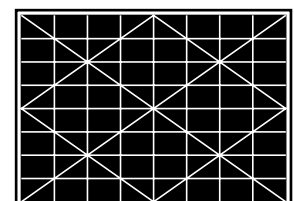

Antes del ajuste

17 PLUGE (sólo para ajustar POLARIZAC)



18 Pasos en escalón (sólo para ajustar GANANCIA)

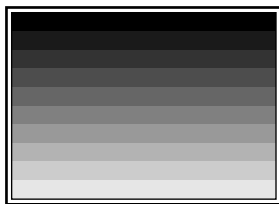

19 5 IRE (sólo para ajustar POLARIZAC)



20 100 IRE (sólo para ajustar GANANCIA & POLARIZAC)

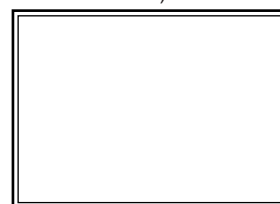

Los patrones 1 a 12 aparecen en orden numérico al pulsar la tecla PATTERN en el modo de ajuste de servicio.

Los patrones 13 a 20 aparecen solamente en los modos de ajuste especificados.

La línea de color oscuro que enmarca el patrón en la ilustración representa los márgenes de la pantalla.

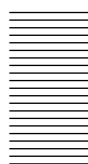

Antes del ajuste

Patrones de prueba

Patrón de prueba en cada modo

Al pulsar la tecla PATTERN, los patrones se muestran secuencialmente en el siguiente orden.

Moo de ajuste	Patrón de prueba
CENTRADO	HILO DE CRUZ → RAYAD (9 × 9) → RAYAD (17 × 17) → RAYAD INV (17 × 17) → Señal externa / RAYAD (17 × 17) → Señal externa → HILO DE CRUZ ...
TAMAÑO LINEALIDAD SKEW BOW	HILO DE CRUZ → Subpatrón 1 → RAYAD (17 × 17) → RAYAD INV (17 × 17) → Señal externa / RAYAD (17 × 17) → Señal externa → HILO DE CRUZ ...
TECLA CLAVIJA BALAN TECLA BALAN CLAVIJA	RAYAD (9 × 9) → Subpatrón 2 → RAYAD (17 × 17) → RAYAD INV (17 × 17) → Señal externa / RAYAD (17 × 17) → Señal externa → RAYAD (9 × 9) ...
ZONA	RAYAD (9 × 9) → CRUZ (9 × 9) → RAYAD (17 × 17) → RAYAD INV (17 × 17) → Señal externa / RAYAD (9 × 9) → Señal externa → RAYAD (9 × 9) ...
GANANCIA	Pasos en escalón → 100 IRE → VENTANA → Señal externa → Pasos en escalón ...
POLARIZAC	PLUGE → 5 IRE → 100 IRE → Señal externa → PLUGE...
BLKG	Señal externa / RAYAD (17 × 17) ↔ Señal externa
TAMAÑO RGB DESPLA RGB	Señal externa ↔ Señal externa / RAYAD (17 × 17)
Modo de ajuste de servicio	Patrones de prueba ❶ a ❷ mostrados en la página 58 (E).
Ajuste de prueba	HILO DE CRUZ → RAYAD (9 × 9) → ME → BARRA COLOR → HILO DE CRUZ ...

Procedimiento

Antes de realizar el ajuste

- Compruebe que la instalación del proyector y el ajuste del ángulo de conversión del TRC son correctos.
- Si la imagen es mayor que la pantalla o si se proyecta desde la parte posterior de ésta, ajuste el encuadre de forma aproximada antes de proceder al ajuste del enfoque.

Procedimiento

- ① Extraiga la cubierta superior. *(página 17 (E))*
↓
- ② Ajuste el mando a distancia en el modo de ajuste de servicio. *(página 37 (E))*
↓
- ③ Seleccione el modo SIN ENTRADA. *(página 62 (E))*
↓
- ④ Seleccione la trama de oscilación interna ($fH = 31,5$ kHz). *(página 62 (E))*
↓
- ⑤ Muestre el patrón H. *(página 62 (E))*
↓
- ⑥ Restaure los niveles CONTRASTE y BRILLO. *(página 63 (E))*
↓
- ⑦ Ajuste el enfoque del objetivo verde. *(página 63 (E))*
↓
- ⑧ Ajuste el ángulo de batimiento del objetivo verde. *(página 64 (E))*
↓
- ⑨ Ajuste el enfoque del objetivo rojo. *(página 66 (E))*
↓
- ⑩ Ajuste el ángulo de batimiento del objetivo rojo. *(página 66 (E))*
↓
- ⑪ Ajuste el enfoque del objetivo azul. *(página 67 (E))*
↓
- ⑫ Ajuste el ángulo de batimiento del objetivo azul. *(página 67 (E))*

Realice el ajuste del encuadre.

Ajuste del enfoque verde

1 Ajuste del enfoque del objetivo verde

- 1 Extraiga la cubierta superior.
Para extraer la cubierta superior, consulte la página 17 (E).
- 2 Ajuste el mando a distancia en el modo de ajuste de servicio.
Para obtener información detallada, consulte el apartado "Preparación" en la página 37 (E).
- 3 En el mando a distancia, pulse la tecla INPUT SELECT correspondiente a la línea que no está conectada a una señal. O bien, sitúe el interruptor de selección SWITCHER/INDEX en la posición SWITCHER y, a continuación, pulse la tecla numérica de 1 a 8 correspondiente a una línea no conectada a una señal.

"SIN ENTRADA" aparece en la pantalla.

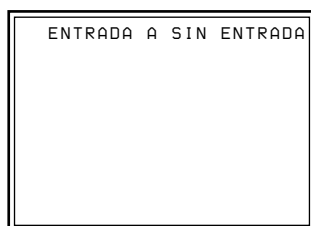

- 4 Muestre el menú AJUSTE SERVICIO y ajuste CONFIG OSC INT. en P2 (fH = 31,5 kHz).
Para obtener información detallada, consulte "Menú AJUSTE SERVICIO" en la página 54 (E).

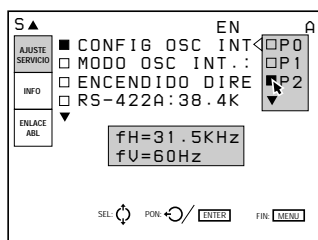

- 5 Restaure los datos de ajuste de centrado de la señal de verde.
Para obtener información detallada, consulte el apartado "Restauración de datos" en la página 100 (E).
- 6 Pulse la tecla NORMAL del mando a distancia para desactivar el patrón de prueba.
- 7 Pulse la tecla PATTERN en el mando a distancia hasta que aparezca el patrón H.

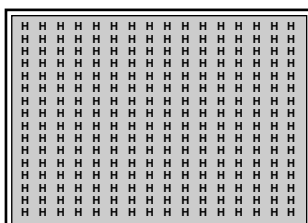

- 8** Restaura los niveles CONTRASTE y BRILLO.
 El nivel CONTRASTE se restaura a 80 tras pulsar la tecla PICTURE CONTROL CONTR seguido de RESET.
 El nivel BRILLO se restaura a 50 tras pulsar la tecla PICTURE CONTROL BRIGHT seguido de RESET.
Para obtener información detallada, consulte "Ajuste de la imagen" en la página 103 (E).

- 9** Pulse las teclas CUT OFF R y B para mostrar sólo la señal de verde.

- 10** Ajuste el enfoque de centrado.
 Afloje el tornillo G1, deslícelo para enfocar las letras H del centro de la pantalla y, a continuación, apriete el tornillo.

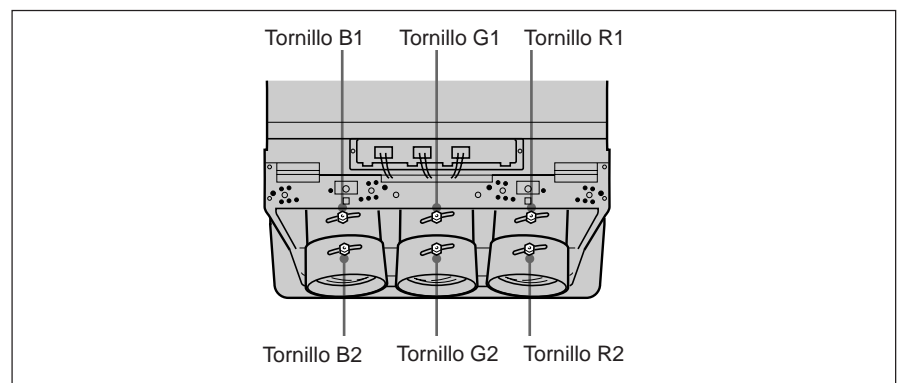

- 11** Ajuste el enfoque de las esquinas.
 Afloje el tornillo G2, deslícelo para enfocar las letras H de las cuatro esquinas de la pantalla (zonas en gris blanco indicadas) y, a continuación, apriete el tornillo.
 Repita los pasos **10** y **11** hasta que termine de realizar el ajuste del enfoque de verde. (Si el enfoque de las esquinas no puede realizarse completamente, vuelva a intentarlo tras ajustar el ángulo de batimiento del objetivo verde)

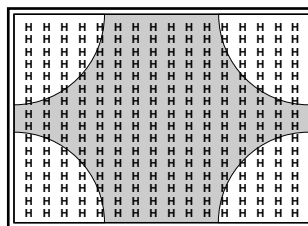

Consejo para el ajuste del enfoque de los objetivos

La letra "H" se compone de puntos. Ajuste el enfoque para que los puntos de la letra "H" se vean con claridad como se muestra en la ilustración siguiente.

La colocación de un papel blanco delante de la pantalla facilitará la visión de los puntos.

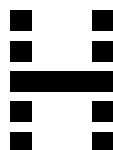

A continuación, realice el ajuste del ángulo de batimiento del objetivo verde.

Ajuste

2 Ajuste del ángulo de batimiento del objetivo verde

Tras completar el ajuste del enfoque del objetivo, ajuste el ángulo de batimiento del objetivo verde (ángulo del TRC verde), de forma que tanto la parte izquierda y derecha de la pantalla, como la superior e inferior, queden enfocadas.

- 1 Coloque un papel blanco delante de la pantalla. Observe si la superficie focal de las partes superior, inferior, izquierda y derecha de la pantalla se inclina hacia adentro o hacia afuera.

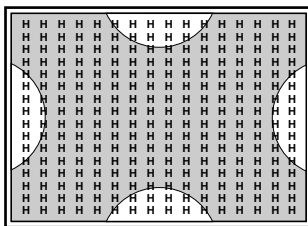

- 2 Ajuste el enfoque en las partes superior e inferior mediante el tornillo V del TRC verde, utilizando para esto la herramienta suministrada. Afloje el tornillo para fijar la arandela (a) y, a continuación, gire el tornillo V (b). Asegúrese de apretar el tornillo para fijar la arandela después del ajuste.

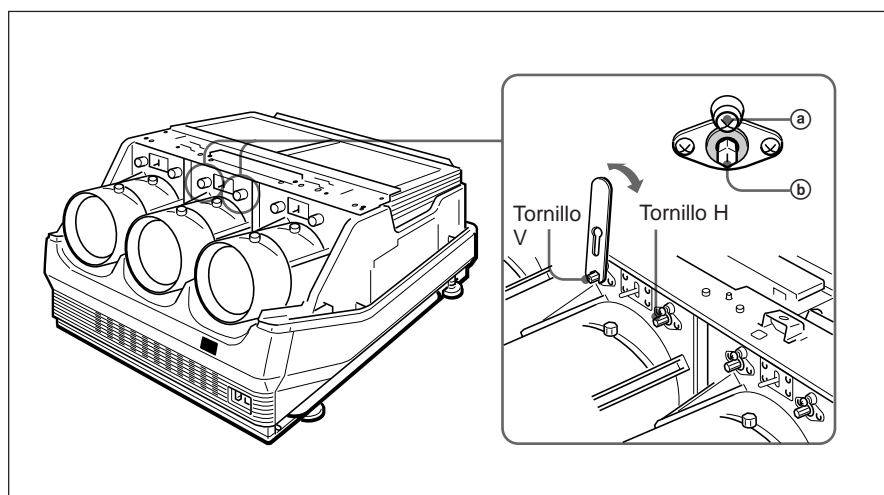

Nota

Para el TRC verde, normalmente sólo se ajusta el tornillo V. El ajuste del tornillo H sólo es preciso en instalaciones no estándar.

Para el ajuste del ángulo de batimiento de los objetivos rojo y azul, será preciso ajustar ambos tornillos, H y V.

Al girar el tornillo V, el TRC se mueve verticalmente para ajustar la inclinación vertical de la superficie focal.

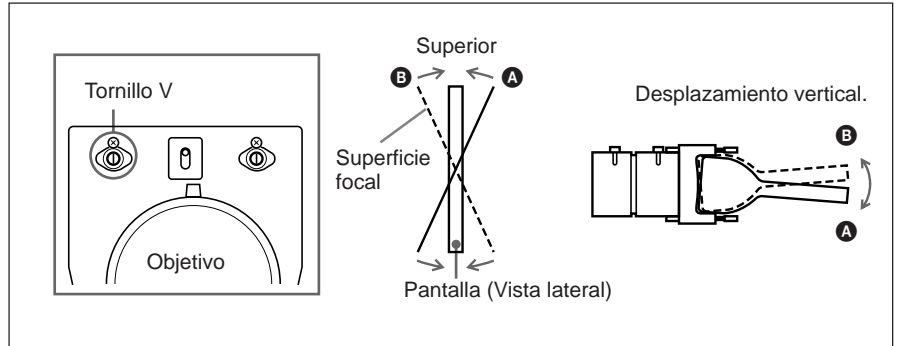

Al girar el tornillo H, el TRC se mueve horizontalmente para ajustar la inclinación horizontal de la superficie focal.

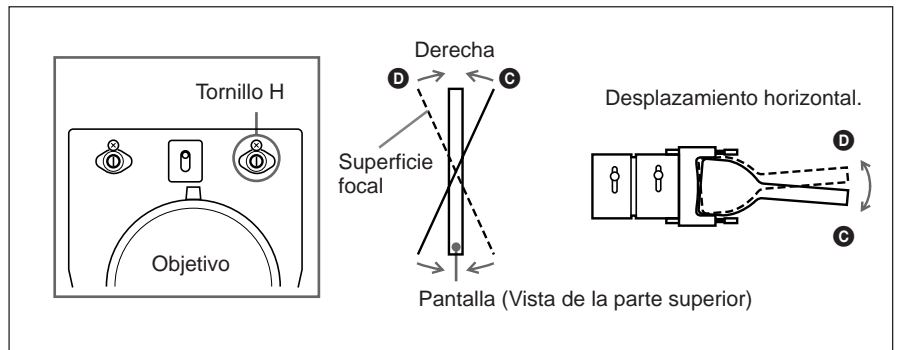

Repita los pasos anteriores hasta que las partes superior, inferior, derecha e izquierda de la pantalla queden enfocadas.

Si la señal verde se encuentra completamente enfocada, realice el ajuste del enfoque del objetivo rojo.

Ajuste

Ajuste del enfoque

Ajuste del enfoque de rojo y azul

3 Ajuste del enfoque del objetivo rojo

- 1** Restaure los datos del ajuste de centrado de la señal de rojo.
Para obtener información detallada, consulte el apartado “Restauración de datos” en la página 100 (E).
- 2** Pulse la tecla PATTERN hasta que aparezca el patrón H.
- 3** Para mostrar sólo la señal de rojo, pulse las teclas CUT OFF G y B.
- 4** Afloje el tornillo R1, deslícelo para enfocar las letras H del centro de la pantalla y, a continuación, apriete el tornillo.
Para obtener información detallada, consulte la sección “Ajuste del enfoque del objetivo verde” en la página 62 (E).
- 5** Afloje el tornillo R2, deslícelo para enfocar las letras H de las cuatro esquinas de la pantalla y, a continuación, apriete el tornillo.
Repita los pasos **4** y **5** hasta que termine de realizar el ajuste del enfoque de rojo.

Realice el ajuste del ángulo de batimiento del objetivo rojo.

4 Ajuste del ángulo de batimiento del objetivo rojo

Después de realizar el ajuste del enfoque del objetivo rojo, ajuste su ángulo de batimiento (ángulo del TRC rojo).

Compruebe la inclinación de las superficies focales en las partes superior, inferior, izquierda y derecha de la pantalla y, a continuación, ajuste el enfoque mediante los tornillos H y V del TRC rojo.

Para obtener información detallada, consulte “Ajuste del ángulo de batimiento del objetivo verde” en la página 64 (E).

Si la señal roja se encuentra completamente enfocada, realice el ajuste del enfoque del objetivo azul.

5 Ajuste del enfoque del objetivo azul

- 1** Restaure los datos del ajuste de centrado de la señal de azul.
Para obtener información detallada, consulte el apartado “Restauración de datos” en la página 100 (E).
- 2** Pulse la tecla PATTERN hasta que aparezca el patrón H.
- 3** Para mostrar sólo la señal de azul, pulse las teclas CUT OFF G y R.
- 4** Afloje el tornillo B1, deslícelo para enfocar las letras H del centro de la pantalla y, a continuación, apriete el tornillo.
Para obtener información detallada, consulte el apartado “Ajuste del enfoque del objetivo verde” en la página 62 (E).
- 5** Afloje el tornillo B2, deslícelo para enfocar las letras H de las cuatro esquinas de la pantalla y, a continuación, apriete el tornillo.
Repita los pasos **4** y **5** hasta que termine de realizar el ajuste del enfoque de azul.

Realice el ajuste del ángulo de batimiento del objetivo azul.

6 Ajuste del ángulo de batimiento del objetivo azul

Después de realizar el ajuste del enfoque del objetivo azul, ajuste su ángulo de batimiento (ángulo del TRC azul). Compruebe la inclinación de las superficies focales en las partes superior, inferior, izquierda y derecha de la pantalla y, a continuación, ajuste el enfoque mediante los tornillos H y V del TRC azul.
Para obtener información detallada, consulte el apartado “Ajuste del ángulo de batimiento del objetivo verde” en la página 64 (E).

Si la señal azul se encuentra completamente enfocada, realice el ajuste del encuadre.

Ajuste del encuadre

Procedimiento

- ① Marque el centro de la pantalla. (página 69 (E))
↓
- ② Ajuste el mando a distancia en el modo de ajuste de servicio. (página 37 (E))
↓
- ③ Seleccione el modo SIN ENTRADA. (página 69 (E))
↓
- ④ Select the internal oscillation pattern to be used for the registration adjustment. (page 69 (E))
↓
- ⑤ Recupere los niveles ajustados de fábrica de los datos de encuadre. (Sólo si los datos de ajuste se han modificado previamente). (página 100 (E))
↓
- ⑥ Ajuste el encuadre de verde. (página 71 (E) a 79 (E))
 - 1 Ajuste de CENTRADO
 - 2 Ajustes TAMAÑO y LINEALIDAD
 - 3 Ajustes SKEW y BOW
 - 4 Ajustes TECLA y CLAVIJA
 - 5 Ajustes BALAN TECLA y BALAN CLAVIJA↓
- ⑦ Ajuste el encuadre de rojo. (página 80 (E) a 88 (E))
 - 1 Ajuste de CENTRADO
 - 2 Ajustes TAMAÑO y LINEALIDAD
 - 3 Ajustes SKEW y BOW
 - 4 Ajustes TECLA y CLAVIJA
 - 5 Ajustes BALAN TECLA y BALAN CLAVIJA
 - 6 Ajuste ZONAÑ↓
- ⑧ Ajuste el encuadre de azul. (página 89 (E))
 - 1 Ajuste de CENTRADO
 - 2 Ajustes TAMAÑO y LINEALIDAD
 - 3 Ajustes SKEW y BOW
 - 4 Ajustes TECLA y CLAVIJA
 - 5 Ajustes BALAN TECLA y BALAN CLAVIJA
 - 6 Ajuste ZONA↓
- ⑨ SAImacene los datos de ajuste como datos estándar. (página 90 (E))
↓
- ⑩ Realice el ajuste con precisión para cada señal de entrada. (página 91 (E) a 97 (E))
 - 1 Ajuste de la señal de entrada vídeo
 - 2 Ajuste de la señal de entrada RGB
 - 3 Ajuste del balance de blancos↓
- ⑪ Active la protección del mando a distancia. (página 102 (E))
↓
- ⑫ Ajuste la imagen. (página 103 (E))
↓

Procedimiento finalizado

Preparación

- 1 Marque el centro de la pantalla.
Mida la altura y el ancho de la pantalla para determinar el centro.
Será más fácil ajustar el encuadre marcando cinco puntos con la cinta blanca, como se muestra en la ilustración siguiente.

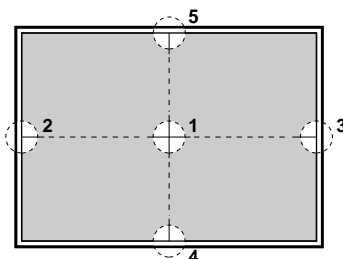

- 2 Ajuste el mando a distancia en el modo de ajuste de servicio.
Para obtener información detallada, consulte el apartado “Mando a distancia” en la página 37 (E).
- 3 Pulse la tecla INPUT SELECT correspondiente a una de las líneas que no está conectada a una señal. Aparece “SIN ENTRADA”.
O bien, ajuste el interruptor de selección SWITCHER/INDEX en SWITCHER y, a continuación, pulse una tecla numérica de 1 a 8, correspondiente a una línea que no esté conectada a una señal.

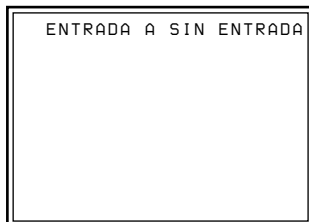

- 4 Muestre el menú AJUSTE SERVICIO, seleccione CONFIG OSC INT. y, a continuación, elija la frecuencia que va a utilizarse para el ajuste.
Para obtener información detallada, consulte “Menú AJUSTE SERVICIO” en la página 54 (E).

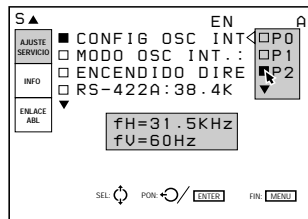

- 5 Restaure el nivel de los datos predefinido en fábrica.
(Sólo si ha ajustado el encuadre y ha almacenado los datos de ajuste)
Para obtener información detallada, consulte el apartado “Restauración de los datos” en la página 100 (E).

(Continúa)

Ajuste del encuadre

Notas

- El centro de la pantalla y el centro del patrón HILO DE CRUZ alinearse mediante el ajuste de centrado.
Para obtener información detallada, consulte el apartado “Ajuste del centrado de verde” en la página 71 (E).
- Cuando el ángulo del eje óptico es menor, el patrón RAYAD se convierte en trapezoidal. Realice el ajuste de distorsión trapezoidal (TECLA) para corregirla.
Para obtener información detallada, consulte el apartado “Ajustes TECLA y CLAVIJA” en la página 76 (E).

Teclas de ajuste

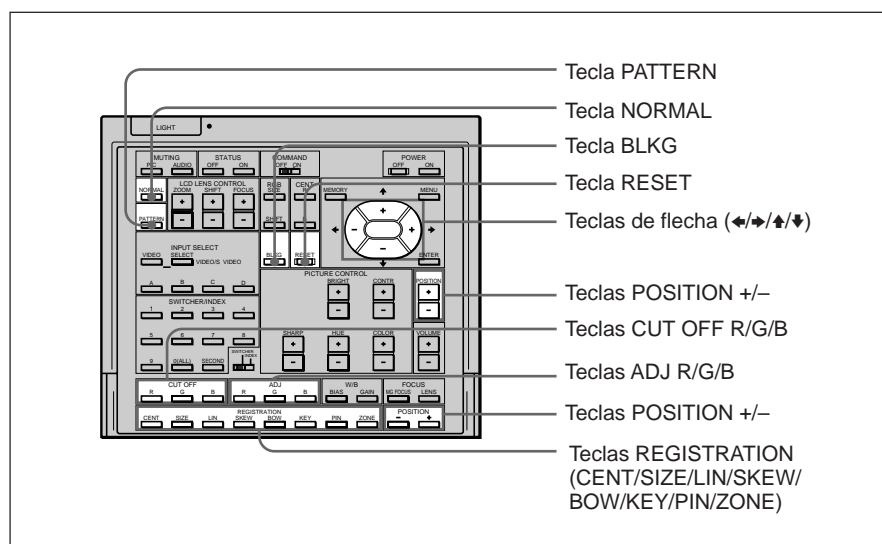

Indicaciones de las teclas REGISTRATION y opciones de ajuste

Indicado en las de control	Opciones de ajuste
CENT	Centrado
SIZE	Tamaño
LIN	Linealidad
SKEW	Inclinación
BOW	Curvatura
KEY	Distorsión trapezoidal, Balance de la distorsión trapezoidal
PIN	Distorsión de imagen, Balance de la distorsión de imagen
ZONE	Zona

Ajuste del encuadre de verde

Asegúrese de que ajusta el encuadre de verde en primer lugar.

Al ajustar el verde, no cambie mucho el ajuste ZONA. Si cambia la zona verde considerablemente, resultará difícil realizar el ajuste del rojo y del azul.

1 Ajuste del centrado de verde

Realice el ajuste de forma que el centro del patrón de prueba quede alineado con el centro de la pantalla.

- 1 Pulse la tecla CENT.
Aparecen el patrón HILO DE CRUZ y el cursor.
- 2 Pulse la tecla ADJ G.
- 3 Para ver sólo el verde, pulse las teclas CUT OFF R y B.
- 4 Pulse las teclas de flecha para alinear el centro del patrón HILO DE CRUZ con el centro de la pantalla.

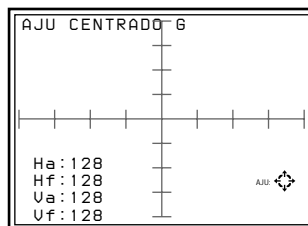

Notas

- Si el patrón de prueba está muy descentrado, compruebe que el proyector está correctamente instalado o ajustado.
- Si la parte inferior, superior, izquierda o derecha de la pantalla está desenfocada, compruebe que el ángulo de batimiento de los objetivos está ajustado correctamente.
Para obtener información detallada, consulte el apartado "Ajuste del ángulo de batimiento del objetivo verde" en la página 64 (E).

Ajuste del encuadre

2 Ajuste TAMAÑO y LINEALIDAD del verde

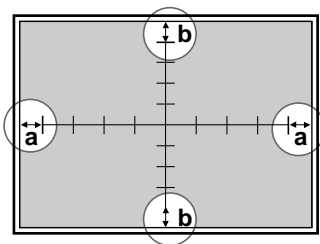

Ajuste el tamaño de la imagen con respecto a la pantalla, así como el balance superior, inferior, izquierdo y derecho de la imagen.

1 Pulse la tecla LIN.
Aparece el patrón HILO DE CRUZ.
También es posible cambiar al patrón RAYAD 9×9 pulsando la tecla PATTERN.

2 Pulse la tecla ADJ G.
Preste atención sólo a las partes marcadas por un círculo que aparecen en la ilustración de la izquierda.

3 Realice el ajuste con las teclas \leftarrow y \rightarrow hasta que las partes (a) (distancia medida entre los extremos derecho e izquierdo de la pantalla y la primera línea vertical) tengan la misma longitud.

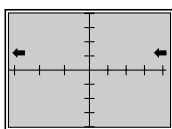

\leftarrow : Las líneas verticales izquierda y derecha se desplazan a la izquierda mientras que la línea vertical del centro no sufre ningún desplazamiento.

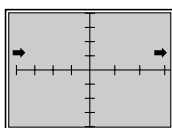

\rightarrow : Las líneas verticales izquierda y derecha se desplazan a la derecha mientras que la línea vertical del centro no sufre ningún desplazamiento.

4 Pulse la tecla SIZE.

5 Realice el ajuste con las teclas \leftarrow y \rightarrow hasta que las partes (a) de la izquierda y la derecha adquieran una longitud de 15 a 20 mm.

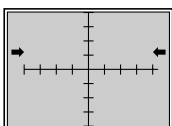

\leftarrow : Se reduce la escala horizontal

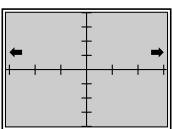

\rightarrow : Se amplía la escala horizontal

6 Si no están alineadas, pulse la tecla LIN y repita los pasos **3** a **5**.

- 7** Si el patrón HILO DE CRUZ no está centrado en la pantalla, vuelva a ajustar el centrado y repita los pasos **1** a **6** correspondientes al ajuste de la escala horizontal.

Para obtener información detallada, consulte el apartado “Ajuste del centrado de verde” en la página 71 (E).

- 8** Pulse la tecla LIN.

- 9** Realice el ajuste con las teclas **▲** y **▼** hasta que las partes **(b)** (distancia medida entre los extremos superior e inferior de la pantalla y las primeras líneas horizontales) tengan la misma longitud.

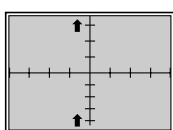

▲ : Las líneas verticales superior e inferior se desplazan hacia arriba mientras que la línea horizontal del centro no sufre ningún desplazamiento.

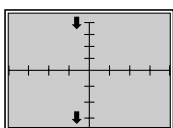

▼ : Las líneas verticales superior e inferior se desplazan hacia abajo mientras que la línea horizontal del centro no sufre ningún desplazamiento.

- 10** Pulse la tecla SIZE.

- 11** Realice el ajuste con las teclas **▲** y **▼** hasta que las partes **(b)** inferior y superior adquieran una longitud de 15 a 20 mm.

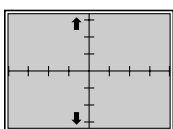

▲ : Se amplía la escala vertical

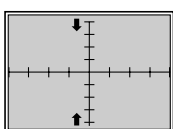

▼ : Se reduce la escala vertical

- 12** Si no están alineadas, repita los pasos **8** a **11**.

- 13** Si el patrón HILO DE CRUZ no está centrado en la pantalla, vuelva a ajustar el centrado y repita los pasos **8** a **12** correspondientes al ajuste de la escala vertical.

Para obtener información detallada, consulte el apartado “Ajuste del centrado de verde” en la página 71 (E).

3 Ajustes SKEW y BOW del verde

Ajuste la distorsión de inclinación o curvatura de las líneas centrales horizontales y verticales de forma que se sitúen en paralelo a los bordes de la pantalla.

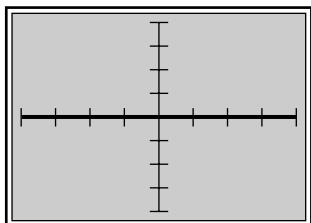

A Ajuste de línea horizontal

Si la línea horizontal de la imagen aparece como una línea de puntos, igual que en la siguiente ilustración, ajústela con la tecla de flecha correspondiente de forma que se sitúe en posición perpendicular a la línea vertical (línea negrita).

- 1 Pulse la tecla BOW.
Aparece el patrón HILO DE CRUZ.
También es posible cambiar al patrón RAYAD 9×9 pulsando la tecla PATTERN.

- 2 Ajuste la distorsión con las teclas \uparrow y \downarrow , como se muestra en la siguiente ilustración.

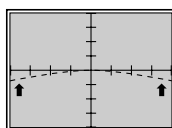

\uparrow : Los extremos izquierdo y derecho de la línea horizontal se curvan hacia arriba, mientras que el centro no sufre ninguna modificación.

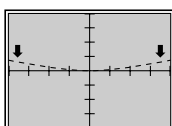

\downarrow : Los extremos izquierdo y derecho de la línea horizontal se curvan hacia abajo, mientras que el centro no sufre ninguna modificación.

- 3 Pulse la tecla SKEW.
- 4 Ajuste la distorsión con las teclas \uparrow y \downarrow , como se muestra en la siguiente ilustración.

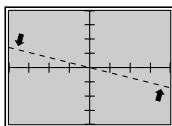

\uparrow : La línea horizontal gira en sentido contrario a las agujas del reloj alrededor del centro.

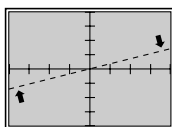

\downarrow : La línea horizontal gira en el sentido de las agujas del reloj alrededor del centro.

- 5 Repita los pasos 1 a 4 hasta que las líneas horizontales se sitúen en paralelo a los bordes de la pantalla.

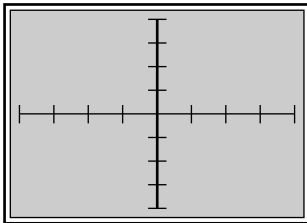

B Ajuste de línea vertical

Si la línea vertical de la imagen aparece como una línea de puntos, igual que en la siguiente ilustración, ajústela con la tecla de flecha correspondiente de forma que se sitúe en posición perpendicular a la línea horizontal (línea negra).

- 1** Pulse la tecla BOW.
Aparece el patrón HILO DE CRUZ.
También es posible cambiar al patrón RAYAD 9 × 9 pulsando la tecla PATTERN.

- 2** Ajuste la distorsión con las teclas ◀ y ▶, como se muestra en la siguiente ilustración.

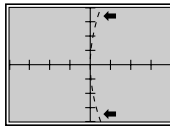

◀ : Los extremos superior e inferior de la línea vertical se curvan hacia la izquierda, mientras que el centro no sufre ninguna modificación.

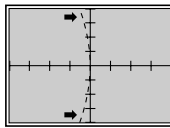

▶ : Los extremos superior e inferior de la línea vertical se curvan hacia la derecha, mientras que el centro no sufre ninguna modificación.

- 3** Pulse la tecla SKEW.

- 4** Ajuste la distorsión con las teclas ◀ y ▶, como se muestra en la siguiente ilustración.

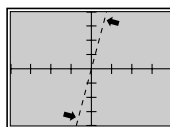

◀ : La línea vertical gira en sentido contrario a las agujas del reloj alrededor del centro.

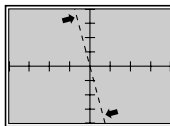

▶ : La línea vertical gira en el sentido de las agujas del reloj alrededor del centro.

- 5** Repita los pasos **1** a **4** hasta que las líneas verticales se sitúen en paralelo a los bordes de la pantalla.

4 Ajustes TECLA (distorsión trapezoidal) y CLAVIJA (distorsión de imagen)

Ajuste la distorsión trapezoidal y de imagen en las direcciones vertical y horizontal.

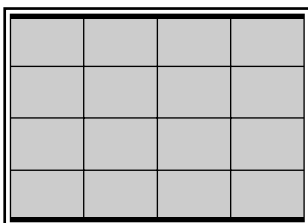

A Ajuste de línea horizontal

Si los bordes de la pantalla aparecen como muestra la línea de puntos de las ilustraciones siguientes, realice el ajuste con las teclas de flecha correspondientes de forma que se sitúen en posición paralela (líneas negritas).

1 Pulse la tecla KEY.
Aparece el patrón RAYAD.

2 Ajuste la distorsión con las teclas **▲** y **▼** como se muestra en la ilustración siguiente.

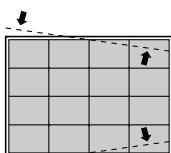

▲: Las líneas se separan en la parte derecha y se unen en la parte izquierda mientras que el centro no sufre ninguna modificación.

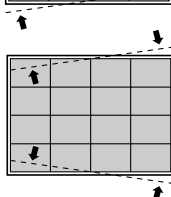

▼: Las líneas se separan en la parte izquierda y se unen en la parte derecha mientras que el centro no sufre ninguna modificación.

3 Pulse la tecla PIN.

4 Ajuste la distorsión con las teclas **▲** y **▼** como se muestra en la ilustración siguiente.

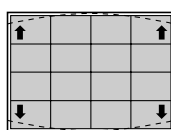

▲: Los extremos de las líneas inferior y superior se separan mientras que el centro no sufre ninguna modificación.

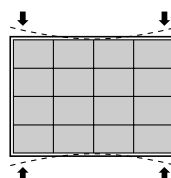

▼: Los extremos de las líneas inferior y superior se unen mientras que el centro no sufre ninguna modificación.

5 Repita los pasos **1** a **4** hasta que las líneas horizontales se sitúen en paralelo a los bordes de la pantalla.

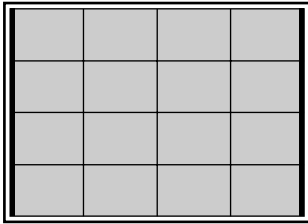

B Ajuste de línea vertical

Si los bordes de la pantalla aparecen como muestra la línea de puntos de las ilustraciones siguientes, realice el ajuste con las teclas de flecha correspondientes de forma que se sitúen en posición paralela (líneas negritas).

1 Pulse la tecla KEY.
Aparece el patrón RAYAD.

2 Ajuste la distorsión con las teclas ◀ y ▶ como se muestra en la ilustración siguiente.

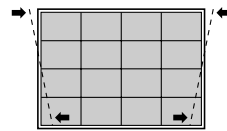

◀ : Las líneas se separan en la parte inferior y se unen en la parte superior mientras que el centro no sufre ninguna modificación.

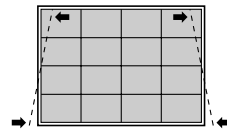

▶ : Las líneas se separan en la parte superior y se unen en la parte inferior mientras que el centro no sufre ninguna modificación.

3 Pulse la tecla PIN.

4 Ajuste la distorsión con las teclas ◀ y ▶ como se muestra en la ilustración siguiente.

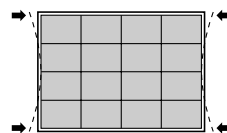

◀ : Los extremos de las líneas laterales izquierda y derecha se unen mientras que el centro no sufre ninguna modificación.

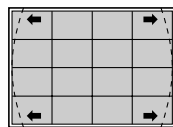

▶ : Los extremos de las líneas laterales izquierda y derecha se separan mientras que el centro no sufre ninguna modificación.

5 Repita los pasos **1** a **4** hasta que las líneas verticales se sitúen en paralelo a los bordes de la pantalla.

5 Ajustes BALAN TECLA y BALAN CLAVIJA del verde

Ajuste la distorsión trapezoidal y de imagen que pueda quedar tras terminar los ajustes TECLA y CLAVIJA.

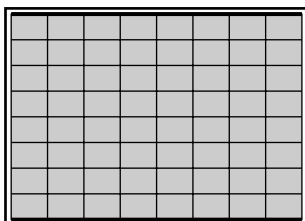

A Ajuste de línea horizontal

Si los bordes de la pantalla aparecen como muestra la línea de puntos de las ilustraciones siguientes, realice el ajuste con las teclas de flecha correspondientes de forma que se sitúen en posición paralela (líneas negritas).

1 Pulse la tecla KEY dos veces.
Aparece el patrón RAYAD 9×9 .

2 Ajuste la distorsión con las teclas \uparrow y \downarrow como se muestra en la ilustración siguiente.

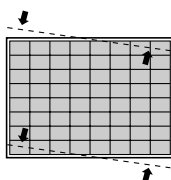

\uparrow : El extremo derecho de las líneas se desplaza hacia arriba y el extremo izquierdo se desplaza hacia abajo, mientras que el centro no sufre modificaciones.

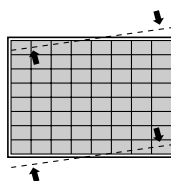

\downarrow : El extremo izquierdo de las líneas se desplaza hacia arriba y el extremo derecho se desplaza hacia abajo, mientras que el centro no sufre modificaciones.

3 Pulse la tecla PIN dos veces.

4 Ajuste la distorsión con las teclas \uparrow y \downarrow como se muestra en la ilustración siguiente.

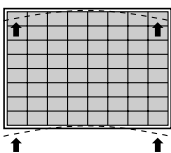

\uparrow : Los extremos inferior y superior de las líneas se curvan hacia arriba mientras que el centro no sufre modificaciones.

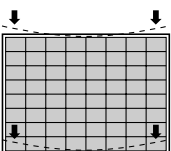

\downarrow : Los extremos inferior y superior de las líneas se curvan hacia abajo mientras que el centro no sufre modificaciones.

5 Repita los pasos **1** a **4** hasta que las líneas horizontales se sitúen en paralelo a los bordes de la pantalla.

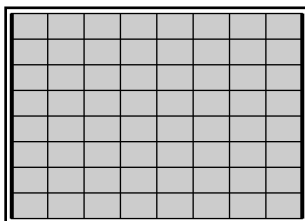

B Ajuste de línea vertical

Si los bordes de la pantalla aparecen como muestra la línea de puntos de las ilustraciones siguientes, realice el ajuste con las teclas de flecha correspondientes de forma que se sitúen en posición paralela (líneas negritas).

1 Pulse la tecla KEY dos veces.
Aparece el patrón RAYAD 9×9 .

2 Ajuste la distorsión con las teclas \leftarrow y \rightarrow como se muestra en la ilustración siguiente.

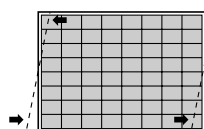

\leftarrow : El extremo superior de las líneas se desplaza hacia la izquierda y el extremo inferior se desplaza hacia la derecha, mientras que el centro no sufre modificaciones.

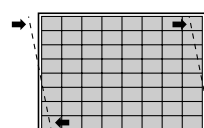

\rightarrow : El extremo superior de las líneas se desplaza hacia la derecha y el extremo inferior se desplaza hacia la izquierda, mientras que el centro no sufre modificaciones.

3 Pulse la tecla PIN dos veces.

4 Ajuste la distorsión con las teclas \leftarrow y \rightarrow como se muestra en la ilustración siguiente.

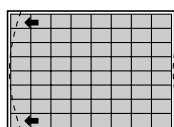

\leftarrow : Los extremos inferior y superior de las líneas se curvan hacia la izquierda mientras que el centro no sufre modificaciones.

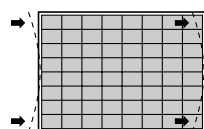

\rightarrow : Los extremos inferior y superior de las líneas se curvan hacia la derecha mientras que el centro no sufre modificaciones.

5 Repita los pasos **1** a **4** hasta que las líneas verticales se sitúen en paralelo a los bordes de la pantalla.

6 Después de finalizar el ajuste, pulse la tecla MEMORY para almacenar los datos del ajuste.

**El ajuste del encuadre de verde ha finalizado.
Proceda a ajustar el encuadre de la señal de rojo.**

Ajuste del encuadre

Ajuste del encuadre de rojo

Ajuste la señal de rojo de forma que converja con la señal de verde y se muestre de color amarillo.

Nota

Una vez que haya ajustado y almacenado los datos del encuadre de rojo, restaure el centrado de rojo a los niveles predefinidos en fábrica.
Consulte en la página 100 (E) el procedimiento.

6 Ajuste de centrado de rojo

Realice el ajuste de forma que el centro del patrón HILO DE CRUZ rojo quede alineado con el centro del patrón HILO DE CRUZ verde.

- 1 Pulse la tecla CENT.
Aparecen el patrón HILO DE CRUZ y el cursor.
- 2 Pulse la tecla ADJ R.
- 3 Para ver el verde y el rojo, pulse las teclas CUT OFF B.
- 4 Pulse las teclas de flecha para alinear el centro del patrón HILO DE CRUZ rojo con el centro del patrón de cruz verde.

Notas

- Si las líneas verticales rojas no está alineadas con las del patrón verde, vuelva a ajustar el ángulo de conversión del TRC rojo.
Para obtener información detallada, consulte el apartado “Ajuste del ángulo de conversión del TRC” en la página 20 (E).
- Si la parte inferior, superior, izquierda o derecha de la pantalla está desenfocada, compruebe que el ángulo de batimiento del objetivo rojo está ajustado correctamente.
Para obtener información detallada, consulte el apartado “Ajuste del ángulo de batimiento del objetivo rojo” en la página 66 (E).

7 Ajustes de TAMAÑO y LINEALIDAD del rojo

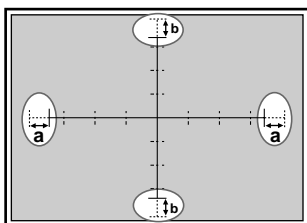

- 1 Pulse la tecla LIN.
Aparece el patrón HILO DE CRUZ.
También es posible cambiar al patrón RAYAD 9 × 9 pulsando la tecla PATTERN.
- 2 Pulse la tecla ADJ R.
Preste atención sólo a las partes marcadas por un círculo que aparecen en la ilustración de la izquierda.

-
- 3** Realice el ajuste con las teclas ◀ y ▶ hasta que las partes (a) izquierda y derecha adquieran la misma longitud.
- ◀: Las líneas verticales izquierda y derecha se desplazan a la izquierda mientras que la línea vertical del centro no sufre ningún desplazamiento.
 - ▶: Las líneas verticales izquierda y derecha se desplazan a la derecha mientras que la línea vertical del centro no sufre ningún desplazamiento.
- 4** Pulse la tecla SIZE.
- 5** Realice el ajuste con las teclas ◀ y ▶ hasta que converjan las líneas verde y roja de las zonas izquierda y derecha marcadas con un círculo.
- ◀: Se reduce la escala horizontal.
 - ▶: Se amplía la escala horizontal.
- 6** Si no convergen, pulse la tecla LIN y repita los pasos **3** a **5**.
- 7** Si el patrón HILO DE CRUZ no está centrado en la pantalla, vuelva a ajustar el centrado y repita los pasos **1** a **6** correspondientes al ajuste de la escala horizontal.
- Para obtener información detallada, consulte el apartado “Ajuste del centrado de rojo” en la página 80 (E).*
- 8** Pulse la tecla LIN.
- 9** Realice el ajuste con las teclas ▲ y ▼ hasta que las partes (b) superior e inferior adquieran la misma longitud.
- ▲: Las líneas horizontales superior e inferior se desplazan hacia arriba mientras que la línea horizontal del centro no sufre ningún desplazamiento.
 - ▼: Las líneas horizontales superior e inferior se desplazan hacia abajo mientras que la línea horizontal del centro no sufre ningún desplazamiento.
- 10** Pulse la tecla SIZE.
- 11** Realice el ajuste con las teclas ▲ y ▼ hasta que converjan las líneas verde y roja de las zonas superior e inferior marcadas con un círculo.
- ▲: Se amplía la escala vertical
 - ▼: Se reduce la escala vertical
- 12** Si no convergen, repita los pasos **8** a **11**.
- 13** Si el patrón HILO DE CRUZ no está centrado en la pantalla, vuelva a ajustar el centrado y repita los pasos **8** a **12** correspondientes al ajuste de la escala vertical.
- Para obtener información detallada, consulte el apartado “Ajuste del centrado de rojo” en la página 80 (E).*



Ajuste del encuadre

8 Ajustes SKEW y BOW del rojo

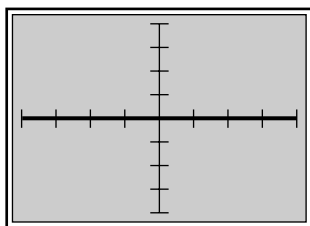

A Ajuste de línea horizontal

Si la línea horizontal de la imagen aparece como una línea de puntos, igual que en la siguiente ilustración, ajústela con la tecla de flecha correspondiente de forma que se sitúe en posición perpendicular a la línea vertical (línea negrita).

- 1 Pulse la tecla BOW.
Aparece el patrón HILO DE CRUZ.
También es posible cambiar al patrón RAYAD 9×9 pulsando la tecla PATTERN.
- 2 Ajuste la distorsión con las teclas \uparrow y \downarrow , como se muestra en la siguiente ilustración.

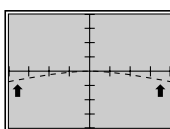

\uparrow : Los extremos izquierdo y derecho de la línea horizontal se curvan hacia arriba, mientras que el centro no sufre ninguna modificación.

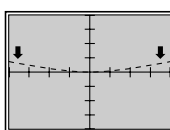

\downarrow : Los extremos izquierdo y derecho de la línea horizontal se curvan hacia abajo, mientras que el centro no sufre ninguna modificación.

- 3 Pulse la tecla SKEW.
- 4 Ajuste la distorsión con las teclas \uparrow y \downarrow , como se muestra en la siguiente ilustración.

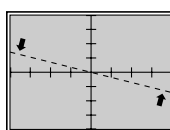

\uparrow : La línea horizontal gira en sentido contrario a las agujas del reloj alrededor del centro.

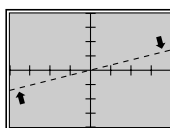

\downarrow : La línea horizontal gira en el sentido de las agujas del reloj alrededor del centro.

- 5 Repita los pasos 1 a 4 hasta que la línea horizontal roja converja con la línea horizontal verde.

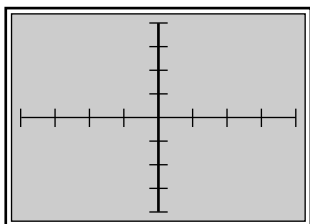

B Ajuste de línea vertical

Si la línea vertical de la imagen aparece como una línea de puntos, igual que en la siguiente ilustración, ajústela con la tecla de flecha correspondiente de forma que se sitúe en posición perpendicular a la línea horizontal (línea negra).

- 1 Pulse la tecla BOW.
Aparece el patrón HILO DE CRUZ.
También es posible cambiar al patrón RAYAD 9×9 pulsando la tecla PATTERN.

- 2 Ajuste la distorsión con las teclas \leftarrow y \rightarrow , como se muestra en la siguiente ilustración.

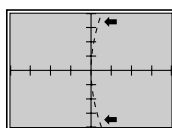

\leftarrow : Los extremos superior e inferior de la línea vertical se curvan hacia la izquierda, mientras que el centro no sufre ninguna modificación.

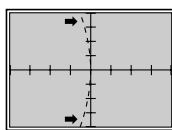

\rightarrow : Los extremos superior e inferior de la línea vertical se curvan hacia la derecha, mientras que el centro no sufre ninguna modificación.

- 3 Pulse la tecla SKEW.

- 4 Ajuste la distorsión con las teclas \leftarrow y \rightarrow , como se muestra en la siguiente ilustración.

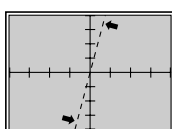

\leftarrow : La línea vertical gira en sentido contrario a las agujas del reloj alrededor del centro.

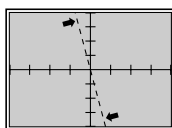

\rightarrow : La línea vertical gira en el sentido de las agujas del reloj alrededor del centro.

- 5 Repita los pasos 1 a 4 hasta que la línea vertical roja converja con la línea vertical verde.

9 Ajustes TECLA (distorsión trapezoidal) y CLAVIJA (distorsión de imagen)

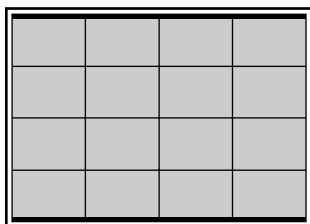

A Ajuste de línea horizontal

Si los bordes de la pantalla aparecen como muestra la línea de puntos de las ilustraciones siguientes, realice el ajuste con las teclas de flecha correspondientes de forma que se sitúen en posición paralela (líneas negritas).

1 Pulse la tecla KEY.
Aparece el patrón RAYAD.

2 Ajuste la distorsión con las teclas **↑** y **↓** como se muestra en la ilustración siguiente.

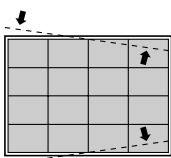

↑: Las líneas se separan en la parte derecha y se unen en la parte izquierda mientras que el centro no sufre ninguna modificación.

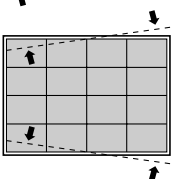

↓: Las líneas se separan en la parte izquierda y se unen en la parte derecha mientras que el centro no sufre ninguna modificación.

3 Pulse la tecla PIN.

4 Ajuste la distorsión con las teclas **↑** y **↓** como se muestra en la ilustración siguiente.

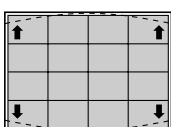

↑: Los extremos de las líneas inferior y superior se separan mientras que el centro no sufre ninguna modificación.

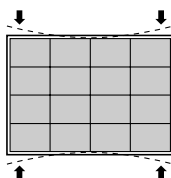

↓: Los extremos de las líneas inferior y superior se unen mientras que el centro no sufre ninguna modificación.

5 Repita los pasos **1** a **4** hasta que las líneas horizontales rojas converjan con las líneas verdes.

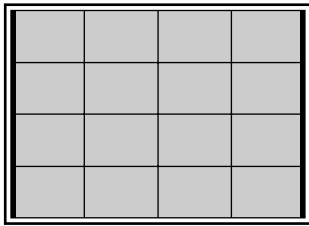

B Ajuste de línea vertical

Si los bordes de la pantalla aparecen como muestra la línea de puntos de las ilustraciones siguientes, realice el ajuste con las teclas de flecha correspondientes de forma que se sitúen en posición paralela (líneas negritas).

1 Pulse la tecla KEY.
Aparece el patrón RAYAD.

2 Ajuste la distorsión con las teclas ◀ y ▶ como se muestra en la ilustración siguiente.

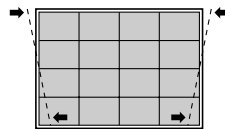

◀ : Las líneas se separan en la parte inferior y se unen en la parte superior mientras que el centro no sufre ninguna modificación.

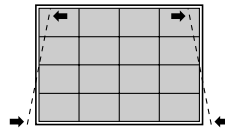

▶ : Las líneas se separan en la parte superior y se unen en la parte inferior mientras que el centro no sufre ninguna modificación.

3 Pulse la tecla PIN.

4 Ajuste la distorsión con las teclas ◀ y ▶ como se muestra en la ilustración siguiente.

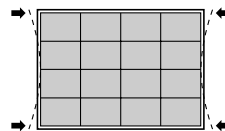

◀ : Los extremos de las líneas laterales izquierda y derecha se unen mientras que el centro no sufre ninguna modificación.

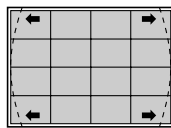

▶ : Los extremos de las líneas laterales izquierda y derecha se separan mientras que el centro no sufre ninguna modificación.

5 Repita los pasos **1** a **4** hasta que las líneas verticales rojas converjan con las verdes.

Ajuste del encuadre

10 Ajustes BALAN TECLA y BALAN CLAVIJA del rojo

Ajuste la distorsión trapezoidal y de imagen que pueda quedar tras terminar los ajustes TECLA y CLAVIJA.

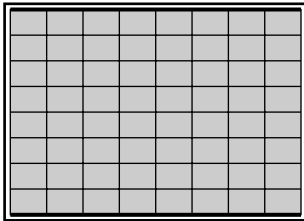

A Ajuste de línea horizontal

Si los bordes de la pantalla aparecen como muestra la línea de puntos de las ilustraciones siguientes, realice el ajuste con las teclas de flecha correspondientes de forma que se sitúen en posición paralela (líneas negritas).

- 1 Pulse la tecla KEY dos veces.
Aparece el patrón RAYAD 9×9 .

- 2 Ajuste la distorsión con las teclas \uparrow y \downarrow como se muestra en la ilustración siguiente.

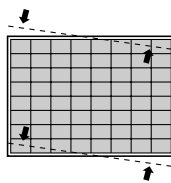

\uparrow : El extremo derecho de las líneas se desplaza hacia arriba y el extremo izquierdo se desplaza hacia abajo, mientras que el centro no sufre modificaciones.

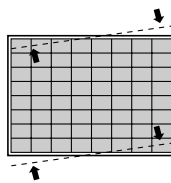

\downarrow : El extremo izquierdo de las líneas se desplaza hacia arriba y el extremo derecho se desplaza hacia abajo, mientras que el centro no sufre modificaciones.

- 3 Pulse la tecla PIN dos veces.

- 4 Ajuste la distorsión con las teclas \uparrow y \downarrow como se muestra en la ilustración siguiente.

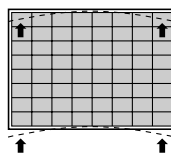

\uparrow : Los extremos inferior y superior de las líneas se curvan hacia arriba mientras que el centro no sufre modificaciones.

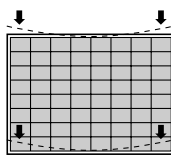

\downarrow : Los extremos inferior y superior de las líneas se curvan hacia abajo mientras que el centro no sufre modificaciones.

- 5 Repita los pasos 1 a 4 hasta que las líneas horizontales rojas converjan con las verdes.

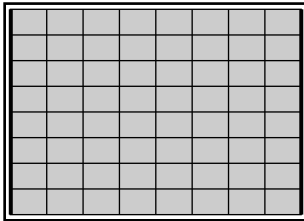

B Ajuste de línea vertical

Si los bordes de la pantalla aparecen como muestra la línea de puntos de las ilustraciones siguientes, realice el ajuste con las teclas de flecha correspondientes de forma que se sitúen en posición paralela (líneas negritas).

1 Pulse la tecla KEY dos veces.
Aparece el patrón RAYAD 9×9 .

2 Ajuste la distorsión con las teclas \leftarrow y \rightarrow como se muestra en la ilustración siguiente.

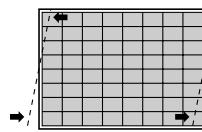

\leftarrow : El extremo superior de las líneas se desplaza hacia la izquierda y el extremo inferior se desplaza hacia la derecha, mientras que el centro no sufre modificaciones.

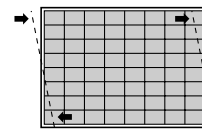

\rightarrow : El extremo superior de las líneas se desplaza hacia la derecha y el extremo inferior se desplaza hacia la izquierda, mientras que el centro no sufre modificaciones.

3 Pulse la tecla PIN dos veces.

4 Ajuste la distorsión con las teclas \leftarrow y \rightarrow como se muestra en la ilustración siguiente.

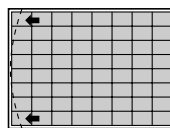

\leftarrow : Los extremos inferior y superior de las líneas se curvan hacia la izquierda mientras que el centro no sufre modificaciones.

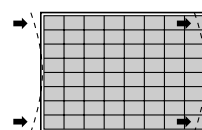

\rightarrow : Los extremos inferior y superior de las líneas se curvan hacia la derecha mientras que el centro no sufre modificaciones.

5 Repita los pasos **1** a **4** hasta que las líneas verticales rojas converjan con las líneas verdes.

Ajuste del encuadre

11 Ajuste ZONA del rojo

El ajuste ZONA del rojo se realiza después de conseguir que las líneas rojas converjan con las verdes realizando los ajustes **6** a **10**.

- 1 Pulse la tecla ZONE.
Aparecen el patrón RAYAD 9×9 y el cursor.

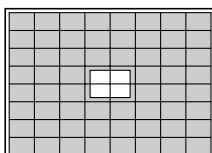

- 2 Pulse la tecla POSITION +/- para seleccionar la parte que quiere ajustar.
Al pulsar la tecla +, el cursor se desplaza siguiendo el orden numérico indicado en la ilustración.
Al pulsar la tecla -, el cursor se desplaza en el orden inverso.
El número de posición seleccionado aparece en la esquina superior derecha.

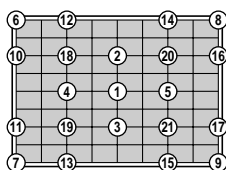

Si vuelve a pulsar la tecla ZONE en el modo de ajuste ZONA, puede desplazar el cursor hasta la posición que desee con las teclas \uparrow , \downarrow , \leftarrow , \rightarrow .
Si vuelve a pulsar dicha tecla después de seleccionar la posición, el proyector introduce el modo de ajuste de esa posición.

- 3 Ajuste la distorsión de la línea roja en el área de colocación del cursor utilizando las teclas de flecha.
- 4 Una vez realizados los ajustes, pulse la tecla MEMORY para almacenar los datos.

**El ajuste del encuadre de rojo ha finalizado.
Proceda a ajustar el encuadre de la señal de azul.**

Ajuste del encuadre de azul

Ajuste la señal de azul de forma que converja con la señal de rojo que se ha ajustado. Una vez que los patrones de prueba azul y rojo convergen, el patrón se ve en color magenta.

Nota

Una vez que haya ajustado y almacenado los datos del encuadre de azul, restaure el centrado de azul a los niveles predefinidos en fábrica.
Consulte en la página 100 (E) el procedimiento.

12 Ajuste de centrado de rojo

Realice el ajuste de forma que el centro del patrón HOLO DE CRUZ azul quede alineado con el centro del patrón rojo.

- 1 Pulse la tecla CENT.
Aparecen el patrón HILO DE CRUZ y el cursor.
- 2 Pulse la tecla ADJ B.
- 3 Para ver el azul y el rojo, pulse las teclas CUT OFF G.
- 4 Pulse las teclas de flecha para alinear el centro del patrón HILO DE CRUZ azul con el centro del patrón rojo.

Notas

- Si las líneas verticales azules no están alineadas con las del patrón rojo, vuelva a ajustar el ángulo de conversión del TRC.
Para obtener información detallada, consulte el apartado “Ajuste del ángulo de conversión del TRC” en la página 20 (E).
- Si la parte inferior, superior, izquierda o derecha de la pantalla está desenfocada, vuelva a ajustar el ángulo de batimiento del objetivo.
Para obtener información detallada, consulte el apartado “Ajuste del ángulo de batimiento del objetivo verde” en la página 64 (E).

13 Ajustes TAMAÑO, LINEALIDAD, SKEW, BOW, TECLA (distorsión trapezoidal), CLAVIJA (distorsión de imagen), BALAN TECLA, BALAN CLAVIJA y ZONA del azul

Realice los ajustes de forma que en todos ellos la señal de azul converja con la señal de rojo. Los procedimientos son los mismos que los utilizados para el ajuste del encuadre del rojo.

Para obtener información detallada, consulte las páginas 80 (E) a 88 (E).

Asegúrese de que “-- B” aparece en la pantalla cuando ajuste la señal de azul.

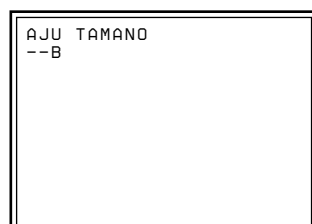

El ajuste del azul ha finalizado. Almacene los datos de ajuste como datos estándar.

Almacenamiento de los datos de registro estándar

Después de ajustar el encuadre de las señales de verde, rojo y azul, almacene los datos de ajuste como datos estándar en el proyector.

- 1 Mantenga pulsada la tecla MEMORY durante más de 5 segundos. Los datos de ajuste se almacenan en la memoria como los datos de la frecuencia seleccionada en CONFIG OSC INT. del menú AJUSTE SERVICIO, y el proyector pasa al modo de almacenamiento de datos estándar.

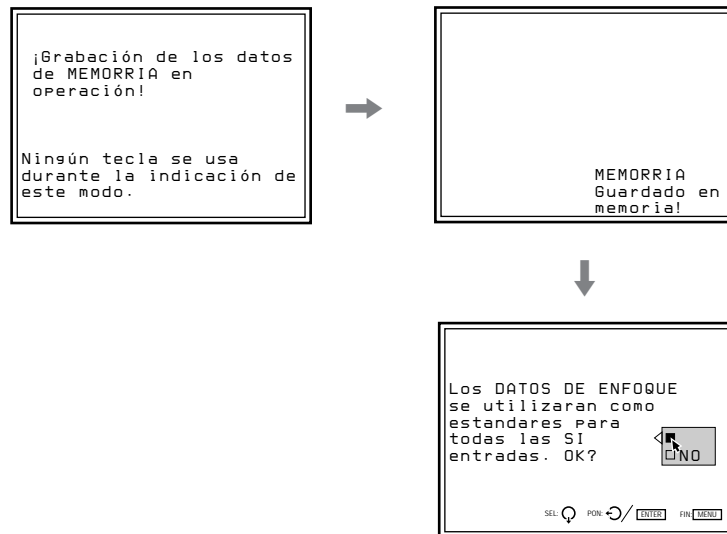

- 2 Pulse las teclas \downarrow y \uparrow para seleccionar SI y, a continuación, pulse ENTER. Los datos de encuadre se convierten en datos de señal interna y se almacenan como datos estándar.

Notas

- Durante el almacenamiento de los datos, no funciona ninguna tecla.
- Si los datos de ajuste se almacenan como datos estándar, los correspondientes al encuadre almacenados en MEMORIA se convertirán en datos estándar.

Ajuste de precisión para cada señal de entrada

Después de realizar el ajuste de encuadre sin fuente de entrada y de almacenar los datos de ajuste como datos estándar, introduzca una señal externa y realice el ajuste de precisión para cada señal de entrada.

Ajuste de la señal de entrada de vídeo

- 1** Introduzca la señal de vídeo en el conector VIDEO IN del proyector o en la tarjeta de interfaz de señales instalada en la sección INPUT B.
- 2** Seleccione la fuente de entrada de vídeo pulsando las teclas INPUT SELECT VIDEO y SELECT, o la tecla INPUT SELECT B del mando a distancia.
- 3** Acceda al menú ENTRAD INFO y compruebe que la frecuencia horizontal de la señal de entrada (fH) es 15,7 kHz.
Para acceder al menú ENTRAD INFO, pulse la tecla MENU, seleccione ENTRAD INFO con las teclas \blacktriangle o \blacktriangledown y, a continuación, pulse ENTER.

Ajuste de precisión del encuadre

- 1** Pulse la tecla PATTERN para mostrar el patrón HILO DE CRUZ.
- 2** Si es necesario, ajuste los encuadres con precisión.
Para obtener información detallada, consulte el apartado "Ajuste del encuadre" en las páginas 68 (E) a 89 (E).
- 3** Pulse la tecla MEMORY para almacenar los datos de ajuste.

Nota

En el paso **3**, no mantenga pulsada la tecla MEMORY.



Ajuste de precisión para cada señal de entrada

Ajuste TAMAÑO

Si la imagen es mayor que la pantalla, ajuste su tamaño.

- 1 Pulse la tecla RGB SIZE.
(Utilice esta tecla incluso para señales que no sean RGB.)
- 2 Ajuste el tamaño de la imagen con las teclas de flecha.
 - ↑: El tamaño vertical aumenta.
 - ↓: El tamaño vertical se reduce.
 - : El tamaño horizontal aumenta.
 - ←: El tamaño horizontal se reduce.

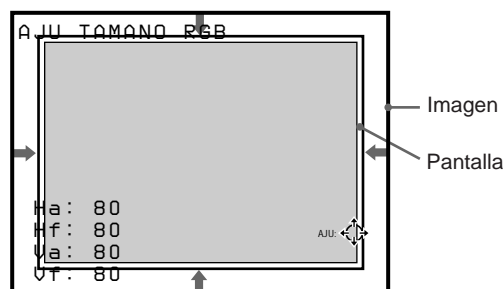

- 3 Pulse la tecla MEMORY para almacenar los datos de ajuste.

Ajuste DESPLA

Si la imagen aparece desplazada de la pantalla, ajuste su posición.

- 1 Pulse la tecla RGB SHIFT.
(Utilice esta tecla incluso para señales que no sean RGB.)
- 2 Ajuste el desplazamiento con las teclas de flecha.
 - ↑: La imagen se desplaza hacia arriba.
 - ↓: La imagen se desplaza hacia abajo.
 - : La imagen se desplaza hacia la derecha.
 - ←: La imagen se desplaza hacia la izquierda.



Nota

Si se recibe la señal de vídeo, DESVI V se ajusta automáticamente en ESTRECHO y el margen ajustable será más estrecho que el correspondiente a la señal RGB.

- 3 Pulse la tecla MEMORY para almacenar los datos de ajuste.

Ajuste de supresión

Si la imagen es mayor que la pantalla, elimine las partes que sobren.

- 1 Pulse la tecla BLKG.
- 2 Pulse las teclas POSITION +/- para seleccionar la parte que vaya a ajustar.
 - Al pulsar la tecla +, la posición cambia cíclicamente en el siguiente orden:
ARRIBA → BAJO → IZQUIE → DERECH → ARRIBA...
 - Al pulsar la tecla -, la posición cambia cíclicamente en el orden inverso.

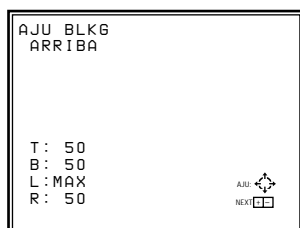

- 3 Realice el ajuste con las teclas de flecha.
 - Pulse ↑ y ↓ para ajustar las posiciones ARRIBA y BAJO.
 - Pulse ← y → para ajustar las posiciones IZQUIE y DERECH.
- 4 Pulse la tecla MEMORY para almacenar los datos de ajuste.

Nota

Si conecta varias fuentes de entrada de vídeo al proyector, como cuando utiliza el conmutador, ajuste el tamaño, el desplazamiento y la función de supresión de la imagen para cada conector de entrada.

Ajuste de la señal de entrada RGB

- 1 Introduzca la señal RGB en los conectores INPUT A del proyector o en la tarjeta de interfaz de señales instalada en la sección INPUT B.
- 2 Pulse la tecla INPUT SELECT A o B del mando a distancia para seleccionar la señal de entrada RGB.
- 3 Si es necesario, ajuste el encuadre con precisión.
Para obtener información detallada, consulte el apartado "Ajuste del encuadre" en las páginas 68 (E) a 90 (E).

Ajuste de precisión para cada señal de entrada

Ajuste de precisión del encuadre

- 1 Pulse la tecla PATTERN para mostrar el patrón HILO DE CRU-Z.
- 2 Si es necesario, ajuste el encuadre con precisión.
Para obtener información detallada, consulte el apartado "Ajuste del encuadre" en las páginas 68 (E) a 90 (E).
- 3 Si conecta dos o más fuentes de entrada RGB, ajuste con precisión el encuadre para cada una de ellas.
- 4 Pulse la tecla MEMORY para almacenar los datos de ajuste.

Ajuste TAMAÑO

Si la imagen es mayor que la pantalla, ajuste su tamaño.

- 1 Pulse la tecla RGB SIZE.
- 2 Ajuste el tamaño de la imagen con las teclas de flecha.
 - ↑ : El tamaño vertical aumenta.
 - ↓ : El tamaño vertical se reduce.
 - : El tamaño horizontal aumenta.
 - ← : El tamaño horizontal se reduce.

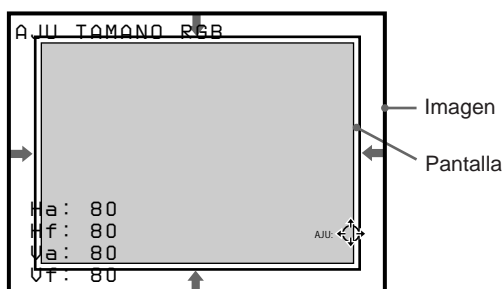

- 3 Pulse la tecla MEMORY para almacenar los datos de ajuste.

Ajuste DESPLA

Si la imagen aparece desplazada de la pantalla, ajuste DESPLA RGB.

- 1 Pulse la tecla RGB SHIFT.
- 2 Seleccione el intervalo de ajuste del desplazamiento vertical (V SHIFT) con las teclas POSITION +/-.
ANCHO: Normalmente ajustado en esta posición.
ESTRECHO: Ajústelo en esta posición para reducir el intervalo de ajuste en la dirección vertical.

3 Ajuste el desplazamiento con las teclas de flecha.

- ↑ : La imagen se desplaza hacia arriba.
- ↓ : La imagen se desplaza hacia abajo.
- : La imagen se desplaza hacia la derecha.
- ← : La imagen se desplaza hacia la izquierda.

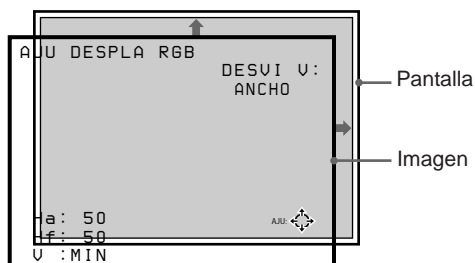

4 Pulse la tecla MEMORY para almacenar los datos de ajuste.

Ajuste de la función de supresión

Si la imagen es mayor que la pantalla, elimine las partes que sobren.

1 Pulse la tecla BLKG.

2 Pulse las teclas POSITION +/- para seleccionar la parte que vaya a ajustar.

- Al pulsar la tecla +, la posición cambia cíclicamente en el siguiente orden:
ARRIBA → BAJO → IZQUIE → DERECH → ARRIBA ...
- Al pulsar la tecla -, la posición cambia cíclicamente en el orden inverso.

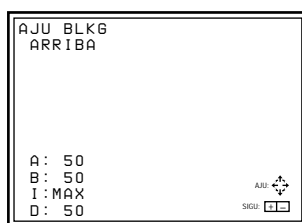

3 Realice el ajuste con las teclas de flecha.

- Pulse ↑ y ↓ para ajustar las posiciones ARRIBA y BAJO.
- Pulse ← y → para ajustar las posiciones IZQUIE y DERECH.

4 Pulse la tecla MEMORY para almacenar los datos de ajuste.

Nota

Si conecta varias fuentes de entrada RGB al proyector, como cuando utiliza el conmutador, ajuste el tamaño de la imagen, el desplazamiento y la función de supresión para cada señal RGB que tenga características distintas. Estas características se muestran en el menú ENTRAD INFO.

Ajuste de precisión para cada señal de entrada

Ajuste del balance de blancos

Las temperaturas del color están ajustadas de fábrica en 9300K, 6500K, 5400K y 3200K. No obstante, si cambia estos niveles o ajusta una de las temperaturas en un valor distinto de los establecidos en fábrica, podrá ajustar el balance de blancos y almacenarlo en la memoria.

Ajuste del balance de blancos

- 1 Pulse la tecla MENU, seleccione AJUS ENTRAD con las teclas \uparrow o \downarrow , a continuación, pulse ENTER.
Aparece el menú AJUS ENTRAD.
- 2 Pulse las teclas \uparrow o \downarrow para seleccionar TEMP COLOR y, a continuación, pulse ENTER.
- 3 Pulse la tecla \uparrow o \downarrow para seleccionar la temperatura de color que desee, a continuación, pulse ENTER.

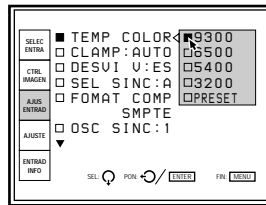

Normalmente, el ajuste se realiza en 6500.

Seleccione la temperatura de color apropiada en función de la aplicación y la fuente de imagen.

- 4 Pulse la tecla MEMORY para almacenar los datos de ajuste.

Ajuste del balance de blancos

Si desea que el color de una determinada señal de entrada (por ejemplo, imágenes del sistema HDTV) se uniformice con el del monitor en color, puede ajustar el balance de blancos.

Muestre la misma señal de entrada en el proyector y en el monitor.

Ajuste del nivel de negro (ajuste POLARIZA)

- 1 Restaure el nivel de contraste en 80 y el de brillo en 50.
Para obtener información detallada, consulte el apartado "Ajuste de la calidad de imagen" en la página 103 (E).
- 2 Pulse la tecla W/B BIAS.
Aparece el patrón PLUGE. Pulse la tecla PATTERN varias veces para que aparezca la señal externa.
- 3 Pulse la tecla ADJ R, G o B para seleccionar el color que desee ajustar. Al seleccionar el color, preste atención a la parte negra de la imagen mostrada en la pantalla y observe el color que sobresale en comparación con el del monitor.

4 Pulse la tecla ◀ o ▶ de forma que la parte negra de la imagen de la pantalla aparezca igual a la del monitor.

Si el brillo de esa parte no aparece igual a la del monitor, ajuste los otros colores pulsando la tecla ADJ R, G o B y ◀ o ▶.

5 Pulse la tecla MEMORY para almacenar los datos de ajuste.

Ajuste del nivel de blancos (ajuste GANANCIA)

1 Restaure el nivel de contraste en 80 y el de brillo en 50.

Para obtener información detallada, consulte el apartado “Ajuste de la calidad de imagen” en la página 103 (E).

2 Pulse la tecla W/B GAIN.

Cuando el ajuste POLARIZA sigue al ajuste GANANCIA, la señal externa aparece automáticamente.

Si comienza la operación con el ajuste GANANCIA, aparecerá el patrón escalera. Pulse la tecla PATTERN varias veces para que aparezca la señal externa.

3 Pulse la tecla ADJ R, G o B para seleccionar el color que desee ajustar. Al seleccionar el color, preste atención a la parte blanca de la imagen mostrada en la pantalla y observe el color que sobresale en comparación al del monitor.

4 Pulse la tecla ◀ o ▶ de forma que la parte blanca de la imagen de la pantalla aparezca igual a la del monitor.

Si el brillo no es igual al del monitor, ajuste los otros colores pulsando la tecla ADJ R, G o B y ◀ o ▶.

5 Pulse la tecla MEMORY para almacenar los datos de ajuste.

Si utiliza varios proyectores

Introduzca la misma señal en el proyector base y en el que desee ajustar. Ajuste TEMP COLOR en el menú AJUS ENTRAD en la misma posición en ambos proyectores y, a continuación, realice los procedimientos descritos anteriormente para uniformizar los colores blanco y negro del proyector base y del que desee ajustar.

Notas

- Al ajustar el balance de blancos, emplee el monitor externo en color como referencia para el color.
- Para ajustar fácilmente el balance de blancos sin la indicación en pantalla, pulse la tecla STATUS OFF del mando a distancia o ajuste la opción ESTADO en NO en el menú AJUSTE.
- Es posible ajustar el balance de blancos con mayor facilidad si ajusta el nivel de color en MIN para mostrar la imagen en blanco y negro.



Almacenamiento de los datos de ajuste

Estructura de la memoria

La estructura de la memoria de este proyector está formada por tres bloques de memoria y un bloque de datos para ajustes normales.

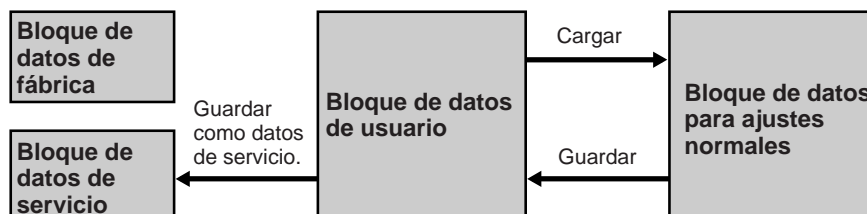

Bloque de datos de fábrica: Los siete datos de ajuste básicos para los diferentes tipos de señales mostrados en la tabla de la página 99 (E) se han definido en fábrica. No es posible modificar los datos de ajustes de este bloque.

Bloque de datos de servicio: Los siete datos de ajuste básicos para los diferentes tipos de señales mostrados en la tabla de la página 99 (E) se han definido en fábrica. Los datos almacenados en el bloque de datos de usuario pueden guardarse como datos de servicio.

Bloque de datos de usuario: Los siete datos de ajuste básicos para los diferentes tipos de señales mostrados en la tabla de la página 99 (E) se han definido en fábrica. Al introducirse una nueva señal, los datos que presenten la frecuencia más próxima se seleccionarán automáticamente entre los siete datos básicos y los datos existentes guardados como memoria de entrada y cargados. Si se ajusta cualquiera de los datos para la señal, el dato se guarda como entrada de memoria en uno de los números de memoria (00–49). (Si no se ajusta ningún dato, no se guarda).

El dato de ajuste para cada señal de entrada, si alguna de las condiciones de entrada de señales (frecuencia vertical u horizontal, tipo de señal de sincronización, tipo de la señal de entrada y conector de entrada) es distinta, se guarda en un número de memoria distinto como entrada de memoria individual.

El número de memoria de los datos cargados y el de los datos guardados aparecerán como “MEMORIA NUM.” en el menú ENTRAD INFO.

Si ya se ha introducido la misma señal, aparecerá el mismo número de memoria en dos filas.

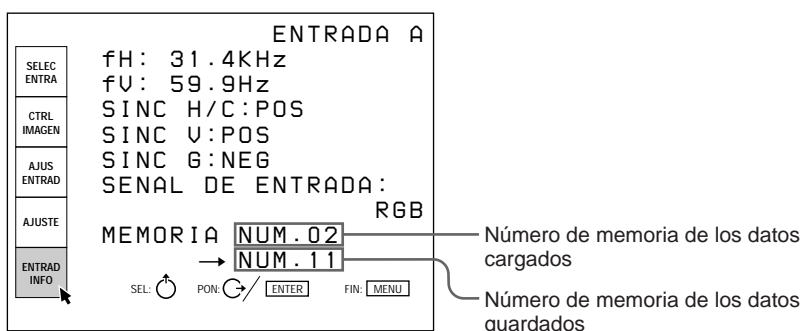

Bloque de datos para ajustes normales: Durante el ajuste, los datos se guardan temporalmente en este bloque. Al pulsar la tecla ENTER o MEMORY después de realizar los ajustes, los datos se almacenan en el bloque de datos de usuario.

Datos de registro estándar y la entrada de memoria

Si los datos de registro ajustados se guardan como los datos estándar después de instalar el proyector, los datos de registro de todas las entradas de memoria se cambiarán para reflejar los nuevos datos en esa condición de instalación. Por lo tanto, es posible ajustar fácilmente el registro de cada señal de entrada.

Para el procedimiento para guardar los datos estándar, consulte la página 90 (E).

Datos ajustados en fábrica

El proyector dispone de siete tipos de datos básicos definidos en los números de memoria 00 a 06 de los bloques de datos de fábrica y de servicio.

Número de memoria	Frecuencia horizontal (fH)	Frecuencia vertical (fV)	Tipos de señales de entrada
00	15,7 kHz	60 Hz	Vídeo (NTSC _{3.58})
01	24,8 kHz	56 Hz	RVA
02	31,5 kHz	60 Hz	RVA
03	48,3 kHz	60 Hz	RVA
04	64,0 kHz	60 Hz	RVA
05	31,5 kHz	60 Hz	IDTV (NTSC _{3.58})
06	33,8 kHz	60 Hz	HDTV (Y/P _B /P _R)

Ajuste

Arquitectura de memoria

Los siguientes datos de ajustes se guardarán en tres bloques de memoria.

Memoria	Datos de ajuste	Número de memorias
Entrada de memoria	Control de la imagen (CONTRASTE, BRILLO, COLOR, TONALIDAD, NITIDEZ) TAMAÑO/DESPLA Supresión Temperatura del color Posición de estabilización DESVI V Encuadre	Número de memorias 00–49 (50 máximo)
Memoria de temperatura del color	Balace de blancos (datos POLARIZAC/GANANCIA para cada temperatura del color de cada pantalla)	Cuatro ajustes de la temperatura del color (9300K/6500K/5400K/3200K)
Ajuste de memoria	Velocidad en baudios, temporizador TRC, ESTADO SI/NO, idioma, índice, memoria del vídeo	Uno por cada proyector

Restauración de datos

Existen tres métodos para restaurar los datos, como se muestra a continuación.

Restauración de datos de fábrica

Restaura el nivel ajustado en fábrica de los datos guardados en el bloque de datos de fábrica.

Restauración de los datos de servicio

Restaura los datos guardados en el bloque de datos de servicio.

Restauración de datos a 128 (sólo ZONA)

Restaura a 128 los datos de ajuste ZONA.

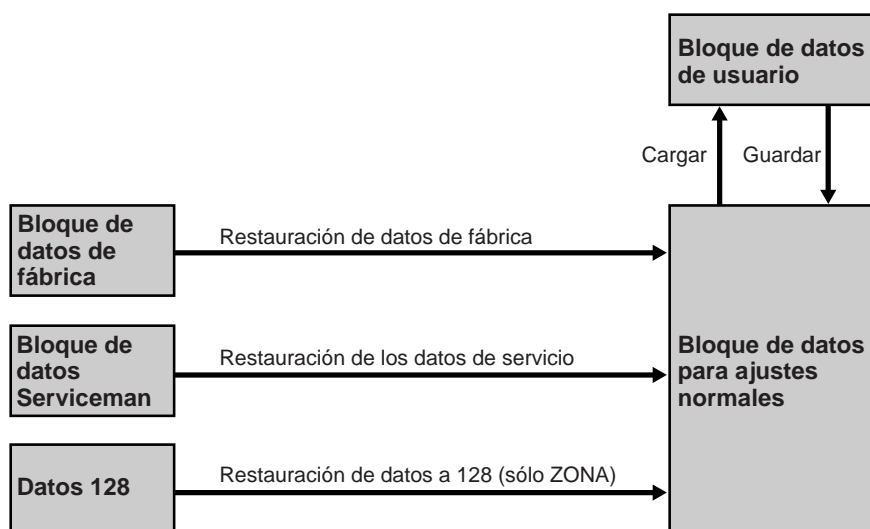

Ajuste

Restauración de datos

- 1 Seleccione el modo de ajuste que desee restaurar.
- 2 Pulse la tecla RESET.
Aparece la siguiente indicación. (Ejemplo: Para restaurar los datos del encuadre de rojo al nivel ajustado en fábrica)



- 3 Pulse **↑** o **↓** para seleccionar el modo de restauración y, a continuación, pulse ENTER.
Para cancelar el modo de restauración, pulse la tecla NORMAL.

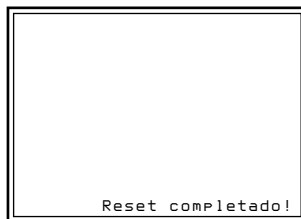

Los datos de ajuste del encuadre de rojo recuperan los niveles establecidos en fábrica.

Protección del ajuste

Al desactivar el proyector con el mando a distancia, las teclas de ajuste se bloquean con el fin de evitar que el usuario cambie los ajustes accidentalmente (modo de usuario).

También es posible bloquear las teclas con la alimentación activada de la siguiente forma.

- 1** Pulse las teclas del mando a distancia en el orden siguiente:
ENTER → ENTER → ↑ → ↓ → ENTER
Aparece la siguiente indicación.

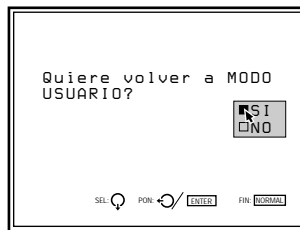

- 2** Pulse ↑ o ↓ para seleccionar "SI" y, a continuación, pulse ENTER.

Las teclas de ajuste del mando a distancia se bloquean (modo de usuario).

Ajuste de la calidad de imagen

Ajuste la imagen según sus preferencias. Los datos de ajuste pueden almacenarse en al memoria.

1 Realice el ajuste con las teclas PICTURE CONTROL +/-.

BRIGHT	Brillo
CONTR	Contraste de la imagen
COLOR	Intensidad del color
HUE	Tonalidad
SHARP	Nitidez

Los niveles de ajuste se muestran digitalmente dentro del rango MIN, 1, 2, ... 99, MAX.

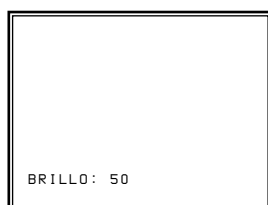

2 Pulse la tecla MEMORY para almacenar los datos.

Modo de imagen dinámica (sólo para las imágenes de entrada de vídeo o componente)

Es posible conseguir un contraste de imagen de calidad ajustando IMAG DI en SI en el menú CTRL IMAGEN.

Para obtener información detallada, consulte el apartado "Menú CTRL IMAGEN" en la página 45 (E).

Recuperación de los datos iniciales

1 Pulse la tecla PICTURE CONTROL correspondiente a la opción cuyos datos de restauración inicial quiere recuperar.

2 Pulse la tecla RESET.
La opción seleccionada recupera los datos iniciales.

Notas

- Las teclas COLOR, SHARP y HUE no funcionan con las entradas de imagen recibidas desde los conectores RGB IN.
- Las teclas HUE y COLOR no funcionan si la señal de entrada es negra y blanca.
- La tecla HUE no funciona con fuentes de entrada de color PAL o SECAM.

Cambio del intervalo de inicialización

Es posible definir el tiempo de calentamiento del proyector que desee en incrementos de 1 minuto.

- 1** Ajuste el mando a distancia en el modo de ajuste de servicio.
Para obtener información detallada, consulte el apartado “Mando a distancia” en la página 37 (E).
- 2** Pulse MENU, seleccione AJUSTE SERVICIO mediante las teclas ↓ o ↑ y, a continuación, pulse ENTER.
Aparece el menú AJUSTE SERVICIO.
- 3** Pulse las teclas ↓ o ↑ para seleccionar MODO TODO BLANCO (página 2) y, a continuación, pulse ENTER.

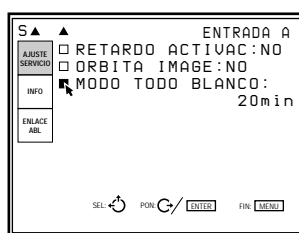

- 4** Pulse las teclas ↑, ↓, ← o → para definir el periodo deseado.
Es posible definir este periodo entre 0 a 99 minutos.



- 5** Pulse la tecla MEMORY para almacenar el ajuste.

Para cancelar el ajuste

Pulse la tecla MENU en el paso 3.

Para realizar el ajuste de forma que la señal de entrada del equipo conectado aparezca en la pantalla inmediatamente después de activar la alimentación

Defina el periodo de inicialización en “0” en el paso 4.

Acerca de los códigos de error

Cuando se produce un error de funcionamiento grave, la alimentación se desactiva automáticamente y el código de error se ilumina en la ventana de códigos de error del proyector. Es posible comprobar el código sin retirar la cubierta. Consulte la tabla siguiente para conocer los significados.

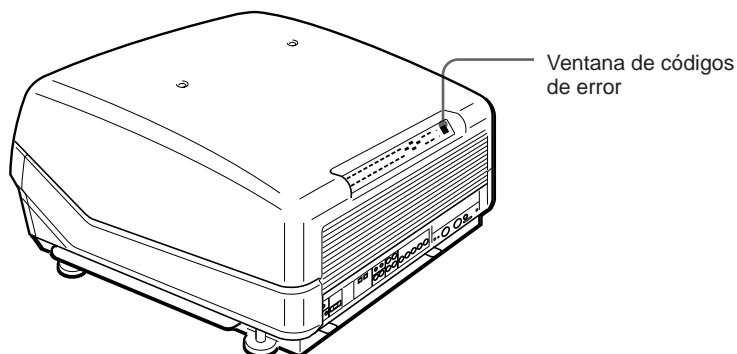

Código de error	Elemento	Significado
10	–	Señal de entrada anómala. Compruebe la señal de entrada.
20	Unknown	Anomalías no incluidas en los errores indicados abajo.
21	POW1 (115)	Anomalía en la línea de ± 25 V, ± 15 V o 115 V
22	POW2 (115HV)	Anomalía en la línea de ± 6 V, ± 200 V o 115 V (HV)
25	IFB	Anomalía en la tarjeta de interfaz instalada en la sección INPUT B
27	POLARITY	La cubierta del conector de cambio de polaridad no cierra completamente.
29	A	Anomalía en la línea de alimentación de la tarjeta A
30	D	Anomalía en la línea de alimentación de la tarjeta D
33	HV	Alto voltaje anómalo
34	LOT	Carga anómala en un LOT de la tarjeta PA
35	H.STOP	La polaridad horizontal no es correcta.
36	V.STOP	La polaridad vertical no es correcta.
37	FAN	Un ventilador del proyector no funciona.
40	Σ Ik	Los TRC presentan anomalías.
88	CPU RESET	Se han restaurado las CPU de las tarjetas Y e A.

Notas

- Cuando el código de error se ilumina, es posible que los datos de ajuste previos se borren.
- El código de error desaparece cuando el interruptor MAIN POWER se desactiva y el cable de alimentación se desconecta.
- El código de error se ilumina siempre que la alimentación está activada o hasta que la causa del error de funcionamiento grave vuelve a su estado normal.
- Inmediatamente después de activar el interruptor MAIN POWER, aparece “88” durante un segundo aproximadamente. Esto no es ningún problema. La unidad restaura las CPU al estado inicial durante este espacio de tiempo.

Lista de la distancia de proyección en función del ángulo del eje óptico

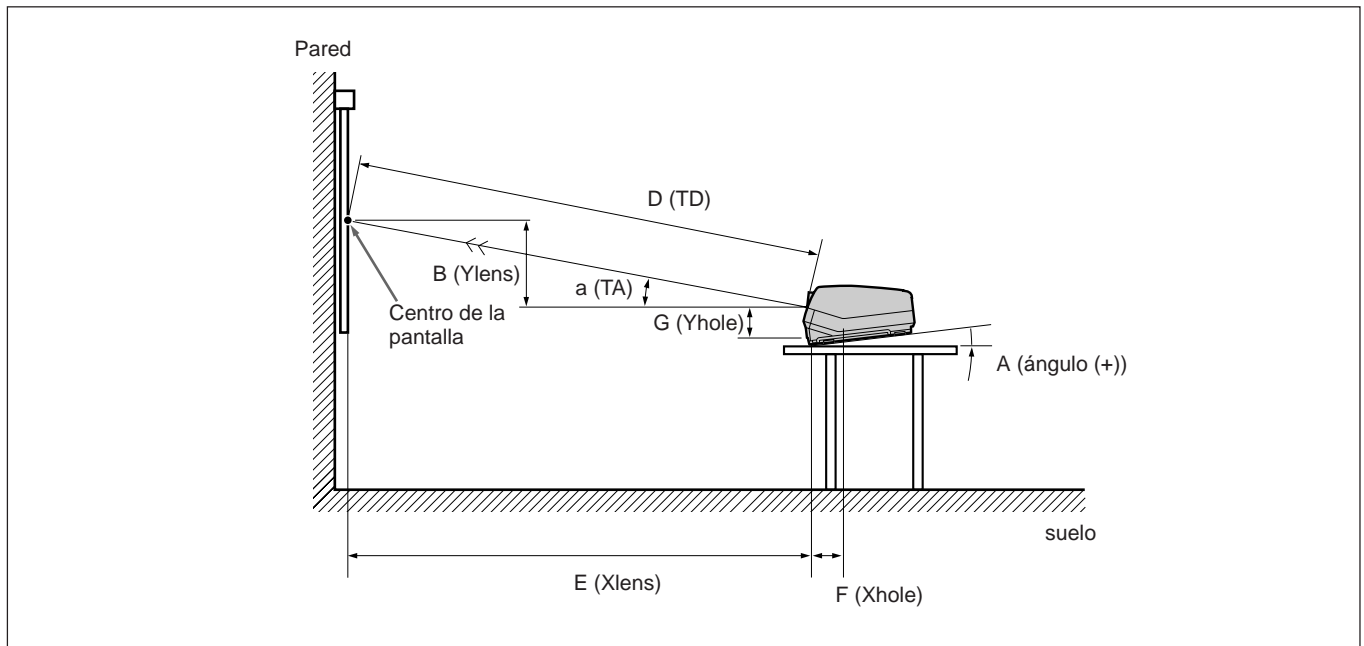

Longitud: mm (plugadas) (para **F** Xhole y **G** Yhole)

a TA (deg)	13,5°	12°	11°	10°	9°	8°	7°	6°	5°	4°	3°	2°	1°	0°	-1°	-2°
B / E	0,2408	0,2126	0,1944	0,1763	0,1584	0,1405	0,1228	0,1051	0,0875	0,1584	0,0524	0,0349	0,0175	0	-0,0175	-0,0349
A Ángulo	0,0°	1,5°	2,5°	3,5°	4,5°	5,5°	6,5°	7,5°	8,5°	9,5°	10,5°	11,5°	12,5°	13,5°	14,5°	15,5°
F Xhole	132 (5 1/4)	138 (5 1/2)	143 (5 3/4)	147 (5 7/8)	151 (6)	155 (6 1/8)	160 (6 3/8)	164 (6 1/2)	168 (6 5/8)	172 (6 7/8)	176 (7)	180 (7 1/8)	184 (7 1/4)	187 (7 3/8)	191 (7 5/8)	195 (7 3/4)
G Yhole	254 (10)	250 (9 7/8)	248 (9 7/8)	245 (9 3/4)	243 (9 5/8)	240 (9 1/2)	237 (9 3/8)	235 (9 3/8)	232 (9 1/4)	229 (9 1/8)	226 (9)	223 (8 7/8)	219 (8 5/8)	216 (8 5/8)	213 (8 1/2)	209 (8 1/4)

Si se utiliza una pantalla de 60 pulgadas

Longitud: mm (plugadas)

a TA (deg)	13,5°	12°	11°	10°	9°	8°	7°	6°	5°	4°	3°	2°	1°	0°	-1°	-2°
E Xlens	1902 (75)	1912 (75 3/8)	1918 (75 5/8)	1924 (75 3/4)	1929 (76)	1933 (76 1/8)	1937 (76 3/8)	1941 (76 1/2)	1943 (76 1/2)	1945 (76 5/8)	1947 (76 3/4)	1948 (76 3/4)	1948 (76 3/4)	1961 (77 1/4)	1969 (77 5/8)	1977 (77 7/8)
B Ylens	456 (18)	406 (16)	373 (14 3/4)	339 (13 3/8)	306 (12 1/8)	272 (10 3/4)	238 (9 3/8)	204 (8 1/8)	170 (6 3/4)	136 (5 3/8)	102 (4 1/8)	68 (2 3/4)	34 (1 3/8)	0 (0)	-34 (-1 3/8)	-69 (-2 3/4)
D TD	1956 (77 1/8)	1955 (77)	1954 (77)	1954 (77)	1953 (77)	1952 (76 7/8)	1952 (76 7/8)	1951 (76 7/8)	1951 (76 7/8)	1950 (76 7/8)	1949 (76 3/4)	1949 (76 3/4)	1948 (76 3/4)	1961 (77 1/4)	1970 (77 5/8)	1978 (77 7/8)

Si se utiliza una pantalla de 70 pulgadas

Longitud: mm (plugadas)

a TA (deg)	13,5°	12°	11°	10°	9°	8°	7°	6°	5°	4°	3°	2°	1°	0°	-1°	-2°
E Xlens	2179 (85 7/8)	2190 (86 1/4)	2197 (86 1/2)	2204 (86 7/8)	2210 (87 1/8)	2215 (87 1/4)	2219 (87 3/8)	2223 (87 5/8)	2226 (87 3/4)	2228 (87 3/4)	2230 (87 7/8)	2231 (87 7/8)	2231 (87 7/8)	2246 (88 1/2)	2256 (88 7/8)	2265 (89 1/4)
B Ylens	523 (20 5/8)	466 (18 3/8)	427 (16 7/8)	389 (15 3/8)	350 (13 7/8)	311 (12 1/4)	272 (10 3/4)	234 (9 1/4)	195 (7 3/4)	156 (6 1/4)	117 (4 5/8)	78 (3 1/8)	39 (1 9/16)	0 (0)	-39 (-1 9/16)	-79 (-3 1/8)
D TD	2240 (88 1/4)	2239 (88 1/4)	2239 (88 1/4)	2238 (88 1/8)	2237 (88 1/8)	2237 (88 1/8)	2236 (88 1/8)	2235 (88)	2234 (88)	2234 (88)	2233 (88)	2232 (88 7/8)	2232 (88 7/8)	2246 (88 1/2)	2256 (88 7/8)	2266 (89 1/4)

Si se utiliza una pantalla de 80 pulgadas

Longitud: mm (plgadas)

a TA (deg)	13,5°	12°	11°	10°	9°	8°	7°	6°	5°	4°	3°	2°	1°	0°	-1°	-2°
E Xlens	2459 (96 7/8)	2473 (97 3/8)	2481 (97 3/4)	2488 (98)	2494 (98 1/4)	2500 (98 1/2)	2505 (98 5/8)	2509 (98 7/8)	2513 (99)	2515 (99 1/8)	2517 (99 1/8)	2518 (99 1/4)	2519 (99 1/4)	2536 (99 7/8)	2546 (100 1/4)	2556 (100 3/4)
B Ylens	591 (23 3/8)	526 (20 3/4)	482 (19)	439 (17 3/8)	395 (15 5/8)	351 (13 7/8)	308 (12 1/4)	264 (10 1/2)	220 (8 3/4)	176 (7)	132 (5 1/4)	88 (3 1/2)	44 (1 3/4)	0 (0)	-44 (-1 3/4)	-89 (-3 5/8)
D TD	2529 (99 5/8)	2528 (99 5/8)	2527 (99 1/2)	2526 (99 1/2)	2525 (99 1/2)	2525 (99 1/2)	2524 (99 3/8)	2523 (99 3/8)	2522 (99 3/8)	2522 (99 3/8)	2521 (99 3/8)	2520 (99 1/4)	2519 (99 1/4)	2536 (99 7/8)	2547 (100 3/8)	2558 (100 3/4)

Si se utiliza una pantalla de 90 pulgadas

Longitud: mm (plgadas)

a TA (deg)	13,5°	12°	11°	10°	9°	8°	7°	6°	5°	4°	3°	2°	1°	0°	-1°	-2°
E Xlens	2738 (107 7/8)	2753 (108 1/2)	2762 (108 3/4)	2770 (109 1/8)	2777 (109 3/8)	2783 (109 5/8)	2789 (109 7/8)	2794 (110)	2797 (110 1/8)	2800 (110 1/4)	2803 (110 3/8)	2804 (110 1/2)	2804 (110 1/2)	2823 (111 1/4)	2835 (111 5/8)	2846 (112 1/8)
B Ylens	658 (26)	585 (23 1/8)	537 (21 1/4)	488 (19 1/4)	440 (17 3/8)	391 (15 1/2)	342 (13 1/2)	294 (11 5/8)	245 (9 3/4)	196 (7 3/4)	147 (5 7/8)	98 (3 7/8)	49 (1 15/16)	0 (0)	-49 (-1 15/16)	-99 (-4)
D TD	2816 (110 7/8)	2814 (110 7/8)	2813 (110 3/4)	2813 (110 3/4)	2812 (110 3/4)	2811 (110 3/4)	2810 (110 3/4)	2809 (110 5/8)	2808 (110 5/8)	2807 (110 5/8)	2806 (110 1/2)	2805 (110 1/2)	2805 (110 1/2)	2823 (111 1/4)	2835 (111 5/8)	2848 (112 1/4)

Si se utiliza una pantalla de 100 pulgadas

Longitud: mm (plgadas)

a TA (deg)	13,5°	12°	11°	10°	9°	8°	7°	6°	5°	4°	3°	2°	1°	0°	-1°	-2°
E Xlens	3016 (118 3/4)	3033 (119 1/2)	3043 (119 7/8)	3052 (120 1/4)	3060 (120 1/2)	3067 (120 3/4)	3073 (121)	3078 (121 1/4)	3082 (121 3/8)	3085 (121 1/2)	3088 (121 5/8)	3089 (121 5/8)	3090 (121 3/4)	3110 (122 1/2)	3124 (123)	3136 (123 1/2)
B Ylens	726 (28 5/8)	645 (25 1/2)	591 (23 3/8)	538 (21 1/4)	485 (19 1/8)	431 (17)	377 (14 7/8)	324 (12 7/8)	270 (10 3/4)	216 (8 5/8)	162 (6 1/2)	108 (4 3/8)	54 (2 1/4)	0 (0)	-55 (-2 1/4)	-110 (-4 3/8)
D TD	3102 (122 1/4)	3101 (122 1/8)	3100 (122 1/8)	3099 (122 1/8)	3098 (122)	3097 (122)	3096 (122)	3095 (121 7/8)	3094 (121 7/8)	3093 (121 7/8)	3092 (121 3/4)	3091 (121 3/4)	3090 (121 3/4)	3110 (122 1/2)	3124 (123)	3138 (123 5/8)

Si se utiliza una pantalla de 110 pulgadas

Longitud: mm (plgadas)

a TA (deg)	13,5°	12°	11°	10°	9°	8°	7°	6°	5°	4°	3°	2°	1°	0°	-1°	-2°
E Xlens	3294 (129 3/4)	3312 (130 1/2)	3323 (130 7/8)	3332 (131 1/4)	3341 (131 5/8)	3349 (131 7/8)	3355 (132 1/8)	3361 (132 3/8)	3366 (132 5/8)	3369 (132 3/4)	3372 (132 7/8)	3373 (132 7/8)	3374 (132 7/8)	3396 (133 3/4)	3411 (134 3/8)	3424 (134 7/8)
B Ylens	793 (31 1/4)	704 (27 3/4)	646 (25 1/2)	588 (23 1/4)	529 (20 7/8)	471 (18 5/8)	412 (16 1/4)	353 (14)	294 (11 5/8)	236 (9 3/8)	177 (7)	118 (4 3/4)	59 (2 3/8)	0 (0)	-60 (-2 3/8)	-120 (-4 3/4)
D TD	3388 (133 1/2)	3386 (133 3/8)	3385 (133 3/8)	3384 (133 1/4)	3383 (133 1/4)	3382 (133 1/4)	3381 (133 1/8)	3380 (133 1/8)	3379 (133 1/8)	3377 (133)	3376 (133)	3375 (132 7/8)	3374 (132 7/8)	3396 (133 3/4)	3411 (134 3/8)	3426 (135)

Si se utiliza una pantalla de 120 pulgadas

Longitud: mm (plgadas)

a TA (deg)	13,5°	12°	11°	10°	9°	8°	7°	6°	5°	4°	3°	2°	1°	0°	-1°	-2°
E Xlens	3571 (140 5/8)	3591 (141 1/2)	3603 (141 7/8)	3613 (142 1/4)	3623 (142 3/4)	3631 (143)	3638 (143 1/4)	3644 (143 1/2)	3649 (143 3/4)	3653 (143 7/8)	3656 (144)	3657 (144)	3658 (144 1/8)	3682 (145)	3698 (145 5/8)	3712 (146 1/4)
B Ylens	860 (33 7/8)	763 (30 1/8)	700 (27 5/8)	637 (25 1/8)	574 (22 5/8)	510 (20 1/8)	447 (17 5/8)	383 (15 1/8)	319 (12 5/8)	255 (10 1/8)	192 (7 5/8)	128 (5 1/8)	64 (2 5/8)	0 (0)	-65 (-2 5/8)	-130 (-5 1/8)
D TD	3673 (144 5/8)	3671 (144 5/8)	3670 (144 1/2)	3669 (144 1/2)	3668 (144 1/2)	3667 (144 3/8)	3665 (144 3/8)	3664 (144 3/8)	3663 (144 1/4)	3662 (144 1/4)	3661 (144 1/4)	3660 (144 1/8)	3658 (144 1/8)	3682 (145)	3699 (145 3/4)	3715 (146 3/8)

Otros

Lista de la distancia de proyección en función del ángulo del eje óptico

Si se utiliza una pantalla de 130 pulgadas

Longitud: mm (plugadas)

a TA (deg)	13,5°	12°	11°	10°	9°	8°	7°	6°	5°	4°	3°	2°	1°	0°	-1°	-2°
E Xlens	3856 (151 7/8)	3877 (152 3/4)	3890 (153 1/4)	3901 (153 5/8)	3911 (154)	3920 (154 3/8)	3928 (154 3/4)	3934 (155)	3940 (155 1/8)	3944 (155 3/8)	3947 (155 1/2)	3949 (155 1/2)	3949 (155 1/2)	3976 (156 5/8)	3993 (157 1/4)	4008 (157 7/8)
B Ylens	929 (36 5/8)	824 (32 1/2)	756 (29 7/8)	688 (27 1/8)	619 (24 3/8)	551 (21 3/4)	482 (19)	414 (16 3/8)	345 (13 5/8)	276 (10 7/8)	207 (8 1/4)	138 (5 1/2)	69 (2 3/4)	0 (0)	-70 (-2 7/8)	-140 (-5 5/8)
D TD	3966 (156 1/4)	3964 (156 1/8)	3962 (156)	3961 (156)	3960 (156)	3959 (155 7/8)	3957 (155 7/8)	3956 (155 3/4)	3955 (155 3/4)	3954 (155 3/4)	3952 (155 5/8)	3951 (155 5/8)	3950 (155 5/8)	3976 (156 5/8)	3993 (157 1/4)	4011 (158)

Si se utiliza una pantalla de 140 pulgadas

Longitud: mm (plugadas)

a TA (deg)	13,5°	12°	11°	10°	9°	8°	7°	6°	5°	4°	3°	2°	1°	0°	-1°	-2°
E Xlens	4140 (163)	4163 (164)	4177 (164 1/2)	4189 (165)	4200 (165 3/8)	4209 (165 3/4)	4218 (166 1/8)	4225 (166 3/8)	4230 (166 5/8)	4235 (166 3/4)	4238 (166 7/8)	4240 (167)	4240 (167)	4269 (168 1/8)	4287 (168 7/8)	4304 (169 1/2)
B Ylens	997 (39 3/8)	885 (34 7/8)	812 (32)	739 (29 1/8)	665 (26 1/4)	592 (23 3/8)	518 (20 1/2)	444 (17 1/2)	370 (14 5/8)	296 (11 3/4)	222 (8 3/4)	148 (5 7/8)	74 (3)	0 (0)	-75 (-3)	-150 (-6)
D TD	4258 (167 3/4)	4256 (167 5/8)	4255 (167 5/8)	4253 (167 1/2)	4252 (167 1/2)	4251 (167 3/8)	4249 (167 3/8)	4248 (167 1/4)	4247 (167 1/4)	4245 (167 1/4)	4244 (167 1/8)	4242 (167 1/8)	4241 (167)	4269 (168 1/8)	4288 (168 7/8)	4306 (169 5/8)

Si se utiliza una pantalla de 150 pulgadas

Longitud: mm (plugadas)

a TA (deg)	13,5°	12°	11°	10°	9°	8°	7°	6°	5°	4°	3°	2°	1°	0°	-1°	-2°
E Xlens	4424 (174 1/4)	4449 (175 1/4)	4464 (175 3/4)	4477 (176 3/8)	4488 (176 3/4)	4498 (177 1/8)	4507 (177 1/2)	4515 (177 7/8)	4521 (178)	4526 (178 1/4)	4529 (178 3/8)	4531 (178 1/2)	4532 (178 1/2)	4562 (179 5/8)	4582 (180 1/2)	4599 (181 1/8)
B Ylens	1066 (42)	946 (37 1/4)	868 (34 1/4)	789 (31 1/8)	711 (28)	632 (25)	553 (21 7/8)	475 (18 3/4)	396 (15 5/8)	316 (12 1/2)	237 (9 3/8)	158 (6 1/4)	79 (3 1/8)	0 (0)	-80 (-3 1/4)	-161 (-6 3/8)
D TD	4551 (179 1/4)	4549 (179 1/8)	4547 (179 1/8)	4546 (179)	4544 (179)	4543 (178 7/8)	4541 (178 7/8)	4540 (178 3/4)	4538 (178 3/4)	4537 (178 5/8)	4535 (178 5/8)	4534 (178 5/8)	4532 (178 1/2)	4562 (179 5/8)	4582 (180 1/2)	4602 (181 1/4)

Si se utiliza una pantalla de 160 pulgadas

Longitud: mm (plugadas)

a TA (deg)	13,5°	12°	11°	10°	9°	8°	7°	6°	5°	4°	3°	2°	1°	0°	-1°	-2°
E Xlens	4707 (185 3/8)	4734 (186 1/2)	4749 (187)	4763 (187 5/8)	4775 (188)	4786 (188 1/2)	4796 (188 7/8)	4804 (189 1/4)	4810 (189 3/8)	4815 (189 5/8)	4819 (189 3/4)	4821 (189 7/8)	4822 (189 7/8)	4854 (191 1/8)	4875 (192)	4894 (192 3/4)
B Ylens	1135 (44 3/4)	1006 (39 5/8)	923 (36 3/8)	840 (33 1/8)	756 (29 7/8)	673 (26 1/2)	589 (23 1/4)	505 (20)	421 (16 5/8)	337 (13 3/8)	253 (10)	168 (6 5/8)	84 (3 3/8)	0 (0)	-85 (-3 3/8)	-171 (-6 3/4)
D TD	4842 (190 3/4)	4840 (190 5/8)	4838 (190 1/2)	4837 (190 1/2)	4835 (190 3/8)	4833 (190 3/8)	4832 (190 1/4)	4830 (190 1/4)	4829 (190 1/8)	4827 (190 1/8)	4826 (190)	4824 (190)	4822 (189 7/8)	4854 (191 1/8)	4875 (192)	4897 (192 7/8)

Si se utiliza una pantalla de 170 pulgadas

Longitud: mm (plugadas)

a TA (deg)	13,5°	12°	11°	10°	9°	8°	7°	6°	5°	4°	3°	2°	1°	0°	-1°	-2°
E Xlens	4991 (196 1/2)	5019 (197 5/8)	5035 (198 1/4)	5050 (198 7/8)	5063 (199 3/8)	5074 (199 7/8)	5084 (200 1/4)	5093 (200 5/8)	5100 (200 7/8)	5105 (201)	5109 (201 1/4)	5111 (201 1/4)	5112 (201 3/8)	5146 (202 5/8)	5168 (203 1/2)	5188 (204 3/8)
B Ylens	1203 (47 3/8)	1067 (42 1/8)	979 (38 5/8)	890 (35 1/8)	802 (31 5/8)	713 (28 1/8)	624 (24 5/8)	535 (21 1/8)	446 (17 5/8)	357 (14 1/8)	268 (10 5/8)	178 (7 1/8)	89 (3 5/8)	0 (0)	-90 (-3 5/8)	-181 (-7 1/4)
D TD	5134 (202 1/4)	5131 (202 1/8)	5129 (202)	5127 (201 7/8)	5126 (201 7/8)	5124 (201 3/4)	5122 (201 3/4)	5121 (201 5/8)	5119 (201 5/8)	5117 (201 1/2)	5116 (201 1/2)	5114 (201 3/8)	5113 (201 3/8)	5146 (202 5/8)	5169 (203 5/8)	5191 (204 3/8)

Otros

Si se utiliza una pantalla de 180 pulgadas

Longitud: mm (plugadas)

a TA (deg)	13,5°	12°	11°	10°	9°	8°	7°	6°	5°	4°	3°	2°	1°	0°	-1°	-2°
E Xlens	5274 (207 3/4)	5303 (208 7/8)	5321 (209 1/2)	5336 (210 1/8)	5350 (210 3/4)	5362 (211 1/8)	5373 (211 5/8)	5382 (212)	5389 (212 1/4)	5395 (212 1/2)	5399 (212 5/8)	5401 (212 3/4)	5402 (212 3/4)	5438 (214 1/8)	5461 (215)	5482 (215 7/8)
B Ylens	1272 (50 1/8)	1127 (44 3/8)	1034 (40 3/4)	941 (37 1/8)	847 (33 3/8)	754 (29 3/4)	660 (26)	566 (22 3/8)	471 (18 5/8)	377 (14 7/8)	283 (11 1/4)	189 (7 1/2)	94 (3 3/4)	0 (0)	-95 (-3 3/4)	-191 (-7 5/8)
D TD	5425 (213 5/8)	5422 (213 1/2)	5420 (213 1/2)	5418 (213 3/8)	5417 (213 3/8)	5415 (213 1/4)	5413 (213 1/8)	5411 (213 1/8)	5409 (213)	5408 (213)	5406 (212 7/8)	5404 (212 7/8)	5403 (212 3/4)	5438 (214 1/8)	5462 (215 1/8)	5486 (216)

Si se utiliza una pantalla de 190 pulgadas

Longitud: mm (plugadas)

a TA (deg)	13,5°	12°	11°	10°	9°	8°	7°	6°	5°	4°	3°	2°	1°	0°	-1°	-2°
E Xlens	5559 (218 7/8)	5590 (220 1/8)	5608 (220 7/8)	5625 (221 1/2)	5639 (222 1/8)	5652 (222 5/8)	5663 (223)	5673 (223 3/8)	5680 (223 5/8)	5686 (223 7/8)	5691 (224 1/8)	5693 (224 1/4)	5694 (224 1/4)	5732 (225 3/4)	5756 (226 5/8)	5779 (227 5/8)
B Ylens	1340 (52 7/8)	1188 (46 7/8)	1090 (43)	992 (39 1/8)	893 (35 1/4)	794 (31 3/8)	695 (27 3/8)	596 (23 1/2)	497 (19 5/8)	398 (15 3/4)	298 (11 3/4)	199 (7 7/8)	99 (4)	0 (0)	-100 (-4)	-202 (-8)
D TD	5718 (225 1/8)	5715 (225)	5713 (225)	5711 (224 7/8)	5710 (224 7/8)	5708 (224 3/4)	5706 (224 3/4)	5704 (224 5/8)	5702 (224 1/2)	5700 (224 1/2)	5698 (224 3/8)	5697 (224 3/8)	5695 (224 1/4)	5732 (225 3/4)	5757 (226 3/4)	5782 (227 3/4)

Si se utiliza una pantalla de 200 pulgadas

Longitud: mm (plugadas)

a TA (deg)	13,5°	12°	11°	10°	9°	8°	7°	6°	5°	4°	3°	2°	1°	0°	-1°	-2°
E Xlens	5844 (230 1/8)	5877 (231 1/2)	5896 (232 1/4)	5913 (232 7/8)	5929 (233 1/2)	5942 (234)	5954 (234 1/2)	5964 (234 7/8)	5972 (235 1/8)	5978 (235 3/8)	5983 (235 5/8)	5985 (235 3/4)	5986 (235 3/4)	6026 (237 1/4)	6052 (238 3/8)	6075 (239 1/4)
B Ylens	1408 (55 1/2)	1249 (49 1/4)	1146 (45 3/8)	1043 (41 1/8)	939 (37)	835 (32 7/8)	731 (28 7/8)	627 (24 3/4)	522 (20 5/8)	418 (16 1/2)	314 (12 3/8)	209 (8 1/4)	104 (4 1/8)	0 (0)	-106 (-4 1/4)	-212 (-8 3/8)
D TD	6012 (236 3/4)	6008 (236 5/8)	6006 (236 1/2)	6004 (236 1/2)	6002 (236 3/8)	6000 (236 1/4)	5999 (236 1/4)	5997 (236 1/8)	5995 (236 1/8)	5993 (236)	5991 (235 7/8)	5989 (235 7/8)	5987 (235 3/4)	6026 (237 1/4)	6053 (238 3/8)	6079 (239 3/8)

Si se utiliza una pantalla de 210 pulgadas

Longitud: mm (plugadas)

a TA (deg)	13,5°	12°	11°	10°	9°	8°	7°	6°	5°	4°	3°	2°	1°	0°	-1°	-2°
E Xlens	6127 (241 1/4)	6161 (242 5/8)	6181 (243 3/8)	6199 (244 1/8)	6215 (244 3/4)	6230 (245 3/8)	6242 (245 3/4)	6252 (246 1/4)	6261 (246 1/2)	6267 (246 3/4)	6272 (247)	6275 (247 1/8)	6276 (247 1/8)	6318 (248 3/4)	6344 (249 7/8)	6369 (250 3/4)
B Ylens	1477 (58 1/4)	1310 (51 5/8)	1202 (47 3/8)	1093 (43 1/8)	984 (38 3/4)	876 (34 1/2)	766 (30 1/4)	657 (25 7/8)	548 (21 5/8)	438 (17 1/4)	329 (13)	219 (8 5/8)	110 (4 3/8)	0 (0)	-111 (-4 3/8)	-222 (-8 3/4)
D TD	6302 (248 1/8)	6299 (248)	6297 (248)	6295 (247 7/8)	6293 (247 7/8)	6291 (247 3/4)	6289 (247 5/8)	6287 (247 5/8)	6285 (247 1/2)	6283 (247 3/8)	6281 (247 3/8)	6279 (247 1/4)	6277 (247 1/4)	6318 (248 3/4)	6345 (249 7/8)	6373 (251)

Si se utiliza una pantalla de 220 pulgadas

Longitud: mm (plugadas)

a TA (deg)	13,5°	12°	11°	10°	9°	8°	7°	6°	5°	4°	3°	2°	1°	0°	-1°	-2°
E Xlens	6410 (252 3/8)	6446 (253 7/8)	6467 (254 5/8)	6485 (255 3/8)	6502 (256)	6517 (256 5/8)	6530 (257 1/8)	6541 (257 5/8)	6550 (257 7/8)	6556 (258 1/8)	6561 (258 3/8)	6564 (258 1/2)	6565 (258 1/2)	6609 (260 1/4)	6637 (261 3/8)	6663 (262 3/8)
B Ylens	1546 (60 7/8)	1370 (54)	1257 (49 1/2)	1144 (45 1/8)	1030 (40 5/8)	916 (36 1/8)	802 (31 5/8)	687 (27 1/8)	573 (22 5/8)	458 (18 1/8)	344 (13 5/8)	229 (9 1/8)	115 (4 5/8)	0 (0)	-116 (-4 5/8)	-233 (-9 1/4)
D TD	6593 (259 5/8)	6590 (259 1/2)	6588 (259 3/8)	6585 (259 3/8)	6583 (259 1/4)	6581 (259 1/8)	6579 (259 1/8)	6577 (259)	6575 (258 7/8)	6572 (258 3/4)	6570 (258 3/4)	6568 (258 5/8)	6566 (258 5/8)	6609 (260 1/4)	6638 (261 3/8)	6667 (262 1/2)

Otros

Lista de la distancia de proyección en función del ángulo del eje óptico

Si se utiliza una pantalla de 230 pulgadas

Longitud: mm (pulgadas)

a TA (deg)	13,5°	12°	11°	10°	9°	8°	7°	6°	5°	4°	3°	2°	1°	0°	-1°	-2°
E Xlens	6692 (263 1/2)	6730 (265)	6752 (265 7/8)	6771 (266 5/8)	6789 (267 3/8)	6804 (267 7/8)	6818 (268 1/2)	6829 (268 7/8)	6838 (269 1/4)	6846 (269 5/8)	6851 (269 3/4)	6854 (269 7/8)	6855 (270)	6901 (271 3/4)	6930 (272 7/8)	6957 (274)
B Ylens	1614 (63 5/8)	1431 (56 3/8)	1312 (51 3/4)	1194 (47 1/8)	1075 (42 3/8)	956 (37 3/4)	837 (33)	718 (28 3/8)	598 (23 5/8)	479 (18 7/8)	359 (14 1/4)	239 (9 1/2)	120 (4 3/4)	0 (0)	-121 (-4 7/8)	-243 (-9 5/8)
D TD	6884 (271 1/8)	6880 (270 7/8)	6878 (270 7/8)	6876 (270 3/4)	6874 (270 3/4)	6871 (270 5/8)	6869 (270 1/2)	6867 (270 3/8)	6865 (270 3/8)	6862 (270 1/4)	6860 (270 1/8)	6858 (270)	6856 (270)	6901 (271 3/4)	6931 (272 7/8)	6961 (274 1/8)

Si se utiliza una pantalla de 240 pulgadas

Longitud: mm (pulgadas)

a TA (deg)	13,5°	12°	11°	10°	9°	8°	7°	6°	5°	4°	3°	2°	1°	0°	-1°	-2°
E Xlens	6975 (274 5/8)	7014 (276 1/4)	7037 (277 1/8)	7057 (277 7/8)	7076 (278 5/8)	7092 (279 1/4)	7106 (279 7/8)	7118 (280 1/4)	7127 (280 5/8)	7135 (281)	7140 (281 1/8)	7143 (281 1/4)	7144 (281 3/8)	7192 (283 1/4)	7223 (284 3/8)	7251 (285 1/2)
B Ylens	1683 (66 3/8)	1491 (58 3/4)	1368 (53 7/8)	1244 (49)	1121 (44 1/4)	997 (39 3/8)	872 (34 3/8)	748 (29 1/2)	624 (24 5/8)	499 (19 3/4)	374 (14 3/4)	249 (9 7/8)	125 (5)	0 (0)	-126 (-5)	-253 (-10)
D TD	7175 (282 1/2)	7171 (282 3/8)	7169 (282 1/4)	7166 (282 1/4)	7164 (282 1/8)	7162 (282)	7159 (281 7/8)	7157 (281 7/8)	7155 (281 3/4)	7152 (281 5/8)	7150 (281 1/2)	7148 (281 1/2)	7145 (281 3/8)	7192 (283 1/4)	7224 (284 1/2)	7255 (285 3/4)

Si se utiliza una pantalla de 250 pulgadas

Longitud: mm (pulgadas)

a TA (deg)	13,5°	12°	11°	10°	9°	8°	7°	6°	5°	4°	3°	2°	1°	0°	-1°	-2°
E Xlens	7257 (285 3/4)	7299 (287 3/8)	7322 (288 3/8)	7343 (289 1/8)	7363 (290)	7379 (290 5/8)	7394 (291 1/8)	7406 (291 5/8)	7416 (292)	7424 (292 3/8)	7429 (292 1/2)	7433 (292 3/4)	7434 (292 3/4)	7484 (294 3/4)	7515 (295 7/8)	7544 (297 1/8)
B Ylens	1751 (69)	1551 (61 1/8)	1423 (56 1/8)	1295 (51)	1166 (46)	1037 (40 7/8)	908 (35 3/4)	778 (30 3/4)	649 (25 5/8)	519 (20 1/2)	389 (15 3/8)	260 (10 1/4)	130 (5 1/8)	0 (0)	-131 (-5 1/4)	-263 (-10 3/8)
D TD	7466 (294)	7462 (293 7/8)	7459 (293 3/4)	7457 (293 5/8)	7454 (293 1/2)	7452 (293 1/2)	7449 (293 3/8)	7447 (293 1/4)	7444 (293 1/8)	7442 (293)	7440 (293)	7437 (292 7/8)	7435 (292 3/4)	7484 (294 3/4)	7516 (296)	7549 (297 1/4)

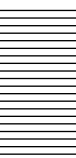

A,B

- Ahorro de energía 51 (E)
- Ajuste
 - ángulo de batimiento de objetivos 64 (E)
 - ángulo de conversión TRC 20 (E)
- BALAN TECLA y BALAN CLAVIJA de rojo 86 (E)
- BALAN TECLA y BALAN CLAVIJA de verde 78 (E)
- balance de blancos 96 (E)
- calidad de imagen 103 (E)
- centrado de azul 89 (E)
- centrado de rojo 80 (E)
- centrado de verde 71 (E)
- DESPLA RGB 49 (E), 92 (E), 94 (E)
- encuadre de azul 89 (E)
- encuadre de rojo 80 (E)
- encuadre de verde 71 (E)
- enfoque de azul 67 (E)
- enfoque de rojo 66 (E)
- enfoque de verde 62 (E)
- fino de cada señal de entrada 91 (E)
- fino de encuadre 91 (E), 94 (E)
- nivel de blanco 97 (E)
- nivel de negro 96 (E)
- señal de entrada de vídeo 91 (E)
- señal de entrada RGB 93 (E)
- SKEW y BOW de rojo 82 (E)
- SKEW y BOW de verde 74 (E)
- supresión 93 (E), 95 (E)
- tamaño/desplazamiento de la imagen de vídeo 92 (E)
- TAMAÑO RGB 49 (E), 92 (E)
- TAMAÑO y LINEALIDAD de rojo 80 (E)
- TAMAÑO y LINEALIDAD de verde 72 (E)
- TECLA y CLAVIJA de verde 76 (E)
- TECLA y CLAVIJA de rojo 84 (E)
- ZONA de rojo 88 (E)

- Almacenamiento de datos
 - almacenamiento de datos de registro estándar 90 (E)
 - arquitectura de memoria 99 (E)
 - estructura de memoria 98 (E)
- Angulo de eje óptico 13 (E)

C

- Cambio
 - idioma 51 (E)
 - luminancia de la imagen (ajuste de fijación) 47 (E)
 - periodo de inicialización 104 (E)
 - polaridad 17 (E)
- Cancelación de imagen 50 (E)
- Códigos de error 105 (E)
- Colocación
 - pilas en el mando a distancia 38 (E)
- Conector de polaridad 18 (E)
- Conexión
 - directamente a equipo externo 26 (E)
 - mando a distancia al proyector 39 (E)
 - uso del conmutador 27 (E) a 30 (E)
- Varios proyectores 3 (E) a 3 (E)

D

- Datos de encuadre básicos 98 (E)
- Datos, restauración 100 (E)

E

- Encendido directo 54 (E)
- Estado 50 (E)
- Extracción
 - Cubierta superior 17 (E)

F, G, H

- Fijación, ajuste 47 (E)
- Funcionamiento de menús 43 (E)

I, J, K

- Imagen dinámica 46 (E), 103 (E)
- Instalación
 - diagramas 5 (E)
 - en el suelo para proyección frontal 9 (E)
 - en el suelo para proyección posterior 13 (E)
 - en el techo 11 (E)
 - procedimientos 4 (E)
- Interruptor de polaridad 18 (E)

L

- Localización y función de los conectores 22 (E)

M

- Mando a distancia
 - instalación de pilas 38 (E)
 - localización 40 (E)
 - preparación del mando 37 (E)
- Memoria
 - arquitectura 99 (E)
 - estructura 98 (E)
- Menú AJUS ENTRAD 47 (E)
- Menú AJUSTE 50 (E)
- Menú AJUSTE SERVICIO 54 (E)
- Menú CTRL IMAGEN 45 (E)
- Menú ENLACE ABL 56 (E)
- Menú ENTRAD INFO 52 (E)
- Menú INFO 55 (E)
- Menú OPCION 57 (E)
- Menú OPCION MEM ENTRADA 53 (E)
- Modo ABG (Fondo automático) 51 (E)
- Modo todo blanco 55 (E)

Índice

N

- Número de índice 23, 52 (E)
- Número de memoria de entrada 53 (E)
- Notas sobre la pantalla
 - con relación entre dimensiones distinta de 3:4 15 (E)
 - tamaño de pantalla 15 (E)
 - tipos de pantalla disponibles 16 (E)

O

- Orbita de imagen 55 (E)
- Orificio de ventilación 5 (E)

P

- Palancas de liberación del asa 8 (E)
- Parámetro
 - balance de blancos 96 (E)
 - desplazamiento vertical 48 (E)
 - detector de control remoto 51 (E)
 - formato de componentes 48 (E)
 - imagen dinámica 46 (E), 103 (E)
 - nivel de configuración 46 (E)
 - señal de sincronización 48 (E)
 - sistema de color 46 (E)
 - temperatura del color 47 (E)
- Patrones de prueba 52 (E), 58 (E)
- Preajuste de datos de fábrica 99 (E)
- Protección del ajuste 102 (E)

Q

- ¿Qué es la función ABL enlazada? 34 (E)

R

- Rango variable de ángulo de eje óptico 106 (E)
- Restauración
 - datos 100 (E)
 - de datos a 128 100 (E)
 - niveles predefinidos de fábrica de datos estándar 101 (E)
- Retraso de alimentación 55 (E)

S

- Sensibilidad de frecuencia 53 (E)
- Si el tamaño de pantalla no se indica en las tablas 10 (E)
- Supresión 49 (E)

T

- TIMER TRC 55 (E)
- Transporte del proyector 8 (E)

U

- Uso
 - asas 8 (E)
 - menú 43 (E)

V, W, X, Y, Z

- Ventana de códigos de error 105 (E)

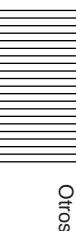

Otros

